

SCI065P
Catálogo de productos

SIMPLEX®

Un siglo de integridad de productos



Energía hidráulica y mecánica

cilindros · bombas manuales · dispositivos mecánicos ·
accesorios · bombas mecánicas · gatos de elevación ·
herramientas hidráulicas · atornillado · prensas

ÍNDICE

INTRODUCCIÓN páginas 1 - 5



bombas mecánicas

Índice	1
Descripción general de la empresa	2-3
Consejos de seguridad	4-5



cilindros

Introducción.....	6 - 7
Tamaño y selección adecuados.....	8 - 9
Retorno por resorte, serie R, de 5 a 100 toneladas.....	10 - 11
Retorno por resorte, serie RLS, de 10 a 100 toneladas.....	12
Retorno por resorte, serie RFS, de 5 a 150 toneladas.....	13
Cilindro de tracción de acción simple, serie RP, de 2 a 5 toneladas	14
Cilindro de tracción de doble acción, serie RDP, de 10 a 100 toneladas	15
Con orificio central, de acción simple, serie RC, de 12 a 100 toneladas	16
Con orificio central, de doble acción, serie RCD, de 30 a 500 toneladas.....	17
Retorno de carga, serie RLR, de 30 a 1000 toneladas	18 - 19
Retorno de carga, con contratuerca, serie RLN, de 30 a 1000 toneladas.....	20 - 21
Doble acción, serie RDA, de 10 a 1000 toneladas.....	22 - 23
Tipo panqueque (pancake), con contratuerca, ... serie CLP, de 60 a 500 toneladas	24
Accesorios de cilindros de acero	25
Aluminio, retorno por resorte, . serie RAS, de 30 a 150 toneladas	26
Aluminio, con contratuerca, . serie RAL, de 50 a 150 toneladas.....	27
Aluminio, con orificio central, acción simple, serie RAC, de 30 a 60 toneladas	28
Aluminio, con orificio central, doble acción, serie RACD, de 30 a 150 toneladas	29



bombas manuales

Introducción.....	30 - 31
Tamaño y selección adecuados.....	32 - 33
Compacta de acero	34
Liviana de aluminio	35
Para trabajo pesado	36
Aplicaciones especiales.....	37
De aluminio para presión ultralta	38
Accesorios de presión ultralta.....	39
Conjuntos de bombas y cilindros: acero y aluminio.....	40 - 41

Introducción.....	42 - 43
Tamaño y selección adecuados.....	44 - 45
Eléctrica, serie G1	46 - 47
Eléctrica, serie G3	48 - 49
Eléctrica, serie G4	50 - 51
Eléctrica, serie G5	52 - 53
Eléctrica, serie G6	54 - 55
Neumática, serie G5.....	56 - 57
De gas, serie G4.....	58 - 59
De gas, serie G6.....	60 - 61
Kits de accesorios, serie G.....	62 - 63
Bombas compactas - neumática sobre hidráulica.....	64 - 65



accesorios del sistema

Introducción.....	66 - 67
Selección adecuada.....	68 - 69
Válvulas de control de 2 y 3 vías.....	70
Válvulas de control de 4 vías.....	71
Válvulas de sistema en línea	72
Colectores de alta presión.....	73
Acopladores con rosca NPTF de 1/4"	74
Acopladores con rosca NPTF de 3/8"	75
Conexiones con rosca NPTF y aceite.....	76
Medidores analógicos y digitales	77
Mangueras de alta presión	78 - 79



productos atornillados

Introducción.....	80 - 81
Tamaño y selección adecuados.....	82 - 83
Bomba de atornillado liviana serie G1.....	84
Bomba de atornillado para trabajo pesado serie G3.....	85
Bomba de atornillado para trabajo pesado serie G5.....	86
Bomba de aire de atornillado para trabajo pesado serie G5.....	87
Llaves de torque serie WT: adaptador cuadrado.....	88
Llaves de torque: accesorios para adaptador cuadrado.....	89
Llaves de torque serie WX: poca holgura.....	90 - 91



presas hidráulicas

Introducción.....	114 - 115
Tamaño y selección adecuados.....	116 - 117
Bastidor en H tipo banco: 10 y 15 toneladas.....	118
Bastidor en H: 10 toneladas.....	119
Bastidor en H: 25 y 30 toneladas.....	120
Bastidor en H: 55 toneladas.....	121
Bastidor en H: 100 toneladas.....	122
Bastidor en H: 150 a 200 toneladas.....	123



gatos de elevación

Introducción.....	92 - 93
Tamaño y selección adecuados.....	94 - 95
Gatos manuales serie HJ.....	96
Gatos de talón serie TJH - Trabajo pesado.....	97
Bolsas de aire de elevación serie B.....	98 - 99
Accesorios para bolsa de aire.....	100 - 101



gatos mecánicos

Introducción.....	124 - 125
Tamaño y selección adecuados.....	126 - 127
Gatos de trinquete serie RJ.....	128 - 129
Gatos para bobinas serie CR.....	130 - 131
Gatos de cremallera serie CJ.....	132
Gatos de cremallera serie LPC.....	133
Gatos de empuje/tracción.....	134
Súper gatos serie JJ.....	135
Gatos de tornillo serie SJ.....	136
Montajes de tornillos y tapas.....	137
Gatos para tanques serie 44.....	138
Gatos tensores serie SER.....	139
Gatos aplanadores serie PJ.....	140
Gatos separadores serie S.....	141
Soportes de techos serie RS.....	142 - 143
Bases para soportes de techos serie RS.....	144 - 145
Entibación de zanjas serie SE y BE.....	146 - 147
Barra de palanca y accesorios.....	148



herramientas hidráulicas

Introducción.....	102 - 103
Tamaño y selección adecuados.....	104 - 105
Punzonadora de acción simple: 35 toneladas.....	106 - 107
Separadores hidráulicos serie S.....	108
Separadores hidráulicos serie SF: 5 toneladas.....	109
Seccionadores de tuercas serie NS.....	110
Kit de mantenimiento.....	111
Kit de mantenimiento: componentes.....	112 - 113

VARIOS

Disposiciones de los sistemas.....	149
Cuadro de conversión.....	150
Notas.....	151-152

Todas las dimensiones a una cara del producto están conforme a cambio sin el aviso. Consulte por favor su representante a una cara para la verificación de especificaciones críticas, o el email: info@tksimplex.com

Todos los productos a una cara se autorizan contra defectos en material y mano de obra. Cualquier defectuoso probada producto a una cara será reparado o substituido en ninguna carga. Entre en contacto con su centro de www.tksimplex.com



Especialistas en equipos de colocación y elevación

Oficina corporativa►

La oficina de Simplex incluye recursos de ventas, marketing, servicio técnico e ingeniería, lo que garantiza que todas las preguntas de los clientes se aborden sin problemas y de manera oportuna.



Producción►

Se utiliza lo último en tecnología de CNC de fabricación para mejorar la disponibilidad de productos junto con la provisión de excelencia en servicios en el mercado competitivo del que formamos parte.



Control de calidad►

Simplex establece las normas más altas para el mantenimiento de la calidad a través del uso de la última tecnología de control de calidad del Modelo de Madurez de Capacidades (CMM, por sus siglas en inglés), para garantizar que se mantenga una calidad constante en todas las líneas de productos. Simplex requiere que todos sus proveedores cumplan con las mismas normas altas de calidad que se espera para sus productos. Todos los productos Simplex cumplen o superan las normas de seguridad ANSI/ASME B30.1, cuando corresponde.



Especialistas en equipos de colocación y elevación



◀ Productos

Diseñados y fabricados para soportar los entornos hostiles del mercado industrial mundial. Simplex ofrece una gran variedad de productos mecánicos e hidráulicos de alta presión que se utilizan ampliamente en los mercados de minería, construcción, producción, mantenimiento, reparaciones y operaciones, fabricación, generación de energía y construcción naval.



◀ Disposiciones de los sistemas

Para ayudar a nuestros clientes en la selección de los componentes adecuados, Simplex ofrece asistencia en el desarrollo de sistemas para garantizar el uso de los productos correctos para su aplicación en particular. Comuníquese con la oficina de ventas para obtener más detalles.



◀ Sitio web corporativo

Para mantenernos al día con la demanda del estilo de vida de "información al instante", nuestro sitio web incorpora la última tecnología interactiva que lo mantendrá involucrado durante toda su experiencia en línea. Este sitio web puede utilizarse para realizar desde una consulta sobre la línea de productos hasta una capacitación completamente calificable en línea. Esta tecnología es líder en la industria.
(Consulte el interior de la contratapa para obtener información más detallada sobre nuestro sitio web).

1. Elija el émbolo correcto.



Debe conocer el peso de lo que desea elevar y elegir un émbolo con un 20 % más de capacidad como mínimo. Tenga en cuenta los posibles cambios de carga que puedan requerir más capacidad en cualquier punto de elevación en particular.

2. Inspeccione todos los componentes del sistema.

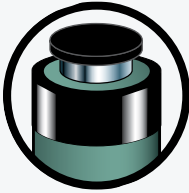

Revise todos los componentes antes de configurar el sistema hidráulico. No utilice componentes dañados ni desgastados. Devuélvalos para su reparación o su reemplazo.

3. Instrucciones de seguridad.



Lea todas las etiquetas de advertencia y las instrucciones. Debe comprender las instrucciones de funcionamiento antes de utilizar el equipo. Nunca retire las etiquetas de los equipos. Sustituya las etiquetas faltantes, gastadas o dañadas. Cuando utilice equipos hidráulicos, siempre use gafas de seguridad y vestimenta de protección.

4. Todos los gatos y émbolos deben estar apoyados por completo sobre la base.

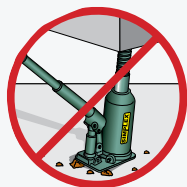
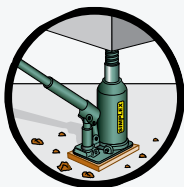

Todos los gatos y émbolos, ya sea que se utilicen de manera individual o como un sistema, deben estar completamente apoyados sobre una base sólida, firme y antideslizante capaz de soportar la carga.

5. Llene los tanques de aceite con el cilindro retraído.



Solo debe llenar la bomba hasta el nivel recomendado y hacerlo, únicamente, cuando el cilindro conectado esté retraído por completo.

6. Sepa cómo funcionan sus herramientas hidráulicas.

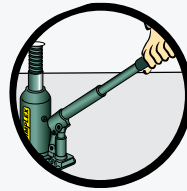

No utilice extensiones ni alargadores en los gatos hidráulicos o bombas manuales para elevar una carga.

7. Centre la carga en el punto de elevación.

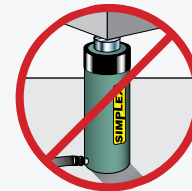

La carga debe estar centrada sobre el émbolo o distribuida de manera uniforme entre múltiples émbolos. Las cargas descentradas pueden provocar el desplazamiento del émbolo y la pérdida de la carga.

8. Cuando utilice múltiples émbolos, distribuya la carga de manera uniforme.

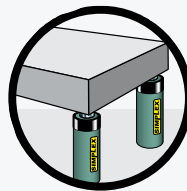

Para elevadores de múltiples émbolos, debe determinar la ubicación y la cantidad de puntos de elevación que permitirán que la carga se distribuya de manera uniforme en todos los émbolos. Debe considerar el tamaño, el centro de gravedad y la geometría de la carga para determinar correctamente el equilibrio de la carga.

9. Bloquee o estibe la carga a medida que se eleva.

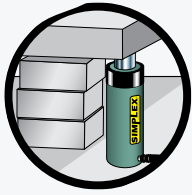

Coloque bloqueos o soportes debajo de la carga a medida que la eleva. Inserte bloqueos adicionales cada vez que la eleve más alto. Colóquese de manera tal que quede alejado de la carga, y que no permita que sus manos y otras partes del cuerpo queden entre la carga y los soportes.

10. No utilice émbolos como soportes permanentes.

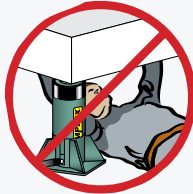
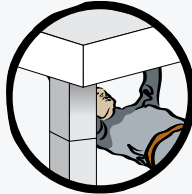

Los émbolos hidráulicos no están diseñados para ser utilizados como soportes permanentes, sino para elevar y bajar cargas. Si usted necesita sostener la carga durante un periodo determinado, debe utilizar soportes o cilindros con contratuerca Simplex.

11. Conexiones hidráulicas.

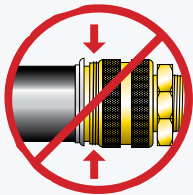
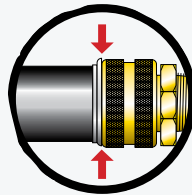

Cuando realice conexiones con acopladores rápidos, asegúrese de que los acoplamientos estén totalmente conectados. Las conexiones roscadas como los conectores, los manómetros, etc., deben estar ajustados firmemente y no deben tener filtraciones. Nunca use una fuerza de ajuste excesiva que pueda deformar los conectores o eliminar el perfil de la rosca.

12. Evite el calor extremo o las salpicaduras de soldadura.

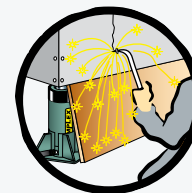

Las salpicaduras de soldadura pueden dañar los vástagos del émbolo y las mangueras. El fluido hidráulico puede encenderse si se vaporiza o se expone a altas temperaturas.

13. Desconexión de elementos hidráulicos.

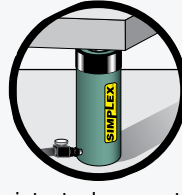

Nunca intente desconectar mangueras hidráulicas, conectores ni acoplamientos bajo presión. Descargue el émbolo, abra el tornillo de descarga de la bomba manual, y alterne o abra todos los controles hidráulicos varias veces. Si el sistema incluye un manómetro, revíselo para asegurarse de que la presión se haya liberado por completo.

14. No transporte ni arrastre bombas y émbolos de las mangueras.



Si arrastra o transporta émbolos o bombas tirando de una manguera conectada, los acoplamientos y las mangueras pueden dañarse. Usar acoplamientos y mangueras dañados puede ser peligroso.

15. Mantenga las mangueras hidráulicas libres de obstrucciones.

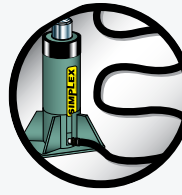

No deje caer objetos afilados o pesados sobre la manguera. Mantenga la manguera fuera de zonas de tráfico intenso. Esto puede provocar daños internos en los hilos que componen la manguera. Si aplica presión a una manguera dañada, esta puede romperse. Evite la formación de curvas y torceduras en ángulos cerrados cuando coloque las mangueras hidráulicas.

CILINDROS



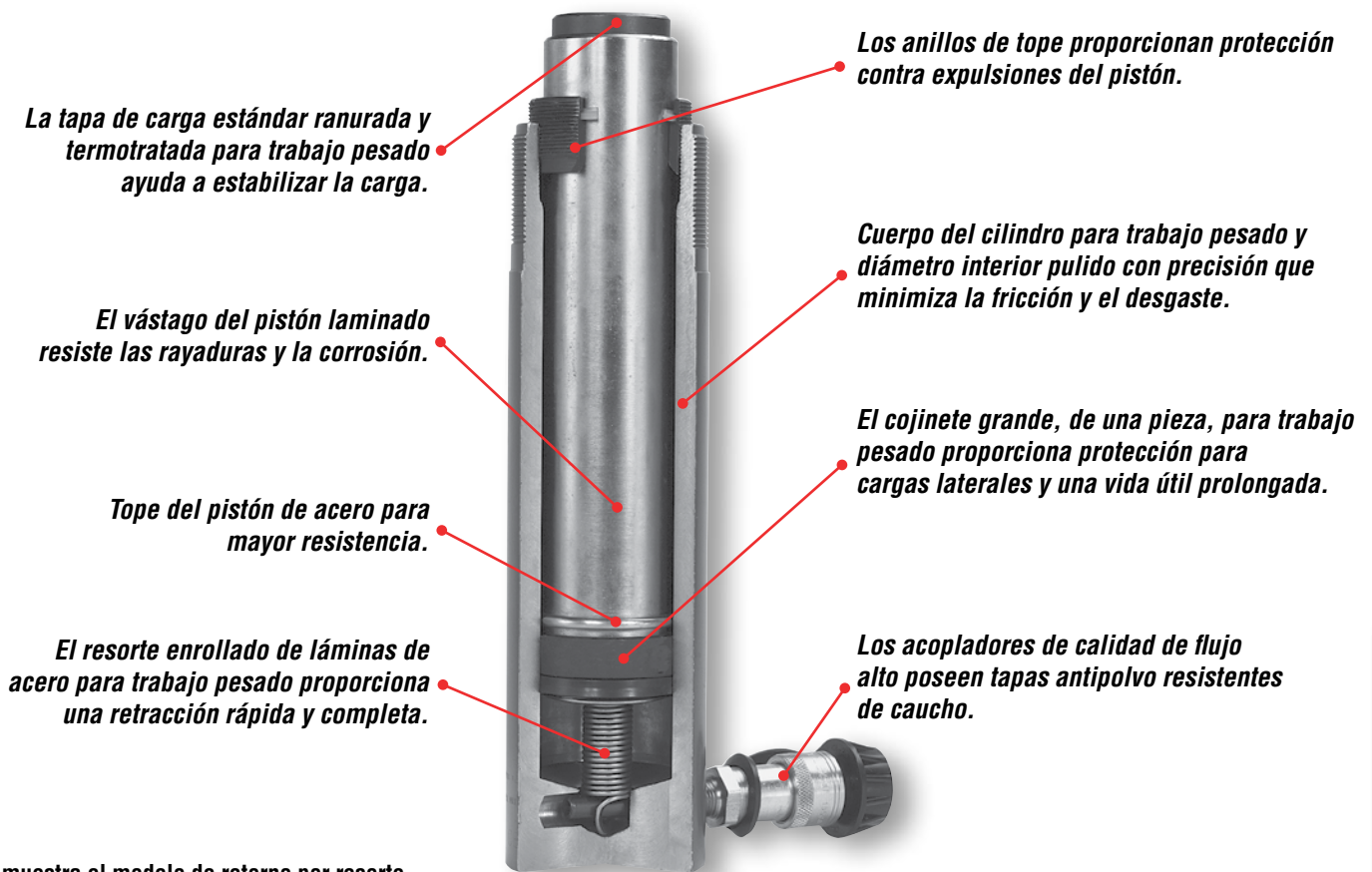

Se muestra el modelo de retorno por resorte.

DESCRIPCIÓN GENERAL DE LA LÍNEA DE PRODUCTOS DE CILINDROS SIMPLEX

► Amplia variedad

Simplex ofrece la selección más amplia de estilos, tonelajes y carreras de cilindros para satisfacer sus requisitos específicos.

► Construido para uso industrial/en la construcción en ambientes hostiles

Todos los cilindros Simplex cumplen con las NORMAS DE SEGURIDAD ANSI/ASME B30.1. Los anillos de tope, los pistones laminados y construcción para trabajo pesado proporcionan un funcionamiento sin problemas y una larga vida útil.

► Elementos de diseño estándar

Los cilindros están diseñados para una presión de funcionamiento de 10,000 psi que ofrece una huella más pequeña y una mayor fuerza.

► Fijación versátil

Los collares roscados y las roscas internas de los émbolos soportan la carga completa para lograr máxima flexibilidad en la fijación.

► Protección contra Expulsiones del Pistón

Todos los cilindros Simplex (excluyendo la Serie CLP) cuentan con un anillo tope que limita el movimiento del pistón al final de la carrera y permite que el cilindro sea operado a máxima carrera. Este tope del pistón aumenta la resistencia y seguridad a su cilindro.

► Protección contra explosiones del pistón

Todos los cilindros Simplex (excepto la serie CLP) poseen un tope positivo del pistón para limitar el desplazamiento del pistón en el final de la carrera y permitir que el cilindro pueda funcionar a carrera completa. Los topes del pistón agregan fuerza y seguridad al cilindro.

Acción simple



Los cilindros de acción simple se accionan de manera hidráulica en una dirección. Estos cilindros se utilizan en muchas aplicaciones de uso general cuando la velocidad de retracción no es un requisito. Este tipo de cilindro requiere una fuente de bomba con una válvula de acción simple para un funcionamiento correcto.

Tanto los cilindros de retorno por resorte como los cilindros de retorno de carga se construyen y se operan de manera similar, pero funcionan de manera diferente en el retorno.

- ▶ Los cilindros de retorno por resorte se extienden de manera hidráulica, pero utilizan un resorte para la retracción.
- ▶ Los cilindros de retorno de carga se extienden de manera hidráulica y se retraen debido a la carga u otras fuerzas externas.
- ▶ La válvula Suc-O-Matic de Simplex de 3 posiciones y 3 vías puede extraer aceite hidráulico de cualquier cilindro de acción simple. En la posición retraída, la válvula genera suficiente succión como para retraer de manera completa y automática cualquier cilindro de acción simple de retorno de carga.

Acción doble



Los cilindros de acción doble se accionan de manera hidráulica en ambas direcciones. Estos cilindros se utilizan en muchas aplicaciones de uso general en las que se requiere velocidad de retracción o en las que no están disponibles las fuerzas mecánicas necesarias para el retorno. Este tipo de cilindro requiere una fuente de bomba con una válvula de 4 vías para un funcionamiento correcto.

- ▶ El aceite que ingresa en el puerto de avance ejerce presión sobre la cara inferior del émbolo, lo que eleva el pistón y hace salir el aceite por el puerto de retracción.
- ▶ Cuando el aceite se bombea hacia el puerto de retracción, ejerce presión sobre la cara superior del émbolo, lo que hace que el émbolo se retraiga y que el aceite salga por el puerto de avance.
- ▶ Todos los cilindros de acción doble Simplex tienen un dispositivo de alivio de seguridad instalado en el lado de retroceso para evitar la sobrepresurización en caso de que se bloquee la línea de retracción.

Con orificio central



Los cilindros con orificio central se encuentran disponibles en estilos de acción simple y acción doble. Estos cilindros se utilizan principalmente para aplicaciones de empuje y tracción. Ambos estilos tienen un tubo central, el cual permite que un vástago o cable pase a través del cilindro y ayude en las aplicaciones de tensado/tracción.

Los cilindros con orificio central de acción simple y acción doble se construyen y operan de manera similar a sus equivalentes estándares.

- ▶ Los cilindros con orificio central de acción simple utilizan un resorte para la retracción. Este tipo de cilindro requiere una fuente de bomba con una válvula de 3 vías para un funcionamiento correcto.
- ▶ Los cilindros con orificio central de doble acción se extienden y se retraen de manera hidráulica. Este tipo de cilindro requiere una fuente de bomba con una válvula de 4 vías para un funcionamiento correcto.

Cálculos de fuerza y velocidad

Flujo: creado por la fuente de la bomba.

Presión: generada por la resistencia al flujo y la presión de la fuente de la bomba. En general, esta resistencia es el resultado de una carga.

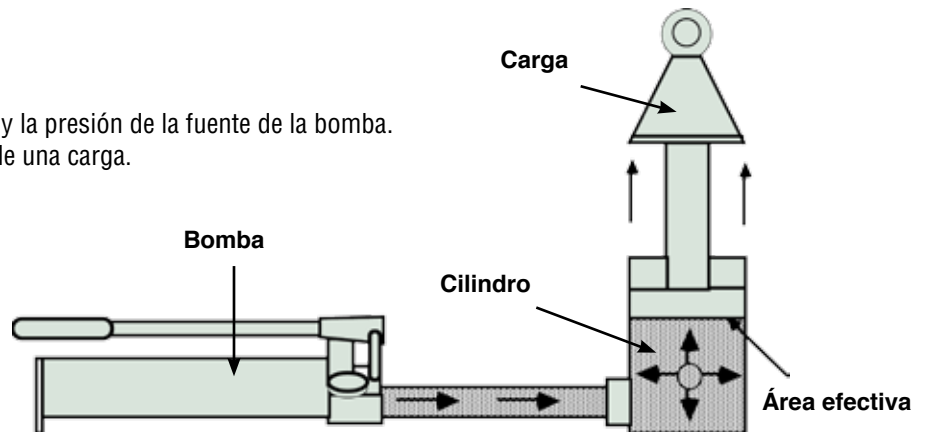

Fuerza: la cantidad de fuerza que puede generar un cilindro hidráulico es igual a la presión hidráulica por el área efectiva del cilindro. (El área efectiva es el área de la superficie de la cara del pistón en pulgadas cuadradas). En el caso de sistemas de múltiples cilindros, multiplique el área efectiva por el número de cilindros y por la presión para determinar la fuerza del sistema.

Fórmula para calcular la fuerza de salida:

$$\frac{\text{psi} \times \text{área efectiva del cilindro} \times \text{n.º de cilindros}}{2,000} = \text{TONELADAS}$$

Velocidad: cuando utiliza una “bomba mecánica”, la velocidad a la que se elevará el cilindro se determina dividiendo el flujo de la bomba por el área efectiva del cilindro.

Fórmula para calcular la velocidad de elevación:

$$\frac{\text{Pump Flow Per Minute}}{\text{psi} \times \text{área efectiva del cilindro} \times \text{n.º de cilindros}} = \frac{\text{pulg./min.}}{\text{Desplazamiento del pistón}}$$

Cuadro de resumen de los cilindros Simplex

Cilindro Serie	Descripción/Aplicación	Tipo de cilindro	Tipo de émbolo	Capacidad (t)	Carreras (pulg.)	Página (N.º)
R	De uso general, de retorno por resorte para una retracción rápida	Acción simple	Sólido	5 - 100	.62 - 14.38	10-11
RAS	Liviano, de uso general de retorno por resorte			30 - 150	2 - 10	26
RAL	Liviano, con retención de carga, contratuerca y retorno por resorte			50 - 150	2 - 10	27
CLP	De perfil bajo, con contratuerca			60 - 500	1.77 - 1.97	24
RAC	Liviano, con orificio central y retorno por resorte	Acción doble	Orificio central	30 - 60	3 - 6	28
RACD	Liviano, con orificio central			30 - 150	2 - 10	29
RLS	De baja altura, de retorno por resorte	Acción simple	Sólido	10 - 100	1.5 - 2.25	12
RFS	De muy baja altura, de retorno por resorte			5 - 150	.44 - .62	13
RP	Cilindro de tracción, de retorno por resorte			2 - 5	5 - 5.5	14
RLN	Retención de carga mecánica/contratuerca, retorno de carga			30 - 1,000	2 - 12	20-21
RLR	De acción simple, con retorno de carga			30 - 1,000	2 - 12	18-19
RC	De acción simple, con orificio central	Doble acción	Orificio central	12 - 100	.31 - 6.13	16
RCD	De acción doble, con orificio central			30 - 646	3 - 10	17
RDP	Cilindro de tracción de acción doble			10 - 100	6	15
RDA	De acción doble, retracción controlada/ciclado rápido		Sólido	10 - 1,000	2 - 24	22-23

CILINDROS DE ACERO

Serie R: retorno por resorte

SIMPLEX



Se muestra el modelo R556.

Capacidad ▶ 5 a 100 toneladas

Carrera ▶ 0.62 a 14.38 pulg.

Presión máxima ▶ 10,000 psi

- ▶ Resorte interno para trabajo pesado para ayudar a una retracción rápida.
- ▶ Las tapas de carga termotratadas son estándares.
- ▶ Anillo de tope para protección contra expulsiones del pistón.
- ▶ Pistón laminado que resiste las ralladuras y la corrosión.
- ▶ Acopladores de flujo alto laminados para resistir la corrosión.
- ▶ El rascador del vástago protege el cilindro interior contra la suciedad.

MANGUERAS - páginas 78 - 79



Mangueras hidráulicas termoplásticas para trabajo pesado para cumplir con sus requisitos y con el factor de seguridad.

MANÓMETROS - página 77



Mejore la visibilidad y la seguridad de su sistema, agregando un manómetro de presión hidráulica en línea en su circuito.



BOMBAS MECÁNICAS - páginas 43 - 65

Simplex ofrece una amplia variedad de bombas mecánicas livianas para adaptarse a cualquier aplicación.



PIENSE EN LA SEGURIDAD

Consulte las páginas 4 y 5 para ver una lista completa de consejos y recomendaciones de seguridad.



COLECTORES - página 73

La solución ideal para obtener el control preciso cuando se operan cilindros múltiples

El cilindro R10010 se utiliza para presionar el eje impulsor dentro de un ventilador industrial grande durante el mantenimiento estándar. Cuando se lo combinó con una bomba mecánica Simplex, este trabajo se completó de forma rápida y segura. ▼



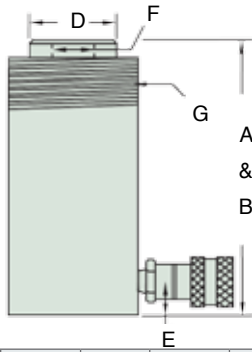

* Orificio de montaje de base del R50, de 7/32 x 23/64 de diámetro interior "C" (1/4" de profundidad).

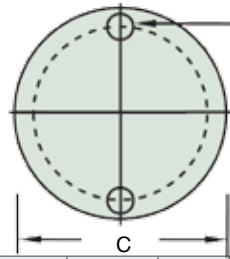

Consulte la tabla de montaje de base

Orificios de montaje estándares de base Cilindros R51 a R10010

Modelo	Círculo de los orificios de los pernos (pulg.)	Rosca (pulg.)	Profundidad de rosca (pulg.)
5 Ton *	1	.25 - 20 UNC	.56
10 Ton	1.56	.31 - 18 UNC	.50
15 Ton	1.88	.38 - 16 UNC	.50
25 Ton	2.31	.5 - 13 UNC	.75
30 Ton	----	----	----
55 Ton	3.75	.5 - 13 UNC	.75
75 Ton	----	----	----
100 Ton	5.5	.75 - 10 UNC	1.00

Modelo	Cap. (t)	Carrera (pulg.)	Capacidad de aceite requerida (pulg. ³)	Diámetro interior del émbolo (pulg.)	Área efectiva (pulg. ²)	Presión a la cap. (psi)	A	B	C	D	E	F		G		Peso (lb)
							Altura min. (pulg.)	Altura ext. (pulg.)	Diám. ext. del cuerpo (pulg.)	Diám. ext. del pistón (pulg.)	Base a línea central del puerto (pulg.)	Roscas del diám. int. del pistón (pulg.)	Profundidad de las roscas del pistón (pulg.)	Roscas de collar (pulg.)	Longitud de roscas de collar (pulg.)	
R50	5	0.62	0.6	1.13	0.99	10,000	1.62	2.24	2.62	1.00	0.75	----	----	----	----	2.5
R51	5	1.13	0.99	1.13	0.99	10,000	4.37	5.50	1.5	1.00	0.75	.75--16	0.75	1.5--16	1.13	2.3
R53	5	3.13	2.98	1.13	0.99	10,000	6.52	9.65	1.5	1.00	0.75	.75--16	0.75	1.5--16	1.13	3.3
R55	5	5.13	4.97	1.13	0.99	10,000	8.52	13.65	1.5	1.00	0.75	.75--16	0.75	1.5--16	1.13	4.1
R57	5	7.18	6.96	1.13	0.99	10,000	10.75	17.93	1.5	1.00	0.75	.75--16	0.75	1.5--16	1.13	5.3
R59	5	9.18	9.07	1.13	0.99	10,000	12.83	22.01	1.5	1.00	0.75	.75--16	0.75	1.5--16	1.13	6.1
R101	10	1.03	2.3	1.69	2.24	8,945	3.50	4.53	2.25	1.50	0.75	----	----	2.25--14	1.13	4
R102	10	2.19	4.18	1.69	2.24	8,945	4.78	6.97	2.25	1.50	0.75	1--8	0.75	2.25--14	1.13	5.1
R104	10	4.19	9.2	1.69	2.24	8,945	6.78	10.97	2.25	1.50	0.75	1--8	0.75	2.25--14	1.13	7.2
R106	10	6.00	13.7	1.69	2.24	8,929	9.78	15.78	2.25	1.50	0.75	1--8	0.75	2.25--14	1.13	9.8
R108	10	8.00	17.89	1.69	2.24	8,929	11.78	19.78	2.25	1.50	0.75	1--8	0.75	2.25--14	1.13	12
R1010	10	10.00	22.65	1.69	2.24	8,929	13.78	23.78	2.25	1.50	0.75	1--8	0.75	2.25--14	1.13	14
R1012	10	12.00	26.84	1.69	2.24	8,929	15.78	27.78	2.25	1.50	0.75	1--8	0.75	2.25--14	1.06	15
R1014	10	14.00	31.31	1.69	2.24	8,929	17.78	31.78	2.25	1.50	0.75	1--8	0.75	2.25--14	1.06	18
R152	15	2.13	6.28	2.00	3.14	9,554	5.83	7.96	2.75	1.63	0.75	1--8	1.00	2.75--16	1.19	9
R154	15	4.13	12.57	2.00	3.14	9,554	7.83	11.96	2.75	1.63	0.75	1--8	1.00	2.75--16	1.19	11
R156	15	6.38	19	2.00	3.14	9,554	10.69	17.07	2.75	1.63	1.00	1--8	1.00	2.75--16	1.19	15
R1510	15	10.38	31.4	2.00	3.14	9,554	14.69	25.07	2.75	1.63	1.00	1--8	1.00	2.75--16	1.19	21
R1514	15	14.38	44	2.00	3.14	9,554	18.69	33.07	2.75	1.63	1.00	1--8	1.00	2.75--16	1.19	26
R251	25	1.00	5.16	2.56	5.16	9,690	5.50	6.50	3.62	2.25	1.00	1.5--16	1.13	3.31--12	1.93	13
R252	25	2.00	10.31	2.56	5.16	9,690	6.50	8.50	3.62	2.25	1.00	1.5--16	1.13	3.31--12	1.93	14
R254	25	4.00	20.63	2.56	5.16	9,690	8.50	12.50	3.62	2.25	1.00	1.5--16	1.13	3.31--12	1.93	18
R256	25	6.19	32.23	2.56	5.16	9,690	10.75	16.94	3.62	2.25	1.00	1.5--16	1.13	3.31--12	1.93	22
R258	25	8.19	42.55	2.56	5.16	9,690	12.75	20.94	3.62	2.25	1.00	1.5--16	1.13	3.31--12	1.93	27
R2510	25	10.19	52.86	2.56	5.16	9,690	14.75	24.94	3.62	2.25	1.00	1.5--16	1.13	3.31--12	1.93	31
R2512	25	12.19	63.18	2.56	5.16	9,690	16.75	28.94	3.62	2.25	1.00	1.5--16	1.13	3.31--12	1.93	36
R2514	25	14.19	73.49	2.56	5.16	9,690	18.75	32.94	3.62	2.25	1.00	1.5--16	1.13	3.31--12	1.93	39
R308	30	8.25	53.6	2.88	6.49	9,245	15.25	23.50	4	2.25	2.25	1.5--16	1.00	3.31--12	1.93	40
R552	55	2.00	22.08	3.75	11.04	9,960	6.94	8.94	5	3.13	1.38	----	----	5--12	2.81	33
R554	55	4.00	44.16	3.75	11.04	9,960	8.94	12.94	5	3.13	1.38	----	----	5--12	2.81	42
R556	55	6.19	69	3.75	11.04	9,960	11.06	17.25	5	3.13	1.38	----	----	5--12	2.81	51
R5513	55	13.25	146.3	3.75	11.04	9,960	18.26	31.51	5	3.13	1.38	----	----	5--12	2.81	83
R756	75	6.06	95.4	4.50	15.90	9,430	11.31	17.37	5.75	3.75	1.19	----	----	5.75--12	1.75	65
R7513	75	13.06	208	4.50	15.90	9,430	19.38	32.44	5.75	3.75	1.19	----	----	5.75--12	1.75	130
R1006	100	6.63	137	5.13	20.63	9,695	14.06	20.69	7	4.13	1.62	----	----	6.87--12	1.75	90
R10010	100	10.25	212	5.13	20.63	9,695	17.69	27.94	7	4.13	1.62	----	----	6.87--12	1.75	110

cilindros

CILINDROS DE ACERO

Serie RLS: perfil bajo, de retorno por resorte

SIMPLEX



Capacidad ► 10 - 100 toneladas

Carrera ► 1.5 - 2.44 pulg.

Presión máxima ► 10,000 psi

- Diseño compacto de perfil bajo.
- Resorte para trabajo pesado que permite la retracción rápida.
- Émbolo ranurado para estabilizar la carga.
- Anillo de tope para protección contra expulsiones del pistón.
- El rascador del vástago protege el cilindro interior contra la suciedad.
- Pistón laminado que resiste las ralladuras y la corrosión.

Se muestra el modelo RLS201.

cilindros



MANÓMETROS - página 77

Mejore la visibilidad y la seguridad de su sistema, agregando un manómetro de presión hidráulica en línea en su circuito.



VÁLVULAS EN LÍNEA - página 72

Maximice el control y la seguridad con nuestras válvulas en línea.



BOMBAS MECÁNICAS - páginas 43 - 65

Simplex ofrece una amplia variedad de bombas mecánicas livianas para adaptarse a cualquier aplicación.

La serie RLS de Simplex proporciona el ajuste y la fuerza ideales necesarios para la mayoría de los trabajos de elevación de puentes y de mantenimiento de capiteles de pilares. ▼

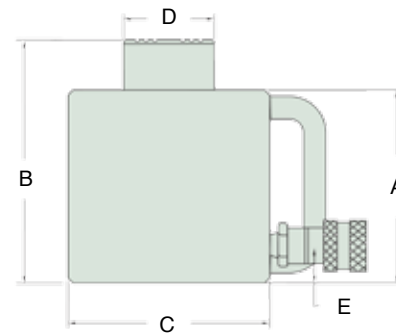

Modelo	Cap. (t)	Carrera (pulg.)	Capacidad de aceite requerida (pulg. ³)	Diámetro interno del pistón (pulg.)	Área efectiva (pulg. ²)	Presión a la capacidad (psi)	A	B	C	D	E	Peso (lb)
							Altura mín. (pulg.)	Altura ext. (pulg.)	Diám. ext. del cuerpo (pulg.)	Diám. ext. del pistón (pulg.)	Base a línea central del puerto (pulg.)	
RLS101	10	1.5	3.4	1.68	2.24	8,940	3.47	4.97	2.75	1.5	.68	9
RLS201	20	1.75	7.8	2.38	4.43	9,030	3.87	5.62	3.62	2	.68	11
RLS302	30	2.44	15.8	2.87	6.49	9,250	4.62	7.06	4	2.62	.75	15
RLS502	50	2.38	22.8	3.5	9.62	10,400	4.81	7.19	4.87	2.75	.93	24
RLS1002	100	2.25	44.2	5	19.63	10,200	5.56	7.81	6.5	3.62	1.25	50



- Capacidad► 5 a 150 toneladas
- Carrera► 0.44 a 0.62 pulg.
- Presión máxima► 10,000 psi
- Pistón laminado que resiste las ralladuras y la corrosión.
- Diseño de perfil bajo y gran tonelaje.
- El rascador del vástago protege el cilindro interior contra la suciedad.

Se muestra el modelo RFS20.



BOMBAS MANUALES - páginas 31 - 41

Simplex posee la más amplia variedad de bombas manuales para aplicaciones específicas.

Modelo	Dimensiones del orificio de montaje de base (pulg.)
R50	de 0.22 x 0.36 de diámetro interior "C" (0.25 de profundidad)
RFS10	de 0.28 x 0.42 de diámetro interior "C" (0.31 de profundidad)
RFS20	de 0.39 x 0.62 de diámetro interior "C" (0.39 de profundidad)

Los cilindros serie RFS de Simplex proporcionan el ajuste y la fuerza ideales necesarios para la mayoría de los trabajos de elevación de puentes y de mantenimiento de capiteles de pilares. ▼

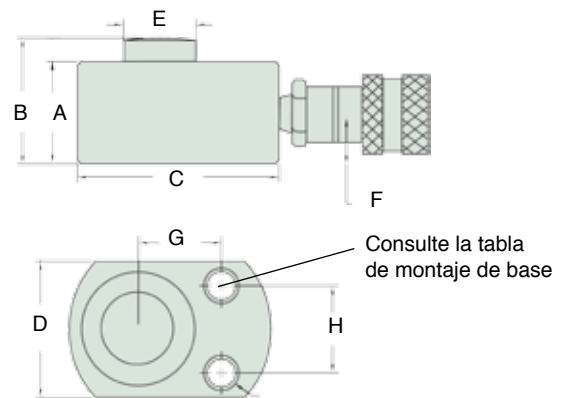

Modelo	Cap. (t)	Carrera (pulg.)	Cap. de aceite requerida (pulg. ³)	Pistón interno Diám. (pulg.)	Área efectiva (pulg. ²)	Presión a la cap. (psi)	A	B	C	D	E	F	G	H	Peso (lb)
							Altura mín. (pulg.)	Altura ext. (pulg.)	Longitud del cuerpo (pulg.)	Ancho del cuerpo (pulg.)	Diám. ext. del pistón (pulg.)	Base a línea central del puerto (pulg.)	Ancho (pulg.)	Ancho (pulg.)	
R50	5	.62	.6	1.13	.99	10,000	1.62	2.25	2.56	1.62	1	.75	1	1.13	2.5
RFS10	10	.44	1	1.68	2.24	8,940	1.68	2.13	3.25	2.19	.75	.75	1.34	1.41	3.3
RFS20	20	.44	1.9	2.38	4.43	9,030	2.03	2.47	4	3	1.13	.75	1.56	1.93	6
RFS30	30	.5	3.2	2.87	6.49	9,250	2.31	2.81	4.5	3.75	1.38	.75	-----	-----	8.5
RFS50	50	.62	6	3.5	9.62	10,400	2.62	3.25	5.5	4.5	1.75	.75	-----	-----	14.3
RFS75	75	.62	10	4.5	15.90	9,440	3.13	3.75	6.5	5.5	2.13	.75	-----	-----	24.5
RFS100	100	.62	12.3	5	19.63	10,200	3.38	4	7	6	2.5	.75	-----	-----	31
RFS150	150	.56	17.2	6.25	30.66	9,785	3.93	4.5	8.5	7.5	3	.93	-----	-----	50.5

CILINDROS DE ACERO

Serie RP: cilindro de tracción de acción simple

SIMPLEX



Rango de capacidad ► 2 a 5 toneladas

Rango de carrera ► 5 a 5.5 pulg.

Presión máxima ► 10,000 psi

- Diseñado para aplicaciones de tracción y tensado.
- Alta resistencia, construido completamente en acero.
- Vástago del pistón con cromado resistente a la corrosión.
- Vástago del pistón accionado por resorte que se extiende automáticamente cuando se libera la presión.
- El rascador del vástago protege el cilindro interior contra la suciedad.

Se muestra el modelo RP55A.

PIENSE EN LA SEGURIDAD



Consulte las páginas 4 y 5 para ver una lista completa de consejos y recomendaciones de seguridad.

BOMBAS MECÁNICAS - páginas 43 - 65



Simplex ofrece una amplia variedad de bombas mecánicas livianas para adaptarse a cualquier aplicación.

cilindros

Dimensiones del cilindro de tracción

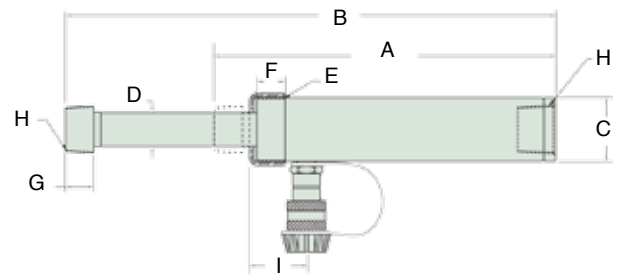

Dimensiones de la horquilla

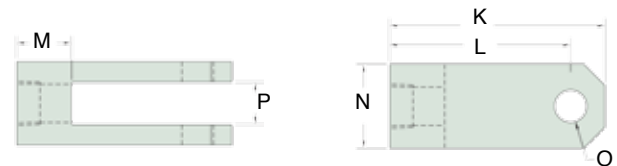

Se necesitó un cilindro de tracción RP55A y una bomba de aire G5 para colocar vigas en doble T estructurales para soldadura. ▼



Accesorios opcionales

Modelo	K (in)	L (in)	M (in)	N (in)	O (in)	P (in)
RPC25	5.13	4.31	1.31	2	.75	1
RPC55	6	5	1.5	2.5	.87	1.5

Ambos modelos incluyen adaptador y horquilla.

Modelo	Capacidad (t)	Carrera (pulg.)	Capacidad de aceite requerida (pulg. ³)	Presión a la cap. (psi)	A	B	C	D	E	F	G	H	I	Peso (lb)
					Altura mín. (pulg.)	Altura ext. (pulg.)	Diám. ext. del cuerpo (pulg.)	Diám. ext. del pistón (pulg.)	Rosca de collar (pulg.)	Longitud de rosca de collar (pulg.)	Adaptador del pistón (pulg.)	Rosca NPT (pulg.)	Cilindro a puerto (pulg.)	
RP25A	2	5	2.8	9,090	10.44	15.44	1.87	.75	1.5 - 16	1	1.13	.75 - 14	1.77	4
RP55A	5	5.5	6.2	8,850	11.88	17.38	2.25	1.19	2.25 - 14	1.06	1.25	1.25 - 11.5	1.68	10



- Rango de capacidad▶ 10 a 100 toneladas
- Rango de carrera▶ 6 pulg.
- Presión máxima▶ 10,000 psi
- ▶ Vástagos de pistón con cromado resistentes a la corrosión.
- ▶ Ideal para la unión de placas de acero para soldadura.
- ▶ Útil para la industria de la fabricación y el tensado de cables.
- ▶ Cilindro de acción doble que brinda una retracción rápida y completa.

Se muestra el modelo RDP506.



ACOPLADORES - páginas 74 - 75

Los acopladores de flujo alto y desconexión rápida brindan la posibilidad de realizar cambios rápidos en una variedad de bombas.



VÁLVULAS EN LÍNEA - página 72

Maximice el control y la seguridad con nuestras válvulas en línea.



MANGUERAS - páginas 78 - 79

Mangueras hidráulicas termoplásticas para trabajo pesado para cumplir con sus requisitos y con el factor de seguridad.

Este fabricante de cables pesados de acero utiliza los cilindros Simplex RDP506. ▼

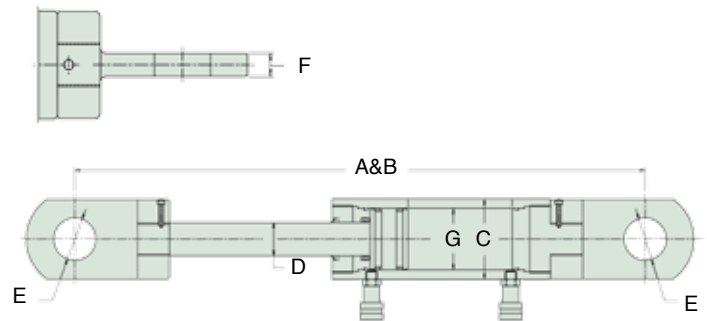

Modelo	Capacidad (t)	Carrera (pulg.)	Capacidad de aceite requerida (pulg. ³)	Área efectiva (pulg. ²)	Presión a la capacidad (psi)	A	B	C	D	E	F	G	Peso (lb)
						Dimensiones cerrado (pulg.)	Dimensiones abierto (pulg.)	Diám. ext. del cuerpo (pulg.)	Diám. ext. del pistón (pulg.)	Diámetro Del orificio de la horquilla (pulg.)	Ancho de la horquilla (pulg.)	Diámetro interior (pulg.)	
RDP106	10	6	11.5	2.4	8333	21.1	27.1	3.34	1.57	1.18	.78	2.36	30.8
RDP306	30	6	16.56	6.6	9091	26.3	32.3	4.53	1.89	2.36	.98	3.46	63.8
RDP506	50	6	25.9	11.7	8547	25.2	31.2	6.10	2.36	2.75	1.77	4.53	99
RDP1006	100	6	30.38	22.2	9010	29.1	35.1	7.80	2.56	3.15	1.97	5.91	193.6

CILINDROS DE ACERO

Serie RC: de acción simple, con orificio central

SIMPLEX



Se muestra el modelo RC603A

Rango de capacidad ► 12 a 100 toneladas

Rango de carrera ► 0.31 a 6.13 pulg.

Presión máxima ► 10,000 psi

- Vástago del pistón endurecido por inducción para mayor resistencia, lo que elimina la necesidad de una tapa de carga.
- Roscas de collar para facilitar la fijación de piezas.
- Diseño que permite fuerzas de empuje y de tracción.
- Orificio central grande para mayor flexibilidad.



BOMBAS MECÁNICAS - páginas 43 - 65
Simplex ofrece una amplia variedad de bombas mecánicas livianas para adaptarse a cualquier aplicación.



CON ORIFICIO CENTRAL

Tecnología resistente a la corrosión en el vástago del pistón. Tuerca de retención que extiende la vida útil del cilindro.

Dimensiones del orificio de montaje de base

Modelo	Círculo del orificio del perno (pulg.)	Rosca (pulg.)	Prof. de la rosca (pulg.)
RC120A	2.00	5/16 - 18 UNC	.25
RC121A	SIN ORIFICIOS ROSCADOS		
RC123A	2.00	5/16 - 18 UNC	.50
20 Ton	3.25	3/8 - 16 UNC	.37
30 Ton	3.63	3/8 - 16 UNC	.62
60 Ton	5.13	1/2 - 13 UNC	.55
RC1003A	7.00	5/8 - 11 UNC	.75

• Consulte la tabla de montaje de base

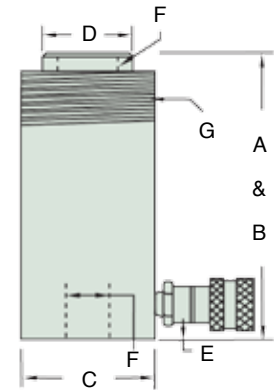
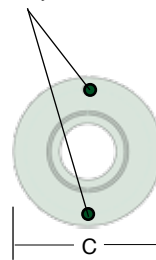

Modelo	Cap. (t)	Carrera (pulg.)	Capacidad de aceite requerida (pulg. ³)	Área efectiva (pulg. ²)	Presión a la cap. (psi)	A	B	C	D	E	F	G		Peso (lb)
						Altura mín. (pulg.)	Altura ext. (pulg.)	Diám. ext. del cuerpo (pulg.)	Diám. ext. del pistón (pulg.)	Base a línea central del puerto (pulg.)	Diámetro del orificio central (pulg.)	Roscas de collar (pulg.)	Longitud de rosca de collar (pulg.)	
RC120A	12	0.31	.86	2.76	8,695	2.2	2.5	2.75	1.38	0.38	.77	2 3/4-16	1.19	3.5
RC121A	12	1.63	4.5	2.76	8,695	4.75	6.38	2.75	1.38	0.98	.77	2 3/4-16	1.19	6.5
RC123A	12	3	8.3	2.76	8,695	7.25	10.25	2.75	1.38	0.98	.77	2 3/4-16	1.19	10
RC202A	20	2	9.46	4.73	8,456	6.42	8.42	3.88	2.12	0.75	1.06	3 7/8-12	1.50	17
RC206A	20	6.10	28.67	4.73	8,456	12.09	18.09	3.88	2.12	0.75	1.06	3 7/8-12	1.50	31
RC302A	30	2.5	18.05	7.22	8,310	7.03	9.53	4.5	2.5	0.85	1.31	4 1/2-12	1.66	24
RC306A	30	6.13	44.23	7.22	8,310	13	19.13	4.5	2.5	1.00	1.31	4 1/2-12	1.66	48
RC603A	60	3	38.29	12.73	9,426	9.75	13.25	6.26	3.62	1.25	2.12	6 1/4-12	1.91	62
RC606A	60	6	76.41	12.73	9,426	12.75	18.75	6.26	3.26	1.25	2.12	6 1/4-12	1.91	78
RC1003A	100	3	62	20.60	9,694	10	13	8.38	5	1.50	3.11	8 3/8-12	2.38	132



Se muestra el modelo RCD307A

Rango de capacidad ► **30 a 500 toneladas**

Rango de carrera ► **3 a 10.13 pulg.**

Presión máxima ► **10,000 psi**

- Diseño que permite fuerzas de empuje y de tracción.
- Vástago del pistón endurecido por inducción para mayor resistencia, lo que elimina la necesidad de una tapa de carga.
- Tecnología de nitrurado/enfriamiento-pulido-enfriamiento (QPQ, por sus siglas en inglés) resistente a la corrosión en el vástago del pistón. Tuerca de retención para una vida útil extendida del cilindro.



VÁLVULA DE ALIVIO

La válvula de alivio evita daños en caso de exceso de presión.



MANGUERAS - páginas 78 - 79

Mangueras hidráulicas termoplásticas para trabajo pesado para cumplir con sus requisitos y con el factor de seguridad.

Dimensiones del orificio de montaje de base

Modelo	Círculo de los orificios de los pernos (pulg.)	Rosca (pulg.)	Profundidad de rosca (pulg.)
30 (t)	3.63	3/8 - 16 UNC	.62
60 (t)	5.12	1/2 - 13 UNC	.55
100 (t)	7.00	5/8 - 11 UNC	.75

• Consulte la tabla de montaje de base

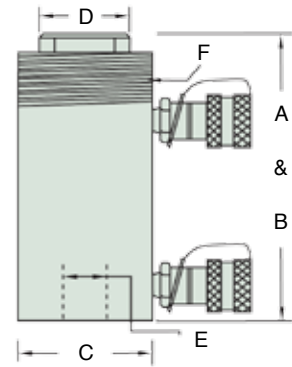
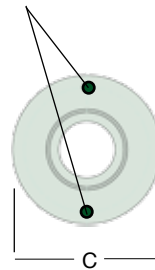

Modelo	Empuje Capacidad (t)	Carrera (pulg.)	Capacidad de aceite requerida (pulg. ³)	Área efectiva de empuje (pulg. ²)	Presión a la cap. (psi)	A	B	C	D	E	F		Peso (lb)
						Altura mínima (pulg.)	Altura ext. (pulg.)	Diám. ext. del cuerpo (pulg.)	Diám. ext. del pistón (pulg.)	Diámetro del orificio central (pulg.)	Roscas de collar (pulg.)	Longitud de rosca de collar (pulg.)	
RCD307A	36	7	50.55	7.22	8,310	13	20	4.5	2.5	1.31	4 1/2-12	1.66	48
RCD6010A	64	10.12	128.94	12.73	9,426	17.25	27.37	6.26	3.62	2.13	6 1/4-12	1.91	101
RCD1003A	103	3	61.88	20.63	9,694	10	13	8.38	5.0	3.13	8 3/8-12	2.38	135
RCD1006A	103	6	123.76	20.63	9,694	13.50	19.50	8.38	5.0	3.13	8 3/8-12	2.38	175
RCD10010A	103	10.13	208.84	20.63	9,694	18.12	28.25	8.38	5.0	3.13	8 3/8-12	2.38	235
RCD1505	150	5	78	31.6	9,491	13.13	18.13	10	6	3.13	---	---	240
RCD2006C	246	6	172	49.3	10,000	16.25	22.25	12	8	4.13	---	---	385
RCD3006C	434	6	296	91.5	10,000	18.75	24.75	15	9.5	4.25	---	---	720
RCD5006C	646	6	463	129.3	10,000	21.5	27.5	17.75	12	5.25	---	---	1230



Se muestra el modelo RLR1006

Rango de capacidad ▶ 30 a 1000 toneladas

Rango de carrera ▶ 6 a 12 pulg.

Presión máxima ▶ 10,000 psi

- ▶ Cojinetes grandes que resisten la carga lateral.
- ▶ Pistón laminado que resiste las ralladuras y la corrosión.
- ▶ Anillo de tope para protección contra expulsiones del pistón.
- ▶ Carreras personalizadas y capacidades de hasta 1,500 toneladas; comuníquese con la fábrica.
- ▶ Se utilizan pernos de anilla giratoria desde 100 toneladas en adelante.

PIENSE EN LA SEGURIDAD



Consulte las páginas 4 y 5 para ver una lista completa de consejos y recomendaciones de seguridad.

BOMBAS MECÁNICAS - páginas 43 - 65



Simplex ofrece una amplia variedad de bombas mecánicas livianas para adaptarse a cualquier aplicación.

TAPA DE CARGA GIRATORIA



Las tapas de carga giratoria de 5°, en los modelos de 30 a 100 toneladas, ayudan a estabilizar la carga.

CONSTRUCCIÓN DE DISEÑO: MÁS DE 150 TONELADAS



Brida del pistón

Un inserto grueso de bronce en la brida del pistón elimina prácticamente todas las ralladuras del diámetro interior del cilindro y, a la vez, ofrece la mejor protección contra la carga lateral accidental. (150 toneladas y más)

Para levantar la plataforma de esta excavadora de cuchara para poder realizar el mantenimiento de los rodillos, se utiliza un sistema de diez cilindros, con cilindros RLR40012. ▼



• Nota: los modelos de 100 toneladas tienen pernos de anilla para su posicionamiento.

30 - 100 toneladas

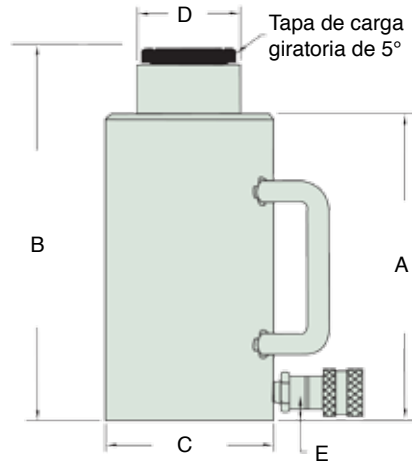

150 - 1000 toneladas

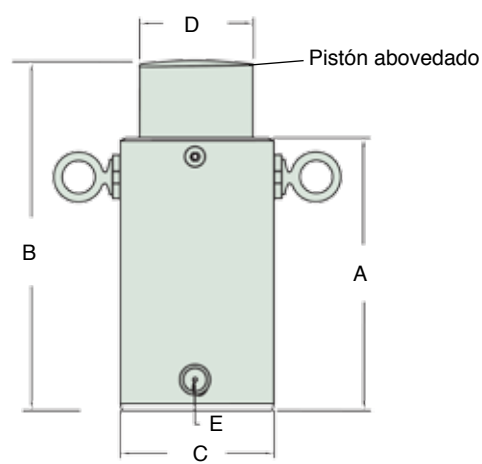

Modelo	Cap. (t)	Carrera (pulg.)	Capacidad de aceite requerida (pulg. ³)	Diámetro int. del pistón (pulg.)	Área efectiva (pulg. ²)	Presión a la capacidad (psi)	A	B	C	D	E	Peso (lb)
							Mínimo Altura (pulg.)	Altura extendida Altura (pulg.)	Cuerpo Diám. ext. (pulg.)	Pistón Diám. ext. (pulg.)	Base a línea central del puerto (pulg.)	
RLR306	30	6	38.9	2.87	6.49	9,240	9.38	15.38	4	2	.75	32
RLR502	50	2	22.1	3.75	11.05	9,054	5.44	7.44	5	3	.78	30
RLR506	50	6	66.3	3.75	11.05	9,054	9.44	15.44	5	3	.78	55
RLR5010	50	10	133	3.75	11.05	9,054	13.44	23.44	5	3	.78	92
RLR1006	100	6	118	5	19.63	10,200	10.56	16.56	6.38	3.38	1.25	90
RLR10010	100	10	196	5	19.63	10,200	14.56	24.56	6.38	3.38	1.25	126
RLR1502	150	2	66.4	6.25	30.68	9,778	7	9	9	5.56	1.25	117
RLR1506	150	6	199	6.25	30.68	9,778	11	17	9	5.56	1.93	189
RLR15012	150	12	398	6.25	30.68	9,778	17	29	9	5.56	1.93	297
RLR2002	200	2	88.4	7.25	41.28	9,054	8	10	10	6.56	2.06	184
RLR2006	200	6	265	7.25	41.28	9,054	12	18	10	6.56	2.06	282
RLR20012	200	12	530	7.25	41.28	9,054	18	30	10	6.56	2.06	429
RLR3002	300	2	120	8.75	60.13	9,978	11.5	13.5	12	7.81	2.44	277
RLR3006	300	6	361	8.75	60.13	9,978	13.75	19.75	12	7.81	2.44	405
RLR30012	300	12	722	8.75	60.13	9,978	19.75	31.75	12	7.81	2.44	597
RLR4002	400	2	174	10.5	86.59	9,238	11.5	13.5	14	6.56	3	455
RLR4006	400	6	520	10.5	86.59	9,238	15.5	21.5	14	6.56	3	612
RLR40012	400	12	1040	10.5	86.59	9,238	21.5	33.5	14	6.56	3	842
RLR5002	500	2	208	11.5	103.87	9,628	12.62	14.62	16	10.31	3.19	627
RLR5006	500	6	623	11.5	103.87	9,628	16.62	22.62	16	10.31	3.19	855
RLR50012	500	12	1246	11.5	103.87	9,628	22.62	34.62	16	10.31	3.19	1197
RLR6002	600	2	246	12.5	122.71	9,778	13.5	15.5	17.5	11.31	3.5	655
RLR6006	600	6	738	12.5	122.71	9,778	17.5	23.5	17.5	11.31	3.5	902
RLR60012	600	12	1476	12.5	122.71	9,778	23.5	35.5	17.5	11.31	3.5	1273
RLR8002	800	2	330	14.5	165.13	9,690	14.44	16.44	18	13.31	4.13	997
RLR8006	800	6	991	14.5	165.13	9,690	18.44	24.44	18	13.31	4.13	1256
RLR80012	800	12	1982	14.5	165.13	9,690	24.44	36.44	18	13.31	4.13	1644
RLR10002	1000	2	402	16	201.06	9,950	16.13	18.13	21	14.93	4.25	1523
RLR10006	1000	6	1206	16	201.06	9,950	20.13	26.13	21	14.93	4.25	1883
RLR100012	1000	12	2412	16	201.06	9,950	26.13	38.13	21	14.93	4.25	2423

cilindros

CILINDROS DE ACERO

Serie RLN: contratuerca, retorno de carga

SIMPLEX



Se muestra el modelo RLN1006

Rango de capacidad ▶ 30 a 1000 toneladas

Rango de carrera ▶ 2 a 12 pulg.

Presión máxima ▶ 10,000 psi

- ▶ Contratuercas para retención de carga extendida.
- ▶ Anillo de tope para protección contra expulsiones del pistón.
- ▶ Tapas de carga giratorias de 5° en modelos de 30 a 100 toneladas que proporcionan protección para cargas laterales.
- ▶ Carreras personalizadas y capacidades de hasta 1,500 toneladas; comuníquese con la fábrica.

MANGUERAS - páginas 78 - 79



Mangueras hidráulicas termoplásticas para trabajo pesado para cumplir con sus requisitos y con el factor de seguridad.

BOMBAS MECÁNICAS - páginas 43 - 65



Simplex ofrece una amplia variedad de bombas mecánicas livianas para adaptarse a cualquier aplicación.

PERNOS DE ANILLA GIRATORIA



Se utilizan pernos de anilla giratoria desde 100 toneladas en adelante.

CONSTRUCCIÓN DE DISEÑO: MÁS DE 200 TONELADAS



Tornillo Acme

La rosca ACME Clase 2 ofrece alta resistencia y facilita el movimiento de la contratuerca hasta su posición para la retención de carga.

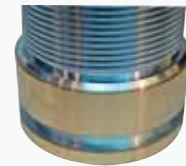

Brida del pistón

Un inserto grueso de bronce en la brida del pistón elimina prácticamente todas las ralladuras del diámetro interior del cilindro y, a la vez, ofrece la mejor protección contra la carga lateral accidental. (200 toneladas y más)

Los cilindros serie RLN de Simplex se utilizan para elevar y sostener esta plataforma grande a fin de realizar el mantenimiento en este astillero. ▼



• Nota: los modelos de 100 toneladas tienen pernos de anilla para su posicionamiento.

30 - 100 toneladas

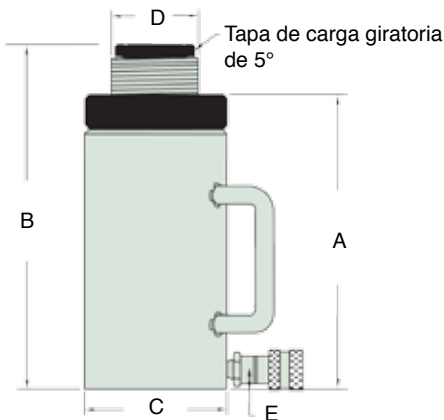

150 - 1000 toneladas

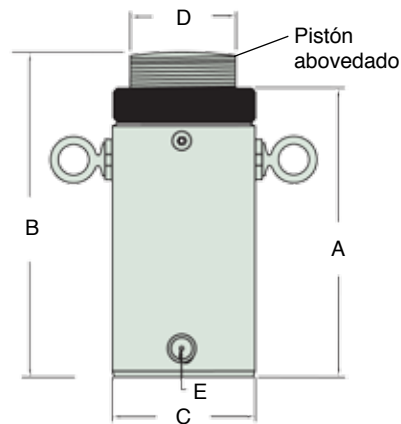

Modelo	Cap. (t)	Carrera (pulg.)	Capacidad de aceite requerida (pulg. ³)	Diámetro int. del pistón (pulg.)	Área efectiva (pulg. ²)	Presión a la capacidad (psi)	A	B	C	D	E	Peso (lb)
							Altura mín. (pulg.)	Altura ext. (pulg.)	Diám. ext. del cuerpo (pulg.)	Diám. ext. del pistón (pulg.)	Base a línea central del puerto (pulg.)	
RLN302	30	2	13	2.87	6.49	9,240	6.38	8.38	4	2.44	.75	21
RLN306	30	6	38.9	2.87	6.49	9,240	10.38	16.38	4	2.44	.75	35
RLN502	50	2	22.1	3.75	11.05	9,054	6.75	8.75	5	3.19	.78	38
RLN506	50	6	66.2	3.75	11.05	9,054	10.75	16.75	5	3.19	.78	63
RLN5010	50	10	133	3.75	11.05	9,054	14.75	24.75	5	3.19	.78	100
RLN1002	100	2	40	5	19.63	10,200	8	10	6.38	4.31	1.25	87
RLN1006	100	6	118	5	19.63	10,200	12	18	6.38	4.31	1.25	132
RLN10010	100	10	196	5	19.63	10,200	16	26	6.38	4.31	1.25	202
RLN1502	150	2	66.4	6.25	30.68	9,780	8	10	8.5	5.56	1.93	149
RLN1506	150	6	199	6.25	30.68	9,780	12.25	18	8.5	5.56	1.93	221
RLN15012	150	12	398	6.25	30.68	9,780	18	30	8.5	5.56	1.93	311
RLN2002	200	2	88.4	7.25	41.28	9,054	9.5	11.5	10	6.56	2.06	233
RLN2006	200	6	265	7.25	41.28	9,054	13.5	19.5	10	6.56	2.06	332
RLN20012	200	12	530	7.25	41.28	9,054	19.5	31.5	10	6.56	2.06	479
RLN3002	300	2	120	8.75	60.13	9,978	11.5	13.5	12	7.81	2.44	357
RLN3006	300	6	361	8.75	60.13	9,978	15.5	21.5	12	7.81	2.44	485
RLN30012	300	12	722	8.75	60.13	9,978	21.5	33.5	12	7.81	2.44	677
RLN4002	400	2	174	10.5	86.59	9,238	13.81	15.81	14	9.31	3	520
RLN4006	400	6	520	10.5	86.59	9,238	17.81	23.81	14	9.31	3	675
RLN40012	400	12	1040	10.5	86.59	9,238	23.81	25.81	14	9.31	3	905
RLN5002	500	2	208	11.5	103.87	9,628	14.75	16.75	16	10.31	3.19	927
RLN5006	500	6	623	11.5	103.87	9,628	18.75	24.75	16	10.31	3.19	1041
RLN50012	500	12	1246	11.5	103.87	9,628	24.75	36.75	16	10.31	3.19	1383
RLN6002	600	2	246	12.5	122.79	9,778	15.62	17.62	17.5	11.31	3.5	985
RLN6006	600	6	738	12.5	122.79	9,778	19.62	25.62	17.5	11.31	3.5	1232
RLN60012	600	12	1476	12.5	122.79	9,778	27.62	39.62	17.5	11.31	3.5	1603
RLN8002	800	2	330	14.5	165.13	9,690	16.93	18.93	18	13.31	4.13	1148
RLN8006	800	6	991	14.5	165.13	9,690	21.93	27.93	18	13.31	4.13	1407
RLN80012	800	12	1982	14.5	165.13	9,690	27.93	39.93	18	13.31	4.13	1795
RLN10002	1000	2	402	16	201.06	9,950	19.62	21.62	21	14.81	4.25	1818
RLN10006	1000	6	1206	16	201.06	9,950	23.62	29.62	21	14.81	4.25	2178
RLN100012	1000	12	2412	16	201.06	9,950	29.62	41.62	21	14.81	4.25	2718



Se muestra el modelo RDA10006 con válvula de apertura y cierre opcional (se vende por separado).

Rango de capacidad ▶ 10 a 1000 toneladas

Rango de carrera ▶ 2 a 24 pulg.

Presión máxima ▶ 10,000 psi

- ▶ Roscas de collar diseñadas para carga completa (10 a 200 toneladas).
- ▶ Tapa de carga extraíble para flexibilidad y seguridad.
- ▶ Anillo de tope para protección contra expulsiones del pistón.
- ▶ Pistón laminado que resiste las ralladuras y la corrosión.
- ▶ Cojinetes grandes que resisten la carga lateral.
- ▶ El rascador del vástago protege el cilindro interior contra la suciedad.
- ▶ Carreras personalizadas y capacidades de hasta 1,500 toneladas; comuníquese con la fábrica.

MANÓMETROS - página 77



Mejore la visibilidad y la seguridad de su sistema, agregando un manómetro de presión hidráulica en línea en su circuito.

BOMBAS MECÁNICAS - páginas 43 - 65



Simplex ofrece una amplia variedad de bombas mecánicas livianas para adaptarse a cualquier aplicación.

COLECTORES - página 73



La solución ideal para obtener el control preciso cuando se operan cilindros múltiples.

CONSTRUCCIÓN DE DISEÑO: MÁS DE 200 TONELADAS



Inserto de bronce

El inserto grueso de bronce en el diámetro interior de la tuerca de retención protege el vástago del pistón.



Brida del pistón

Un inserto grueso de bronce en la brida del pistón elimina prácticamente todas las ralladuras del diámetro interior del cilindro y, a la vez, ofrece la mejor protección contra la carga lateral accidental. (200 toneladas y más)

El personal de mantenimiento contó con los cilindros RDA15018 de Simplex para ayudar a elevar, transportar y lanzar una embarcación de investigación de la marina de los EE. UU. desde el dique seco hasta el lugar donde se lanzó la embarcación. ▼



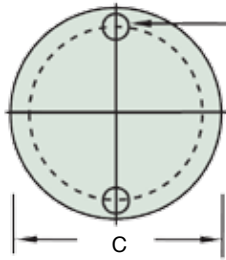

Consulte la tabla de montaje de base

Dimensiones del orificio de montaje de base

Modelo	Rosca		Círculo de los orificios de los pernos Diámetro (pulg.)
	Tamaño (pulg.)	Profundidad (pulg.)	
55 (t)	.62 -11	.75	3.75
100 (t)	.62 -11	1	4.25
150 (t)	1-8	1.38	5
200 (t)	1-8	1.13	5

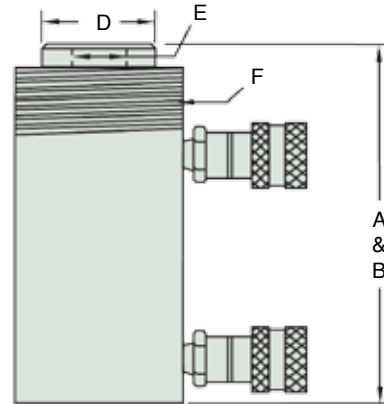

Modelo	Cap. de empuje (t)	Cap. de tracción (t)	Carrera (pulg.)	Cap. de aceite requerida (pulg. ³)	Diámetro interior del pistón (pulg.)	Área efectiva de empuje (pulg. ²)	Área efectiva de tracción (pulg. ²)	Presión a la Cap. (psi)	A	B	C	D	E	F		Peso (lb)	
									Alt. mín. (pulg.)	Alt. ext. (pulg.)	Diám. ext. del cuerpo (pulg.)	Diám. ext. del pistón (pulg.)	Diám. int. del pistón Roscas (pulg.)	Prof. de rosca del pistón (pulg.)	Roscas de collar (pulg.)		Long. de rosca de collar (pulg.)
RDA1010	10	4	10	22	1.68	2.23	.80	8,960	16.13	26.13	2.87	1.38	1-8	1	2.25-14	1.06	28
RDA308	30	12.5	8.13	34	2.87	6.51	3	9,250	15.75	23.75	4	2.13	1.5-16	1	3.31-12	1.93	40
RDA3014	30	12.5	14.5	91	2.87	6.51	3	9,250	21.62	36.13	4	2.13	1.5-16	1	3.31-12	1.93	64
RDA556	55	17	6.13	46	3.75	11.05	3.4	9,955	13.13	19.25	5	3.13	1-12	1.5	5-12	1.75	68
RDA5512	55	17	12	92	3.75	11.05	3.4	9,955	19.13	31.13	5	3.13	1-12	1.5	5-12	1.75	114
RDA5524	55	17	24	184	3.75	11.05	3.4	9,955	31.62	55.62	5	3.13	1-12	1.5	5-12	1.75	201
RDA1006	100	45	6.06	77	5.25	21.65	9.08	9,239	13.87	19.93	7	4	3.25-12	2.5	7-12	2.5	140
RDA10012	100	45	12	151	5.25	21.65	9.08	9,239	19.87	31.87	7	4	3.25-12	2.5	7-12	2.5	187
RDA1506	150	67	6.06	120	6.5	33.18	13.55	9,041	15.44	21.5	8.5	5	3.5-12	2.75	8.5-12	2.19	218
RDA15012	150	67	12	236	6.5	33.18	13.55	9,041	21.5	33.5	8.5	5	3.5-12	2.75	8.5-12	2.19	295
RDA2002	200	72	2	66	7.5	44.18	15.91	9,054	11.44	13.44	10	6	2.5-12	2.5	9.75-12	1.87	232
RDA2006	200	72	6	170	7.5	44.18	15.91	9,054	15.44	21.44	10	6	2.5-12	2.5	9.75-12	1.87	315
RDA20013	200	72	13	368	7.5	44.18	15.91	9,054	22.44	35.44	10	6	2.5-12	2.5	9.75-12	1.87	440
RDA3002	355	----	2	101	9.5	70.9	20.62	10,000	13.25	15.25	12	8	----	----	----	----	277
RDA3006	355	----	6	302	9.5	70.9	20.62	10,000	17.25	23.25	12	8	----	----	----	----	441
RDA30012	355	----	12	605	9.5	70.9	20.62	10,000	23.25	35.25	12	8	----	----	----	----	688
RDA4002	565	----	2	127	12	113	49.48	10,000	12.38	14.38	14.5	9	----	----	----	----	530
RDA4006	565	----	6	382	12	113	49.48	10,000	16.62	22.62	14.5	9	----	----	----	----	670
RDA40012	565	----	12	762	12	113	49.48	10,000	22.87	34.87	14.5	9	----	----	----	----	880
RDA5002	664	----	2	156	13	132	54.19	10,000	16.5	18.5	16	10	----	----	----	----	722
RDA5006	664	----	6	471	13	132	54.19	10,000	20.5	26.5	16	10	----	----	----	----	953
RDA50012	664	----	12	942	13	132	54.19	10,000	26.5	38.5	16	10	----	----	----	----	1300
RDA6002	600	----	2	158	12.5	122.71	44.17	10,000	15	17	17	10	----	----	----	----	917
RDA6006	600	----	6	472	12.5	122.71	44.17	10,000	19	25	17	10	----	----	----	----	1188
RDA60012	600	----	12	944	12.5	122.71	44.17	10,000	25	37	17	10	----	----	----	----	1595
RDA8002	800	----	2	226	14.5	165.13	52.03	9,690	16	18	18.5	10	----	----	----	----	1166
RDA8006	800	----	6	991	14.5	165.13	52.03	9,690	21.5	27.5	18.5	10	----	----	----	----	1461
RDA80012	800	----	12	1,360	14.5	165.13	52.03	9,690	26	38	18.5	10	----	----	----	----	1776
RDA10002	1000	----	2	354	17	227	50.27	8,810	16	18	21	15	----	----	----	----	1558
RDA10006	1000	----	6	1,071	17	227	50.27	8,810	20	26	21	15	----	----	----	----	2058
RDA100012	1000	----	12	2,142	17	227	50.27	8,810	27	39	21	15	----	----	----	----	2808

CILINDROS DE ACERO

Serie CLP: tipo panqueque (pancake) con contratuerca

SIMPLEX



Rango de capacidad ▶ 60 a 500 toneladas

Rango de carrera ▶ 1.77 a 1.97 pulg.

Presión máxima ▶ 10,000 psi

- ▶ Perfil extra bajo para ajustarse a espacios reducidos.
- ▶ Tapas de carga giratorias de 5° en todos los modelos.
- ▶ Diseño de contratuerca que ofrece una retención de carga mecánica positiva.
- ▶ Cilindro de acción simple de retorno de carga y puerto de protección contra sobrecarga.
- ▶ Asas de transporte y pernos de anilla en todos los modelos.

Se muestra el modelo CLP-1002



BOMBAS MECÁNICAS - páginas 43 - 65

Simplex ofrece una amplia variedad de bombas mecánicas livianas para adaptarse a cualquier aplicación.



MANGUERAS - páginas 78 - 79

Mangueras hidráulicas termoplásticas para trabajo pesado para cumplir con sus requisitos y con el factor de seguridad.

cilindros

Los cilindros serie CLP de Simplex están diseñados, específicamente, para la elevación y la retención de carga cuando el espacio es mínimo. ▼

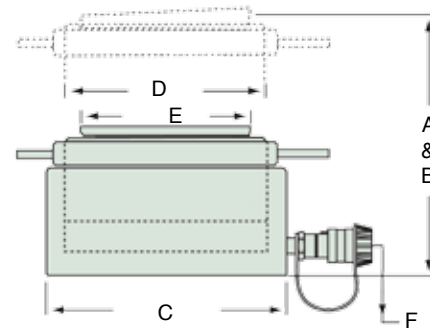

Modelo	Capacidad Toneladas	Carrera (pulg.)	Capacidad de aceite requerida (pulg. ³)	Diámetro int. del pistón (pulg.)	Área efectiva (pulg. ²)	Presión a la capacidad (psi)	A	B	C	D	E	F	Peso (lb)
							Altura mín. (pulg.)	Altura ext. (pulg.)	Diám. ext. del cuerpo (pulg.)	Rosca del diám. ext. del pistón (mm)	Diámetro de la silleta (pulg.)	Base a Puerto (pulg.)	
CLP-602	60	1.97	26.4	4.1	13.4	8955	4.9	6.7	5.5	105 X 6	3.8	.8	33
CLP-1002	100	1.97	43.7	5.3	22.2	9009	5.4	7.2	6.9	135 X 6	5	.8	57
CLP-1502	150	1.77	58.7	6.5	33.1	9063	5.8	7.8	8.7	165 X 6	5.9	1.1	97
CLP-2002	200	1.77	77.8	7.5	49.9	8016	6.1	8.1	9.6	190 X 6	7.1	1.2	125
CLP-2502	250	1.77	99.7	8.5	56.3	8881	6.3	8.3	10.8	215 X 6	7.9	1.3	165
CLP-4002	400	1.77	157.1	10.6	88.7	9019	7	9	13.8	270 X 8	9.9	1.5	297
CLP-5002	500	1.77	194	11.8	109.6	9124	7.6	9.6	15.8	300 X 8	11.2	1.9	418

Bases de los cilindros

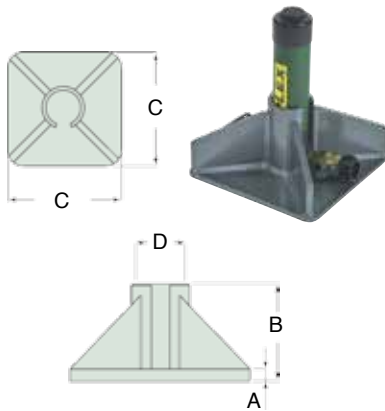

Modelo	A (in)	B (in)	C (in)	D (in)
BA10	.39	4.72	9.06	2.28
BA25	.63	4.96	11.02	3.39

BA10 para R102 a R1014
BA25 para R252 a R2514

Tapas de carga de los cilindros



Modelo	Tipo de cilindro
18347	Utilizado en la serie R5
18348	Utilizado en las series R10 y R15
85525	Utilizado en la serie R25
85525	Utilizado en la serie R30
85546	Utilizado en la serie R55
85546	Utilizado en la serie R75
85546	Utilizado en la serie R100
18348	Utilizado en la serie RDA10
85525	Utilizado en la serie RDA30
88390	Utilizado en la serie RDA55
18323	Utilizado en la serie RDA100
18326	Utilizado en la serie RDA150
87721	Utilizado en la serie RDA200

Silletas de inclinación

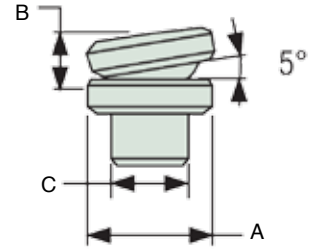

Modelo	A (in)	B (in)	C (in)
ATS10	1.38	.59	.88
ATS25	1.97	.83	1.4
ATS100	2.82	1.55	----

ATS10 para R102 a R1014
ATS25 para R251 a R2514

ATS100 para cilindros serie R de 55, 75 y 100 toneladas

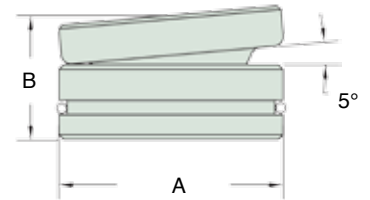

Bloques de montaje para cilindros serie R5

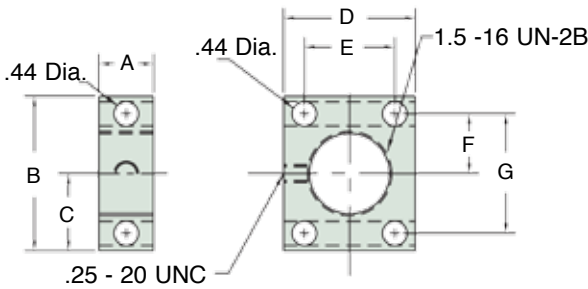

Modelo	A (in)	B (in)	C (in)	D (in)	E (in)	F (in)	G (in)
BR5	.99	2.75	1.38	2.36	1.62	1.06	2.12

Bloques de montaje



Bloques de montaje para cilindros serie R10, R15 y R25

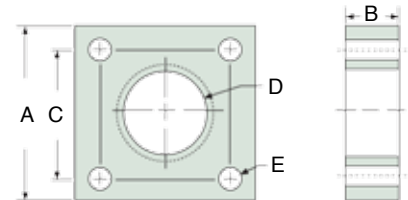

Modelo	A (in)	B (in)	C (in)	D (in)	E (in)
BR10	3.5	1	2.63	2.25-14 UN-2B	.34
BR15	3.5	1	2.63	2.75-16 UN-2B	.34
BR25	5	2	3.66	3.93-12 UN-2B	.66

Para los cilindros serie R de 5, 10, 15 y 25 toneladas

Modelo	A (in)	B (in)	C (in)	D (in)	E (in)	F (in)
BCR5	1.12	1.74	.56	.63	.62	.76
BCR10	1.69	2.44	1	.88	1	1.12
BCR15	1.69	2.44	1	.88	1	1.12
BCR25	2.25	2.82	1.5	1.26	1.25	1.37

Horquilla del vpistón

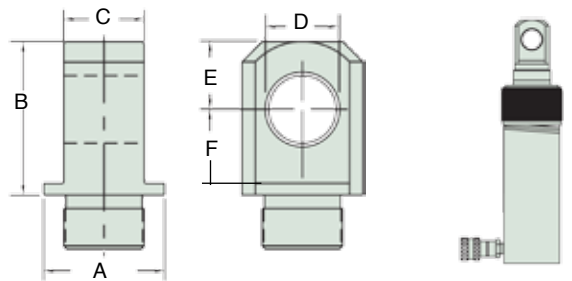

Para los cilindros serie R de 10, 15 y 25 toneladas

Modelo	A (in)	B (in)	C (in)	D (in)	E (in)	F (in)	G (bajo corte)
BC10	2.5	2.88	1	.88	1	1.38	.25
BC15	3	2.88	1	.88	1	1.38	.25
BC25	3.75	3.38	1.5	1.26	1.25	1.53	.25

Horquilla de la base

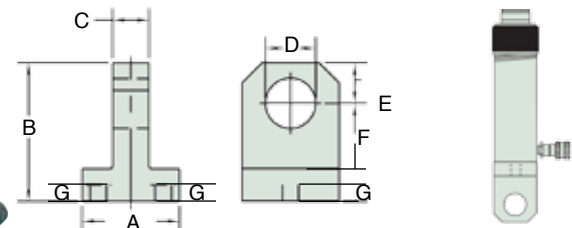

CILINDROS DE ALUMINIO

Serie RAS: retorno por resorte

SIMPLEX



Se muestra el modelo RAS306B

Rango de capacidad►30 a 150 toneladas

Rango de carrera►2 a 10 pulg.

Presión máxima► 10,000 psi

- La mitad del peso de los cilindros de acero.
- Resorte de trabajo pesado para una retracción rápida y completa.
- Superficies grandes de los cojinetes para protección de cargas laterales.
- Recubrimiento técnico que reduce el desgaste y la corrosión.
- Los anillos de tope proporcionan protección contra la expulsión del pistón.
- El rascador del vástago protege el cilindro interior contra la suciedad.

cilindros



BOMBAS MECÁNICAS - páginas 43 - 65

Simplex ofrece una amplia variedad de bombas mecánicas livianas para adaptarse a cualquier aplicación.

El cilindro de retorno por resorte RAS302B junto con una bomba manual de aluminio P32 forman un equipo fácil de transportar y colocar en lugares reducidos.▼

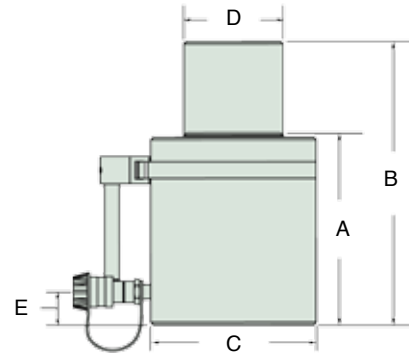

Modelo	Capacidad (t)	Carrera (pulg.)	Capacidad de aceite requerida (pulg. ³)	Área efectiva (pulg. ²)	Presión a la capacidad (psi)	A	B	C	D	E	Peso (lb)
						Altura mín. (pulg.)	Altura ext. (pulg.)	Diám. ext. del cuerpo (pulg.)	Diám. ext. del pistón (pulg.)	Base a línea central del puerto (pulg.)	
RAS302B	30	2	13	6.5	9231	6.5	8.5	4.5	2.5	1.5	14
RAS306B	30	6	39	6.5	9231	10.5	16.5	4.5	2.5	1.5	18
RAS502B	50	2	22.1	11	9091	6.5	8.5	5.5	3.13	1.5	13
RAS504B	50	4	44.2	11	9091	8.5	12.5	5.5	3.13	1.5	17
RAS506B	50	6	66.2	11	9091	10.5	16.5	5.5	3.13	1.5	28
RAS5010B	50	10	110.4	11	9091	14.5	24.5	5.5	3.13	1.5	36
RAS1002B	100	2	41.2	20.7	9662	6.5	8.5	8	4.25	1.5	40
RAS1004B	100	4	82.4	20.7	9662	8.5	12.5	8	4.25	1.5	45
RAS1006B	100	6	123.7	20.7	9662	10.5	16.5	8	4.25	1.5	50
RAS10010B	100	10	206	20.7	9662	14.5	24.5	8	4.25	1.5	68
RAS1502B	150	2	61.4	30.7	9772	6.5	8.5	10	4.87	1.5	58
RAS1506B	150	6	184.1	30.7	9772	10.5	16.5	10	4.87	1.5	86
RAS15010B	150	10	306.8	30.7	9772	14.5	24.5	10	4.87	1.5	110



Rango de capacidad►50 a 150 toneladas

Rango de carrera►2 a 10 pulg.

Presión máxima► 10,000 psi

- Recubrimiento técnico que reduce el desgaste y la corrosión.
- Asas de transporte estándares en todos los modelos.
- La mitad del peso de los cilindros de acero.
- Contratuercas para retención de carga extendida.
- Los anillos de tope proporcionan protección contra la expulsión del pistón.
- Resorte de trabajo pesado para una retracción rápida y completa.

Se muestra el modelo RAL502



ACOPLADORES - páginas 74 - 75

Los acopladores de flujo alto y desconexión rápida brindan la posibilidad de realizar cambios rápidos en una variedad de bombas.



MANGUERAS - páginas 78 - 79

Mangueras hidráulicas termoplásticas para trabajo pesado para cumplir con sus requisitos y con el factor de seguridad.

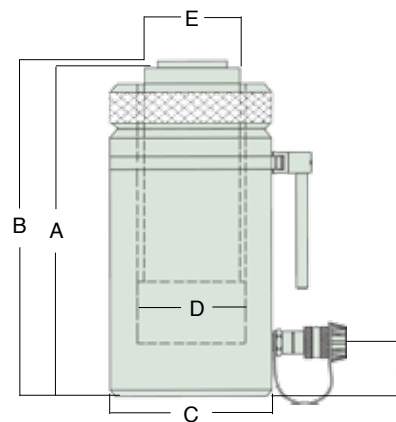

Modelo	Cap. (t)	Carrera (pulg.)	Capacidad de aceite requerida (pulg. ³)	Área efectiva (pulg. ²)	Presión a la capacidad (psi)	A	B	C	D	E	F	Peso (lb)
						Altura mín. (pulg.)	Altura ext. (pulg.)	Diám. ext. del cuerpo (pulg.)	Diámetro int. del cilindro (pulg.)	Diám. ext. del pistón (pulg.)	Base a línea central del puerto (pulg.)	
RAL502	50	2	21.65	11.04	9058	8.13	10.13	5.5	3.75	3.13	1.5	20
RAL504	50	4	43.3	11.04	9058	10.13	14.13	5.5	3.75	3.13	1.5	25
RAL506	50	6	64.92	11.04	9058	12.13	18.13	5.5	3.75	3.13	1.5	30
RAL5010	50	10	108.2	11.04	9058	16.13	26.13	5.5	3.75	3.13	1.5	40
RAL1002	100	2	40.51	20.68	9671	8.38	10.38	8	5.13	4.25	1.5	45
RAL1004	100	4	81	20.68	9671	10.38	14.38	8	5.13	4.25	1.5	55
RAL1006	100	6	121.5	20.68	9671	12.38	18.38	8	5.13	4.25	1.5	64
RAL10010	100	10	202.5	20.68	9671	16.38	26.38	8	5.13	4.25	1.5	82
RAL1502	150	2	60.6	30.68	9778	8.38	10.38	10	6.25	5	1.5	65
RAL1506	150	6	181.8	30.68	9778	12.38	18.38	10	6.25	5	1.5	101
RAL15010	150	10	303	30.68	9778	16.38	26.38	10	6.25	5	1.5	156

CILINDROS DE ALUMINIO

Serie RAC: de acción simple, con orificio central

SIMPLEX



Rango de capacidad▶30 a 60 toneladas

Rango de carrera▶3 a 6 pulg.

Presión máxima▶ 10,000 psi

- ▶ La mitad del peso de los cilindros de acero.
- ▶ Resorte de trabajo pesado para una retracción rápida y completa.
- ▶ Recubrimiento técnico que reduce el desgaste y la corrosión.
- ▶ Anillos de tope para protección contra expulsiones del pistón.
- ▶ El rascador del vástago protege el cilindro interior contra la suciedad.

Se muestra el modelo RAC303



BOMBAS MECÁNICAS - páginas 43 - 65

Simplex ofrece una amplia variedad de bombas mecánicas livianas para adaptarse a cualquier aplicación.



CON ORIFICIO CENTRAL

Orificio central laminado con cromado para protección adicional.

cilindros

El cilindro de aluminio de acción simple con orificio central RAC306A de 30 toneladas de Simplex se utiliza para la tracción de pasadores de equipos todo terreno. ▼

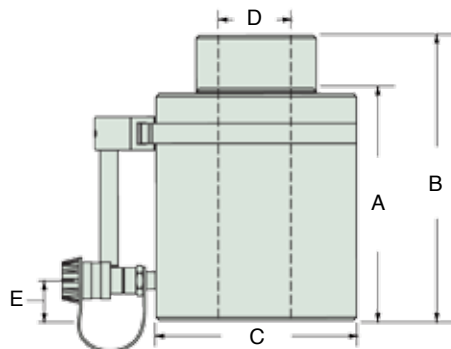

Modelo	Capacidad (t)	Carrera (pulg.)	Capacidad de aceite requerida (pulg. ³)	Área efectiva (pulg. ²)	Presión a la capacidad (psi)	A	B	C	D	E	Peso (lb)
						Altura mínima (pulg.)	Altura extendido (pulg.)	Diám. ext. del cuerpo (pulg.)	Orificio central (pulg.)	Base a línea central del puerto (pulg.)	
RAC303	30	3	22	7.21	8321	8.75	11.75	5.5	1.19	1	22
RAC306A	30	6	44	7.21	8321	11.75	17.75	5.5	1.19	1	30
RAC603	60	3	37	12.3	9756	10.13	13.13	7.5	2.13	1	42
RAC606	60	6	74	12.3	9756	13.25	19.25	7.5	2.13	1	55



Rango de capacidad▶30 a 150 toneladas

Rango de carrera▶2 a 10 pulg.

Presión máxima▶ 10,000 psi

- ▶ Recubrimiento técnico que reduce el desgaste y la corrosión.
- ▶ Pistón de acero para proteger la carga contra daños.
- ▶ Manga con cromado para protección adicional.
- ▶ Anillos de tope para protección contra expulsiones del pistón.
- ▶ El rascador del vástago protege el cilindro interior contra la suciedad.

Se muestra el modelo RACD306



VÁLVULA DE ALIVIO

La válvula de alivio evita daños en caso de exceso de presión.



ASAS DE TRANSPORTE

Dos (2) asas de transporte en los modelos RACD1002 y RACD15010 para facilitar la movilidad.

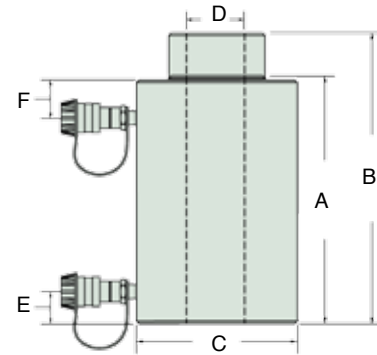

cilindros

Modelo	Capacidad (t)	Carrera (pulg.)	Capacidad de aceite requerida (pulg. ³)	Área efectiva (pulg. ²)	Presión a la capacidad (psi)	A	B	C	D	E	F	Peso (lb)
						Altura mín. (pulg.)	Altura ext. (pulg.)	Diám. ext. del cuerpo (pulg.)	Diám. del orificio central (pulg.)	Base a línea central del puerto (pulg.)	Collar a línea central del puerto (pulg.)	
RACD302	30	2	14.34	6.35	9449	7	9	5.5	1.5	1.75	1.75	20
RACD306	30	6	43.02	6.35	9449	11	17	5.5	1.5	1.75	1.75	28
RACD3010	30	10	71.7	6.35	9449	15	25	5.5	1.5	1.75	1.75	35
RACD502	50	2	21.71	10.3	9709	7	9	7.5	2.13	1.75	1.75	33
RACD504	50	4	43.44	10.3	9709	9	13	7.5	2.13	1.75	1.75	41
RACD506	50	6	65.16	10.3	9709	11	17	7.5	2.13	1.75	1.75	49
RACD5010	50	10	108.6	10.3	9709	15	25	7.5	2.13	1.75	1.75	65
RACD1002	100	2	41.52	20.28	9862	10	12	11	3.5	2.5	2.5	85
RACD1004	100	4	83.04	20.28	9862	12	16	11	3.5	2.5	2.5	105
RACD1006	100	6	124.56	20.28	9862	14	20	11	3.5	2.5	2.5	120
RACD10010	100	10	206.6	20.28	9862	18	28	11	3.5	2.5	2.5	155
RACD1502	150	2	61.26	31.47	9533	10	12	12	3.5	2.5	2.5	101
RACD1506	150	6	183.73	31.47	9533	14	20	12	3.5	2.5	2.5	141
RACD15010	150	10	306.3	31.47	9533	18	28	12	3.5	2.5	2.5	180

BOMBAS MANUALES





Se muestra el modelo P140.

DESCRIPCIÓN GENERAL DE LA LÍNEA DE PRODUCTOS

► Amplia variedad

Simplex ofrece la selección más amplia de estilos, tamaños de tanques y tasas de flujo de bombas manuales para satisfacer sus necesidades diarias. Cada bomba tiene características específicas que hacen que algunos modelos sean más adecuados para ciertos trabajos en particular. Seleccione una bomba manual con características que se adapten mejor a su aplicación.

► Construidas para uso industrial/en la construcción en ambientes hostiles

Los astilleros, las acerías, los sitios de construcción y los talleres de soldadura pueden ser entornos difíciles para las bombas manuales. Los diseños Simplex, completamente hechos de metal y aluminio, resisten las condiciones y aplicaciones del mundo real.

► Control total del funcionamiento de la bomba manual

Las válvulas de alivio Simplex tienen un tornillo de paso fino y una palanca de válvula grande para máximo control. El diseño de la válvula de retención de bola es más confiable que las válvulas de aguja. Además, la reparación es menos costosa.

► Menor esfuerzo de palanca

Las bombas manuales Simplex tienen una palanca de bajo esfuerzo para reducir la fatiga y las lesiones en la espalda de los operadores.

► Desplazamiento óptimo de aceite por carrera

Más aceite por carrera significa menos carreras de la palanca por trabajo. Las bombas Simplex tienen el mayor desplazamiento de aceite disponible por carrera, lo que, en muchos casos, reduce la cantidad de carreras de la palanca hasta en un 50 %.

► Fácil de usar/construcción duradera

El enlace pivotante proporciona un esfuerzo de palanca uniforme en todos los puntos a lo largo del arco de la carrera de la palanca de la bomba. El pivote reduce la carga lateral del pistón para una mayor vida útil de la bomba. Algunos modelos de bomba tienen válvulas de cuatro vías para utilizar con cilindros de doble acción.

Bombas manuales portátiles



Las bombas manuales compactas de una y dos velocidades proporcionan flujo constante para pequeños cilindros o herramientas hidráulicas, independientemente de la carga. Son ideales cuando la durabilidad y la portabilidad son importantes.

Bombas manuales de aluminio

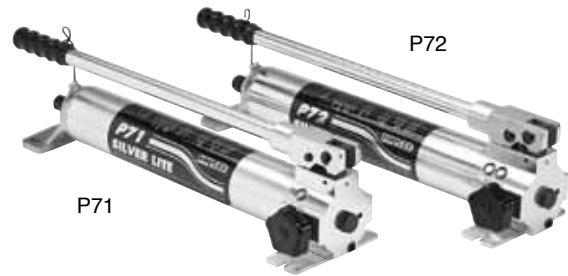

Las bombas manuales de aluminio son la opción perfecta cuando se requiere una bomba liviana. La construcción de aleación resiste la corrosión y el calor, las chispas de soldadura y otros entornos a los cuales las bombas compuestas pueden no adaptarse.

Bombas manuales para trabajo pesado



En la etapa de baja presión, las bombas manuales de dos velocidades para trabajo pesado proporcionan un alto volumen de aceite por carrera para aumentar la velocidad del cilindro. Una vez que se coloca la carga, la bomba cambia, automáticamente, a la etapa de alta presión.

Bombas manuales especiales



Las bombas manuales especiales son perfectas para aplicaciones de OEM o como bombas de respaldo de emergencia. Las bombas están diseñadas para adaptarse a espacios reducidos y son ideales para aplicaciones tijas de atornillado.

Bombas manuales de flujo alto

Con tanques grandes

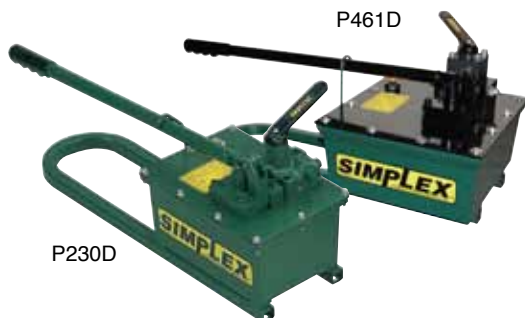

Las bombas de mano resistentes con 4 válvulas de la manera se utilizan para accionar los cilindros o las herramientas dobles.

Conjuntos configurados



Configuración de bomba manual estándar y cilindro de acción simple.

Cómo calcular el tamaño de la bomba manual adecuada para su cilindro

Una vez que haya seleccionado su cilindro, busque la capacidad del tanque requerida en la hoja de especificaciones del cilindro y elija una bomba manual con un 10 % más de capacidad de tanque por cilindro como mínimo.

Ejemplo

Un cilindro R256 (página 11) tiene una capacidad de aceite requerida de 32.2 pulgadas cúbicas. La bomba manual P42 (página 34), con una capacidad de tanque de 45 pulgadas cúbicas puede bombear este cilindro hasta su carrera completa. Si es necesario elevar dos cilindros R256, utilice una bomba P140 con una capacidad de tanque de 175 pulgadas cúbicas. Una manguera de 0.25" de diámetro interior requiere 6 pulgadas cúbicas de aceite por pie. Una manguera de 0.38" de diámetro interior requiere 1.3 pulgadas cúbicas por pie.

Tipo de cilindros

La mayoría de las bombas manuales están diseñadas para operar cilindros de acción simple. Las bombas manuales con válvulas de 4 vías pueden operar cilindros de doble acción.

Cuadro de referencia rápida

Use este cuadro para hacer coincidir la bomba manual del tamaño correcto con sus cilindros Simplex de acción simple. Haga coincidir la capacidad del cilindro (en la parte superior) con las carreras del cilindro descritas (en la columna izquierda). El cuadro de la intersección le dará la bomba manual recomendada para aplicaciones generales.

Carrera del cilindro (pulg.)	Capacidad del cilindro (t)										
	5 Toneladas	10 Toneladas	15 Toneladas	20 Toneladas	25 Toneladas	30 Toneladas	50/55 Toneladas	60 Toneladas	75 Toneladas	100 Toneladas	150 Toneladas
1	P22/P32	P22/P32	----	P41A/P71	P42/P72	P42/P72	P42/P72	----	P42/P72	P42/P72	P42/P72
2	----	P22/P32	P42/P72	P42/P72	P42/P72	P42/P72	P42/P72	----	----	P82A/P140	P140
3	P22/P32	----	----	----	----	----	----	P82A/P140	----	----	----
4	----	P22/P32	P42/P72	----	P42/P72	----	----	----	----	----	----
5	P22/P32	----	----	----	----	----	----	----	----	----	----
6	----	P42/P72	P42/P72	----	P42/P72	P82A/P140	P82A/P140	----	P82A/P140	P230	P230
7	P42/P72	----	----	----	----	----	----	----	----	----	----
8	----	P42/P72	P42/P72	----	P82A/P140	P82A/P140	----	----	----	P230	P300
9	P42/P72	----	----	----	----	----	----	----	----	----	----
10	----	P42/P72	P42/P72	----	P82A/P140	----	----	----	----	P230	P461
12	----	P42/P72	----	----	P82A/P140	----	----	----	----	----	----
13	----	----	----	----	----	----	P230	----	----	----	----
14	----	P42/P72	P82A/P140	----	P82A/P140	----	----	----	----	----	----

Para velocidades superiores, utilice las bombas mecánicas para operar sistemas de cilindros múltiples o cilindros de carrera larga para más de 50 toneladas.

Cuadro de bomba manual/velocidad del cilindro

Use este cuadro para determinar la cantidad de carreras completas de la manija de una bomba que se necesitan para extender un cilindro Simplex de 2,5 cm (1 pulgada). Puede tomar la carrera de la palanca por pulgada y multiplicarla por la carrera del cilindro para determinar la cantidad de carreras que se necesitan para extender el cilindro por completo.

Carrera del cilindro (pulg.)	Carreras por cada 1 pulgada de desplazamiento del cilindro	Capacidad del cilindro (t)									
		5 Toneladas	10 Toneladas	15 Toneladas	20 Toneladas	25 Toneladas	30 Toneladas	50/55 Toneladas	60 Toneladas	75 Toneladas	100 Toneladas
P41A/P71	SIN CARGA	7	15	21	31	34	43	73	88	106	137
	CON CARGA	7	15	21	31	34	43	73	88	106	137
P20/P42/P32/P82A	SIN CARGA	2	3	4	6	7	8	14	17	20	26
	CON CARGA	7	15	21	31	34	43	73	88	106	137
P72/P30	SIN CARGA	2	3	4	6	7	8	13	16	18	23
	CON CARGA	7	15	21	31	34	43	73	88	106	137
P140/P300	SIN CARGA	1	1	2	2	2	3	5	5	6	8
	CON CARGA	4	10	14	22	22	27	46	58	66	86
P230/P461	SIN CARGA	1	1	1	1	1	1	2	2	2	3
	CON CARGA	3	8	11	16	18	22	38	45	54	70

BOMBAS MANUALES

Serie P: compactas, de acero

SIMPLEX



Se muestran los modelos P82A, P41A y P22

Capacidad del tanque ▶ 20 a 134 pulgadas cúbicas

Peso ▶ 10 a 24 libras

Presión máxima ▶ 10,000 psi

- ▶ Puerto de presión grande de 3/8" para flujo máximo.
- ▶ Palanca de bajo esfuerzo para un funcionamiento fácil.
- ▶ Modelos de una y dos velocidades.
- ▶ Dos velocidades de funcionamiento para una operación fácil y rápida.
- ▶ Tanque libre de ventilaciones que elimina los derrames (P41A).
- ▶ Émbolo con cromado y sistema de rascador para un rendimiento duradero.

bombas manuales



MANÓMETROS - página 77

Mejore la visibilidad y la seguridad de su sistema, agregando un manómetro de presión hidráulica en línea en su circuito.



ACOPLADORES - páginas 74 - 75

Los acopladores de flujo alto y desconexión rápida brindan la posibilidad de realizar cambios rápidos en una variedad de bombas.



MANGUERAS - páginas 78 - 79

Mangueras hidráulicas termoplásticas para trabajo pesado para cumplir con sus requisitos y con el factor de seguridad.

Gracias a su huella compacta, la bomba manual Simplex P22 es perfecta para el montaje fijo. ▼

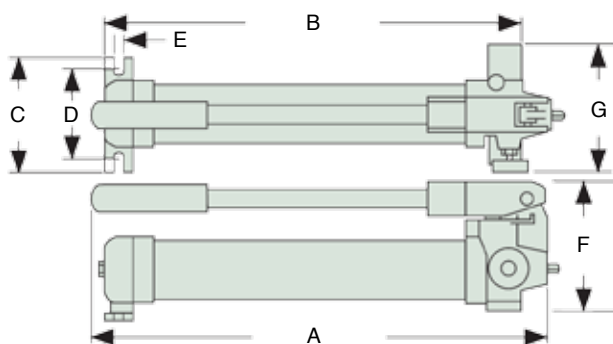

Modelo	Velocidad	Clasificación de presión (psi)	Volumen de aceite por carrera (pulgadas cúbicas)		Capacidad utilizable de aceite (pulg. ³)	A	B	C	D	E	F	G	Peso (lb)
			1.º etapa	2.º etapa		(pulg.)	(pulg.)	(pulg.)	(pulg.)	(pulg.)	(pulg.)	(pulg.)	
P20	2	1.º etapa 200 2.º etapa 2,850	.79	.16	20	14.23	11.08	2.62	1.5	.59	5.59	5.39	10
P22	2	1.º etapa 200 2.º etapa 10,000	.23	.06	20	14.23	11.08	2.62	1.5	.59	5.06	4.92	10
P41A	1	10,000	---	.16	40	23.03	18.28	5.25	---	---	4.69	4.00	13
P42	2	1.º etapa 200 2.º etapa 10,000	.79	.16	45	25.64	20.86	3.54	---	---	5.75	5.39	19
P82A	2	1.º etapa 350 2.º etapa 10,000	.99	.15	134	21.97	19.50	5.75	4.76	.31	6.88	7.00	24



Capacidad del tanque ▶ 30 a 70 pulgadas cúbicas

Peso ▶ 8 a 11 libras

Presión máxima ▶ 10,000 psi

- ▶ Construcción completamente de aluminio que hace que estas bombas sean extremadamente livianas y fáciles de manipular.
- ▶ 25 % más rápidas por carrera que las bombas similares, lo que implica menos trabajo para el operador.

Se muestran los modelos P32 y P72



PERILLA DE LIBERACIÓN

Descenso preciso de la carga con una perilla grande y roscas de paso fino.



BOMBAS MECÁNICAS - páginas 43 - 65

Simplex ofrece una amplia variedad de bombas mecánicas livianas para adaptarse a cualquier aplicación.

Esta bomba P32 proporcionó la energía y el control para elevar esta máquina de CNC de 10 toneladas durante el mantenimiento de rutina. ▼

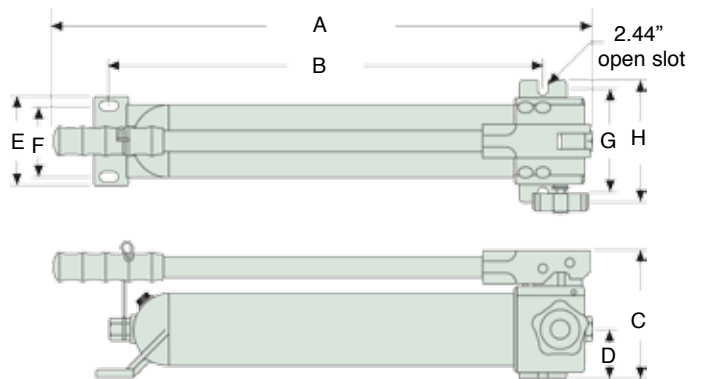

Modelo	Velocidad	Clasificación de presión (psi)	Volumen de aceite por carrera (pulg. ³)	Capacidad de aceite utilizable (pulg. ³)	A	B	C	D	E	F	G	H	Peso (lb)
					(pulg.)	(pulg.)	(pulg.)	(pulg.)	(pulg.)	(pulg.)	(pulg.)	(pulg.)	
P30	2	1.º etapa 200 2.º etapa 3,000	.91	30	17.13	11.81	5.55	2	5.51	4.25	4.25	5.5	8
			.19										
P32	2	1.º etapa 200 2.º etapa 10,000	.43	30	17.13	11.81	5.55	2	5.51	4.25	4.25	5.5	8
			.06										
P71	1	10,000	.14	70	24.60	19.35	5.55	2	5.51	4.25	4.25	5.5	10
P71V*	1	10,000	.14	70	24.60	19.35	5.55	2	5.51	4.25	4.25	5.5	10
P72	2	1.º etapa 200 2.º etapa 10,000	.91	70	24.60	19.35	5.55	2	5.51	4.25	4.25	5.5	11
			.19										

*Sellos Viton

BOMBAS MANUALES

Serie P. de acero, para trabajo pesado

SIMPLEX



Capacidad del tanque▶ 175 a 460 pulgadas cúbicas

Peso▶ 26 a 61 libras

Presión máxima▶ 10,000 psi

- ▶ Construcción metálica para trabajo pesado para mayor durabilidad.
- ▶ Gran desplazamiento de aceite por carrera.
- ▶ Esfuerzo de la palanca ajustable/puntos de pivote dobles.
- ▶ Palanca de bajo esfuerzo que protege la espalda.
- ▶ Válvulas de alivio ajustables externas.

Se muestran los modelos P140 y P461D

PIENSE EN LA SEGURIDAD



Consulte las páginas 4 y 5 para ver una lista completa de consejos y recomendaciones de seguridad.

Series P140 y P300

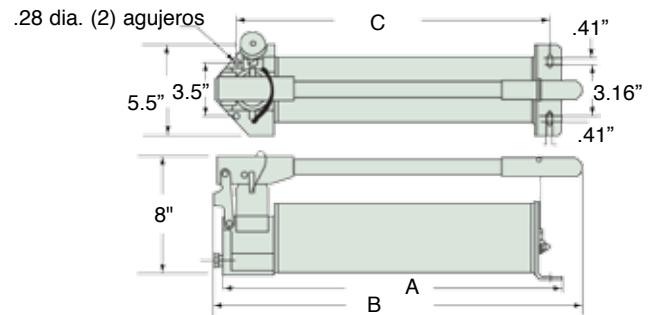

Series P230 y P461

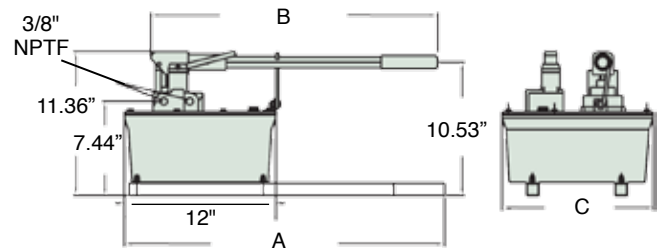

Los equipos de recuperación de los Estados Unidos debieron desmantelar y retirar un avión derribado de la Marina; para ello, utilizaron bombas manuales P140D de Simplex.▼



Modelo	Tipo de herramienta	Clasificación de presión (psi)	Volumen de aceite por carrera (pulgadas cúbicas)		Capacidad utilizable de aceite (pulg. ³)	A	B	C	Peso (lb)
			1.º etapa	2.º etapa		(pulg.)	(pulg.)	(pulg.)	
P140	Acción simple	1.º etapa 400 2.º etapa 10,000	2.8	.24	175	24.81	27.25	23.31	26
P230			7.7	.3	230	25.38	22.75	9	49
P300			2.8	.24	300	28.5	31	26.5	37
P461			7.7	.3	460	25.38	22.75	12	61
P140D	Acción doble	1.º etapa 400 2.º etapa 10,000	2.8	.24	175	29.5	31.5	23.31	30
P230D			7.7	.3	230	25.38	22.75	9	49
P300D			2.8	.24	300	32.68	34.68	26.5	41
P461D			7.7	.3	460	25.38	22.75	12	61



Volumen por carrera▶ 0.30 a 4.56 pulgadas cúbicas

Peso▶ 9 a 20 libras

Rango de presión▶ 750 a 12,000 psi

- ▶ Ideales para aplicaciones fijas cuando las bombas deben atornillarse en el lugar.
- ▶ La serie P1000A ofrece un cabezal de bomba giratorio para una fijación flexible.
- ▶ Amplio rango de opciones de presiones operativas.

Se muestran los modelos P10004A y P1606A

Serie P160A

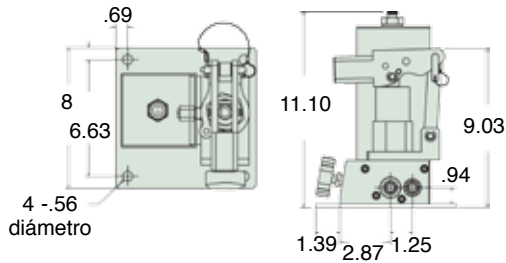

Serie P1000A

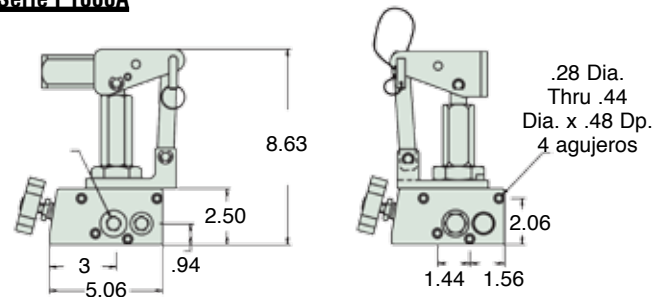

Esta bomba P10006A se utiliza como una bomba auxiliar para colocar el andamiaje para la fabricación del sistema de atraque del nuevo hangar de una línea aérea. ▼

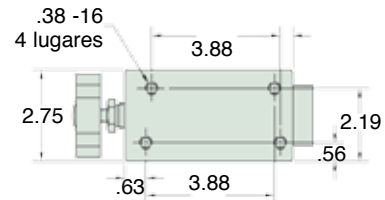

Modelo	Capacidad utilizable del tanque (pulg. ³)	Presión operativa (psi)	Volumen por carrera (pulgadas cúbicas)	Esfuerzo máximo de palanca (lb)	Peso (lb)
P1603A	148	12,000	.30	108	20
P1604A	148	6,500	.53	104	20
P1606A	148	3,000	1.33	108	20
P10003A	---	12,000	.30	108	9
P10004A	---	6,500	.53	104	9
P10006A	---	3,000	1.33	108	9
P10008A	---	1,000	2.11	106	11
P100012A	---	750	4.56	79	11



Capacidad del tanque ► 60 pulgadas cúbicas

Peso ► 10 libras

Presión máxima ► 40,000 psi

- Presión operativa máxima de 40,000 psi.
- Tanque de 60 pulgadas cúbicas que proporciona una mayor capacidad utilizable de aceite.
- Perilla de liberación de presión grande, con rosca fina para un mayor control.
- Menor esfuerzo de palanca que reduce la fatiga del operador.
- Orificio de montaje frontal ranurado que ofrece flexibilidad.

Se muestra el modelo P60

PIENSE EN LA SEGURIDAD



Consulte las páginas 4 y 5 para ver una lista completa de consejos y recomendaciones de seguridad.

CERROJO DE RESORTE



Palanca con cerrojo de resorte fácil de utilizar que proporciona movilidad rápida.

Detalles del puerto de presión

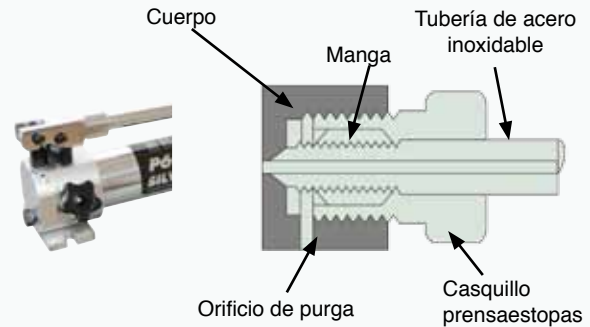

▲ Sello cónico

El sello de junta de alta presión en una superficie cónica no requiere sellador de tuberías. El casquillo prensaestopas sostiene la manga y la tubería para proporcionar un sello de 40,000 psi.



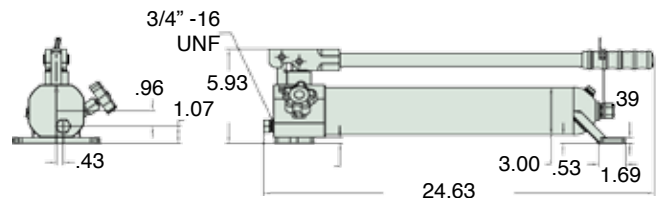





La bomba P60, ideal para las pruebas de laboratorio, ofrece un funcionamiento fácil y seguro para las aplicaciones que requieren hasta 40,000 psi. ▼



Modelo	Capacidad utilizable del tanque (pulg. ³)	Clasificación de presión (psi)		Volumen de aceite por carrera (pulg. ³)		Esfuerzo de palanca (lb)	Peso (lb)
		1.º etapa	2.º etapa	1.º etapa	2.º etapa		
P60	60	200	40,000	.86	.04	90	10

Nota: los acopladores cónicos de 0.25" utilizan roscas de 0.56" - 18; los acopladores cónicos de 0.38" utilizan roscas de 0.75" - 16.
 * Las longitudes reales de las tuberías son 0.75" más chicas que el tamaño nominal indicado. Estas dimensiones hacen que las distancias entre los centros de las válvulas y los acopladores sean múltiplos de 4".

ACCESORIOS DE PRESIÓN ULTRALTA P60

Modelo	N.º de artículo	Conexión
 Tapón del casquillo prensaestopas	UH1	Cono de 0.38"
 Codo	UH2	Cono de 0.38"
 Conexión en "T"	UH3	Lado cónico de 0.38"
 Adaptador para manómetro	UH4	Lado cónico de 0.38"/ Puerto para manómetro cónico
 Acoplamiento	UH5	Cono de 0.38"
 Casquillo prensaestopas con manga	UH6	Cono de 0.38"
 Conector del manómetro	UH7	Cono de 0.25"
 Manómetro	UH8	0 - 40,000 psi (2,760 bar) Manómetro de presión ultralta
 Tubería	UH9 UH10 UH11	Tubería de 4" de diám. ext. 0.38" * Tubería de 8" de diám. ext. 0.38" * Tubería de 12" de diám. ext. 0.38" *

bombas manuales

CONJUNTOS DE BOMBAS Y CILINDROS

Serie ST y STL: acero y aluminio

SIMPLEX



Se muestra el conjunto ST106A

Rango de capacidad ▶ 10 a 100 toneladas

Rango de carrera ▶ 1,5 a 14,25 pulgadas

Presión máxima ▶ 10,000 psi

- ▶ Cada conjunto viene con una manguera de 6' equipada con un acoplador de flujo alto, un manómetro y un adaptador de manómetro.
- ▶ Los cilindros pueden utilizarse en posición vertical, invertida u horizontal.
- ▶ El manómetro proporciona máximo control y seguridad.
- ▶ Rendimiento óptimo gracias a la combinación de bomba y cilindro.

PIENSE EN LA SEGURIDAD

Consulte las páginas 4 y 5 para ver una lista completa de consejos y recomendaciones de seguridad.



Cada conjunto incluye lo siguiente:

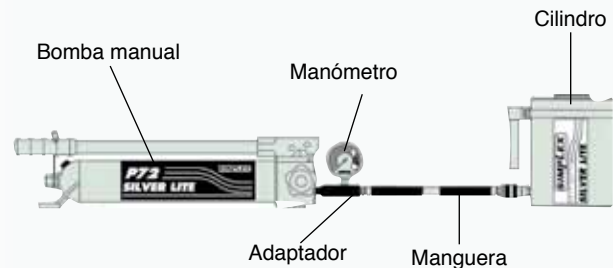

Elimine la molestia de hacer coincidir la bomba adecuada con el cilindro correcto, pidiendo nuestros conjuntos de bombas y cilindros precombinados. ▼

Los conjuntos de bombas y cilindros son ideales para el mantenimiento de equipos de taller, como este receptáculo de chatarra de metal que requiere mantenimiento. ▼



Bombas manuales de acero**Conjuntos de cilindros con orificio central**

Modelo	Capacidad (t)	Carrera (pulg.)	Altura cerrado (pulg.)	Incluido en el conjunto				
				Modelo de cilindro	Modelo de bomba	Manguera	Manómetro	Adaptador para manómetro
ST302HCA	30	2.5	7.03	RC302A	P42	HCA6	GTH12	GA1
ST306HCA	30	6.13	13	RC306A	P82A	HCA6	GTH12	GA1

Conjuntos de cilindros de perfil bajo

Modelo	Capacidad (t)	Carrera (pulg.)	Altura cerrado (pulg.)	Incluido en el conjunto				
				Modelo de cilindro	Modelo de bomba	Manguera	Manómetro	Adaptador para manómetro
ST101A	10	1.5	3.47	RLS101	P42	HCA6	GT5	GA1
ST201A	20	1.75	3.87	RLS201	P42	HCA6	GT20	GA1
ST302A	30	2.44	4.62	RLS302	P42	HCA6	GT30	GA1
ST502A	50	2.38	4.81	RLS502	P42	HCA6	GT20	GA1
ST1002A	100	2.25	5.56	RLS1002	P82A	HCA6	GT20	GA1

Conjuntos de cilindros para uso general

Modelo	Capacidad (t)	Carrera (pulg.)	Altura cerrado (pulg.)	Incluido en el conjunto				
				Modelo de cilindro	Modelo de bomba	Manguera	Manómetro	Adaptador para manómetro
ST102A	10	2.19	4.78	R102	P42	HCA6	GT5	GA1
ST106A	10	6	9.78	R106	P42	HCA6	GT5	GA1
ST1010A	10	10	13.78	R1010	P42	HCA6	GT5	GA1
ST252A	25	2	6.5	R252	P42	HCA6	GT25	GA1
ST254A	25	4	8.5	R254	P42	HCA6	GT25	GA1
ST256A	25	6.19	10.75	R256	P82A	HCA6	GT25	GA1
ST2514A	25	14.19	18.75	R2514	P82A	HCA6	GT25	GA1
ST556A	55	6.19	11.06	R556	P82A	HCA6	GT25	GA1

Bombas manuales de aluminio**Conjuntos de cilindros de aluminio de retorno por resorte Silver Lite**

Modelo	Capacidad (t)	Carrera (pulg.)	Altura cerrado (pulg.)	Incluido en el conjunto				
				Modelo de cilindro	Modelo de bomba	Manguera	Manómetro	Adaptador para manómetro
STL302	30	2	6.5	RAS302B	P72	HCA6	G5	GA1
STL306	30	6	10.5	RAS306B	P72	HCA6	G5	GA1
STL502	50	2	6.5	RAS502B	P72	HCA6	G5	GA1
STL504	50	4	8.5	RAS504B	P72	HCA6	G5	GA1
STL1002	100	2	6.5	RAS1002B	P72	HCA6	G5	GA1

Conjuntos de cilindros de aluminio de retorno por resorte y orificio central Silver Lite

Modelo	Capacidad (t)	Carrera (pulg.)	Altura cerrado (pulg.)	Incluido en el conjunto				
				Modelo de cilindro	Modelo de bomba	Manguera	Manómetro	Adaptador para manómetro
STL303HC	30	3	8.75	RAC303	P72	HCA6	G5	GA1
STL306HC	30	6	11.75	RAC306	P72	HCA6	G5	GA1
STL603HC	60	3	10.13	RAC603	P72	HCA6	G5	GA1

BOMBAS MECÁNICAS



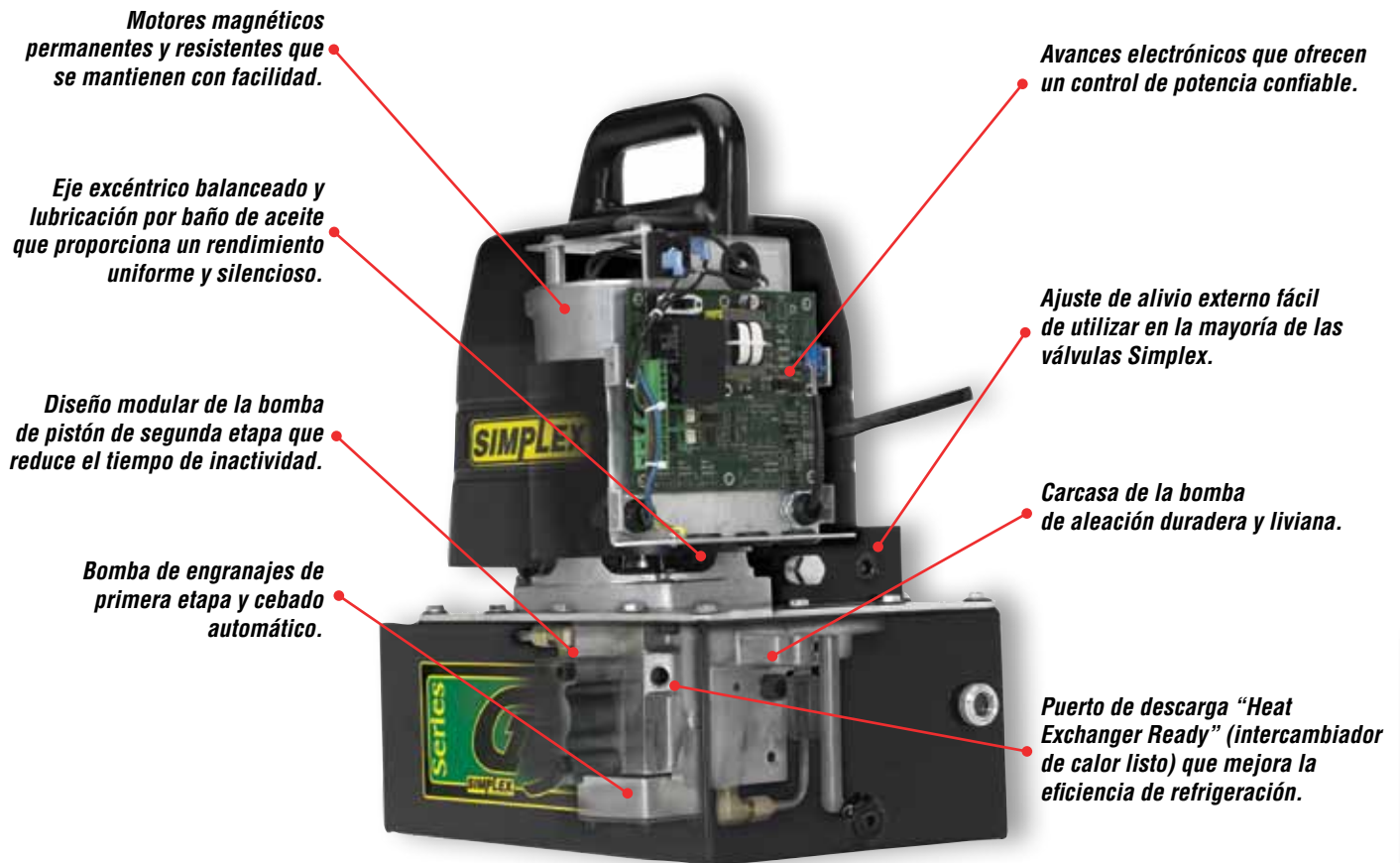

Se muestra la bomba mecánica G5

DESCRIPCIÓN GENERAL DE LA LÍNEA DE PRODUCTOS

► Amplia variedad

Simplex ofrece una amplia selección de plataformas de bombas, estilos de válvulas, tamaños de tanques, accesorios y controles para satisfacer sus necesidades diarias.

► Flexibilidad máxima

Válvulas de alivio de presión ajustables desde el exterior para entornos de presión variables, además de muchas válvulas de control intercambiables y tanques para una amplia gama de aplicaciones. Motores eléctricos de voltaje y frecuencia dual para aplicaciones que requieren fuentes de energía alternativas.

► Construidas para una larga vida útil y trabajos continuos

El bastidor unificado proporciona una alta resistencia, una menor cantidad de puntos potenciales de filtraciones y una construcción sólida para trabajos pesados.

► Alto rendimiento/tiempos de ciclos rápidos

Presión de cruce hasta 2,000 psi. Proporciona flujos altos de la primera etapa durante el ciclo de trabajo. Esta potencia adicional proporciona altas velocidades en aplicaciones de pretensado, curvado, engarzado, compresión y postensado.

► Funcionamiento a temperatura baja y rendimiento confiable

El rendimiento alto de la primera etapa se logra a través de la tecnología de bombas de engranajes probadas en campo. Además de las bombas de engranajes, una válvula de descarga pasa toda la energía a la segunda etapa una vez que se alcanza la presión de cruce. No se pierde energía y se genera menos calor.

► Funcionamiento silencioso

Las RPM bajas del motor, los cojinetes lubricados internamente y el montaje del motor con acoplamiento compacto hacen que estas bombas sean unas de las más silenciosas del mercado. (Aproximadamente, 80 dBA a 10,000 psi).

Bombas mecánicas G1 19 pulg. cúb./min. a 10,000 psi



Una bomba mecánica de 5 hp para realizar trabajos intermitentes que está especialmente indicada para accionar herramientas o cilindros de tamaño pequeño a mediano. Es muy liviana, portátil y funciona bien para aplicaciones de engarzado, corte, prensado, punzonado y curvado.

Bombas mecánicas G5 55 pulg. cúb./min. a 10,000 psi



Una bomba eléctrica de 1.5 hp y una bomba neumática de 3 hp para realizar trabajos continuos que son perfectas para herramientas y cilindros de tamaño mediano, en aplicaciones en lugares de construcción, embarcaciones, patios de maniobras y otras aplicaciones en campo. Es la opción perfecta para aplicaciones de producción y elevación por el tamaño de sus tanques y opciones de válvulas.

Bombas mecánicas G3 46 pulg. cúb./min. a 10,000 psi



Una bomba mecánica de 1.13 hp para realizar trabajos continuos que está especialmente indicada para accionar herramientas y cilindros de tamaño pequeño a mediano. Ideal para sistemas que requieren un alto rendimiento y grandes capacidades de aceite con portabilidad liviana.

Bombas mecánicas G6 100 pulg. cúb./min. a 10,000 psi



Una bomba eléctrica de 3 hp y una bomba de gasolina de 5.5 hp para realizar trabajos continuos que son ideales para herramientas y cilindros de tamaño mediano a grande. La tasa de flujo alto opera de manera eficaz cilindros múltiples para trabajos y aplicaciones de elevación de objetos pesados, de gran tonelaje y trabajos de posicionamiento grandes.

Bombas mecánicas G4 55 pulg. cúb./min. a 10,000 psi



Una bomba eléctrica de 1.5 hp y una bomba de gasolina de 4 hp para realizar trabajos continuos que están especialmente indicadas para herramientas y cilindros de tamaño mediano. Es la opción perfecta para aplicaciones de sujeción, retención, colocación, descenso y elevación, debido al tamaño de sus tanques y sus opciones de válvulas.

Bombas de aire compactas de pedal 11 pulg. cúb./min a 10,000 psi



Una bomba portátil controlada por pedal para trabajos intermitentes que está especialmente indicada para aplicaciones de presión, producción y herramientas de taller. Funciona de manera efectiva en 10 CFM a 60 - 150 psi.

Configuraciones básicas de la válvula para las bombas							
Aplicación de la bomba	Tipo de válvula	Función de la válvula			Funciona con este tipo de cilindro		
		Avance	Retención	Retroceso	Acción simple Retorno de carga	Acción simple Retorno por resorte	Doble acción
Las bombas de descarga son ideales para aplicaciones de engarzado, prensado y corte. Al encender el motor, se acumula presión; al apagarlo, la presión se descarga.	Válvula de descarga	●	---	●	●	●	---
Las bombas con válvulas manuales son ideales para aplicaciones generales. El control direccional se logra accionando manualmente una válvula de control.	2 vías	●	---	●	●	●	---
	*3 vías	●	●	●	●	●	---
	4 vías	●	●	●	---	---	●
Las bombas con válvulas de solenoide son ideales para aplicaciones de producción/automatización. El control direccional se logra a través de un solenoide con control remoto.	2 vías	●	---	●	---	●	---
	*3 vías	●	●	●	●	●	---
	4 vías	●	●	●	---	---	●

* Los modelos de 3 vías incluyen la característica Suc-O-Matic

Las bombas Simplex son las únicas bombas de 10,000 psi en el mundo que establecen un nuevo estándar en la construcción y la confiabilidad de las bombas. El motor con acoplamiento compacto y el bastidor de una pieza se combinan para ofrecer una unidad rígida con características de flexión y desgaste mínimas.

El bastidor, las bombas de engranajes probadas en campo, los diámetros interiores de los pistones y los asientos de bola reemplazables, los puntos de cruce más altos y los motores de calidad son solo algunas de las características adicionales incorporadas en todas las bombas Simplex.

Use el cuadro de velocidad de la derecha y seleccione la bomba del tamaño correcto para obtener la velocidad del cilindro que desee.

Para obtener múltiples velocidades del sistema de cilindros, divida las pulgadas por minuto por la cantidad de cilindros del sistema.

Cilindro Capacidad (t)		Pulgadas por minuto				
		G1 Serie	G3 Serie	G4/G5 Serie	G6 Serie	
10	Cargada	9	9	24	45	76
	Descargada	104	169	169	200	290
20/25	Cargada	4	4	10	20	33
	Descargada	50	75	75	132	132
30	Cargada	3	3	8.5	16	26
	Descargada	39	60	60	104	104
50/55	Cargada	2	2	5	9	15
	Descargada	23	35	35	61	61
60/75	Cargada	1.5	1.5	3.5	6	10
	Descargada	16	24	24	43	43
100	Cargada	1	1	3	5	8.5
	Descargada	13	19	19	34	34
150	Cargada	.5	.5	1.75	3	5
	Descargada	7	11	11	20	20
200	Cargada	.38	.38	1	2	4
	Descargada	5	8	8	15	15

$$\frac{\text{Pulgadas por minuto}}{60} = \text{Velocidad del cilindro en segundos}$$



Se muestra el modelo G1131

- Capacidad del tanque ▶ 1 galón
- Flujo a la presión nominal ▶ 19 pulgadas cúbicas/min.
- Presión máxima ▶ 10,000 psi
- ▶ Accionada por un motor universal de 115 V, 60 Hz, 0.5 hp (14,640 rpm).
- ▶ Baja tensión de arranque, consume 10 amperios con carga completa (modelos disponibles de 230 V).
- ▶ Funcionamiento de la bomba de dos velocidades que proporciona un rendimiento rápido de las herramientas.
- ▶ Norma de alivio ajustable externo en todos los modelos.

bombas mecánicas



INDICADOR DE NIVEL

Indicador de nivel del tanque de metal para facilitar la visualización del nivel de aceite.



ACOPLADORES - páginas 74 - 75

Los acopladores de flujo alto y desconexión rápida brindan la posibilidad de realizar cambios rápidos en una variedad de bombas.



MANGUERAS - páginas 78 - 79

Mangueras hidráulicas termoplásticas para trabajo pesado para cumplir con sus requisitos y con el factor de seguridad.

VÁLVULA SUC-O-MATIC



La válvula "Suc-O-Matic" de 3 posiciones y 3 vías extrae el aceite hidráulico de cualquier cilindro de acción simple con retracción completa, independientemente de que los resortes o el montaje estén debilitados.

PIENSE EN LA SEGURIDAD



Consulte las páginas 4 y 5 para ver una lista completa de consejos y recomendaciones de seguridad.

Gracias a su movilidad y potencia, la bomba mecánica G1 con cilindro de perfil bajo y contratuerca fue la elección perfecta para ajustar estanterías cargadas en este almacén. ▼

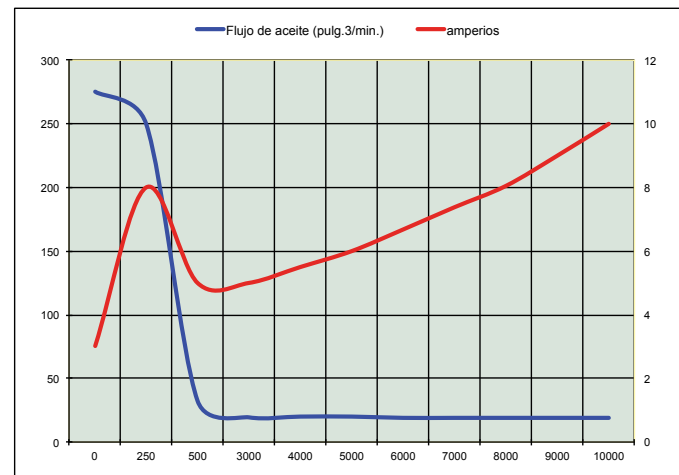



Se muestra el modelo G3132

- Capacidad del tanque ▶ 1 a 20 galones
- Flujo a la presión nominal ▶ 46 pulgadas cúbicas/min.
- Presión máxima ▶ 10,000 psi
- ▶ Accionada por un motor universal de 115 V, 60 Hz, 1.13 hp (21,000 rpm).
- ▶ Baja tensión de arranque, consume 16 amperios con carga completa (modelos disponibles de 230 V).
- ▶ Equipada con un control remoto eléctrico de 15'.
- ▶ Tanques disponibles de 1 a 20 galones con diseño de acero soldado.
- ▶ Ideal para usar con cilindros o herramientas hidráulicos de tamaño pequeño a mediano.

bombas mecánicas



INDICADOR DE NIVEL

Indicador de nivel del tanque de metal para facilitar la visualización del nivel de aceite.



VÁLVULAS EN LÍNEA - página 72

Maximice el control y la seguridad con nuestras válvulas en línea.



COLECTORES - página 73

La solución ideal para obtener el control preciso cuando se operan cilindros múltiples.

VÁLVULA SUC-O-MATIC



La válvula "Suc-O-Matic" de 3 posiciones y 3 vías extrae el aceite hidráulico de cualquier cilindro de acción simple con retracción completa, independientemente de que los resortes o el montaje estén debilitados.

PIENSE EN LA SEGURIDAD



Consulte las páginas 4 y 5 para ver una lista completa de consejos y recomendaciones de seguridad.

En una instalación de pruebas para presurizar colectores, se utilizó una bomba mecánica Simplex G3 para buscar pérdidas. ▼

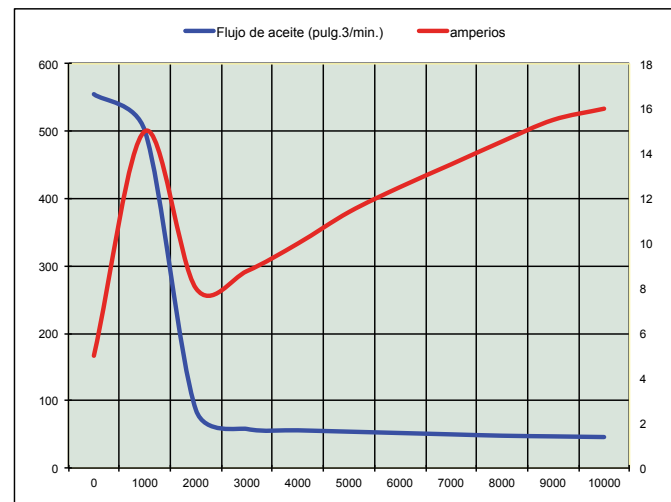

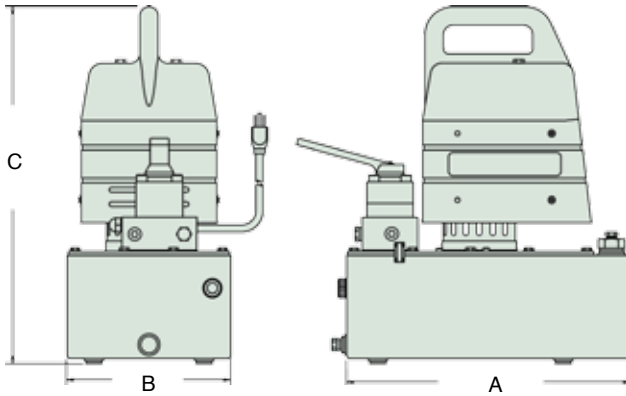

Tanque (galones)	A	B	C
	(pulg.)	(pulg.)	(pulg.)
1	11.00	8.19	18.75
1.5	15.13	8.75	19
2.5	17	9.75	19
5	25.10	11.75	18.75
10	25.10	11.75	23
20	28	19.6	25.25

Modelo	Clasificación de presión (psi)		Flujo de salida (pulg. ³ /min)		Especificaciones del motor		Válvula Tipo	Control remoto	Capacidad utilizable De aceite	Peso (lb)
	1.º etapa	2.º etapa	1.º etapa	2.º etapa	(VCA)	(A)				
G3100	1,100	10,000	525	46	115	16	Descarga	Motor	1	38
G3101	1,100	10,000	525	46	115	16	Descarga	Motor	1	45
G3102	1,100	10,000	525	46	115	16	Descarga	Motor	1.5	50
G3121	1,100	10,000	525	46	115	16	2W, 2P	Motor	1	45
G3122	1,100	10,000	525	46	115	16	2W, 2P	Motor	1.5	52
G3131	1,100	10,000	525	46	115	16	3W, 3P	Motor	1	48
G3132	1,100	10,000	525	46	115	16	3W, 3P	Motor	1.5	53
G3133	1,100	10,000	525	46	115	16	3W, 3P	Motor	2.5	63
G3162	1,100	10,000	525	46	115	16	3W, 3P	Motor / solenoide	1.5	57
G3163	1,100	10,000	525	46	115	16	3W, 3P	Motor / solenoide	2.5	67
G3141	1,100	10,000	525	46	115	16	4W, 3P	Motor	1	48
G3142	1,100	10,000	525	46	115	16	4W, 3P	Motor	1.5	53
G3143	1,100	10,000	525	46	115	16	4W, 3P	Motor	2.5	63
G3172	1,100	10,000	525	46	115	16	4W, 3P	Motor / solenoide	1.5	57
G3173	1,100	10,000	525	46	115	16	4W, 3P	Motor / solenoide	2.5	67

* Para bombas de 230 VCA, utilice "2" en el tercer carácter del número de modelo. Especificaciones del motor: 0,8 kW monofásico, 10 A a 230 VCA.

Configuraciones adicionales de las bombas

MODELO	SELECCIONES
Clase	G Bomba mecánica
Serie	3 Motor universal de 1.13 HP/46 pulgadas cúbicas
Voltaje del motor	1 1= 115 VCA, monofásico 2= 230 VCA monofásico
Función de la válvula	3 0= descarga 3= 3 vías, manual 7= 4 vías, solenoide 1= 2 vías, de descarga 4= 4 vías, manual 2= 2 vías, manual 6= 3 vías, solenoide
Tamaño de depósito	2 1= 1 galón de aceite utilizable 3= 2.5 galones de aceite utilizable 6= 10 galones de aceite utilizable 2= 1.5 galones de aceite utilizable 5= 5 galones de aceite utilizable 7= 20 galones de aceite utilizable
Opciones instaladas en fábrica*	G C= Kit de ruedas giratorias L= Colector de bloqueo R= Bastidor protector F= Interruptor de pedal (motor) O= Filtro de aceite S= Interruptor de pedal (válvula) G= Manómetro montado en la bomba P= Interruptor de presión

* Si el modelo de la bomba tiene más de 3 opciones, comuníquese con la fábrica. * El control remoto del motor es estándar en todos los modelos.
 * El manómetro no estará protegido por el bastidor protector cuando se pida un tanque de 5 galones o más.
 * El bastidor protector no se encuentra disponible para tanques de 10 y 20 galones.
 * El kit de ruedas giratorias no se encuentra disponible para tanques de 5, 10 y 20 galones.
 * El filtro de aceite no se encuentra disponible para bombas de descarga, bombas de descarga de 2 vías y bombas manuales de 2 vías.

bombas mecánicas



Se muestra el modelo G4173

Capacidad del tanque ► 1,5 a 20 galones

Flujo a la presión nominal ► 55 pulgadas cúbicas/min.

Presión máxima ► 10,000 psi

- Accionada por un motor de inducción de 115 V, 60 Hz, 1.5 hp (1,725 rpm).
- Baja tensión de arranque, consume amperios con carga completa (modelos disponibles de 230 V).
- El alto rendimiento de la bomba de dos etapas proporciona una mayor presión de cruce para tiempos de ciclos y funcionamiento del equipo más rápidos.
- Ideal para usar con cilindros hidráulicos de tamaño mediano.

CILINDROS - páginas 7 - 29



Una amplia selección de cilindros de acero y aluminio para satisfacer todas las necesidades.

ACOPLADORES - páginas 74 - 75



Los acopladores de flujo alto y desconexión rápida brindan la posibilidad de realizar cambios rápidos en una variedad de bombas.

COLECTORES - página 73



La solución ideal para obtener el control preciso cuando se operan cilindros múltiples.

VÁLVULA SUC-O-MATIC



La válvula "Suc-O-Matic" de 3 posiciones y 3 vías extrae el aceite hidráulico de cualquier cilindro de acción simple con retracción completa, independientemente de que los resortes o el montaje estén debilitados.

PIENSE EN LA SEGURIDAD



Consulte las páginas 4 y 5 para ver una lista completa de consejos y recomendaciones de seguridad.

La bomba mecánica G4 de Simplex se utilizó junto con el separador S3000A para separar las puertas oxidadas de este contenedor de envío de acero. ▼

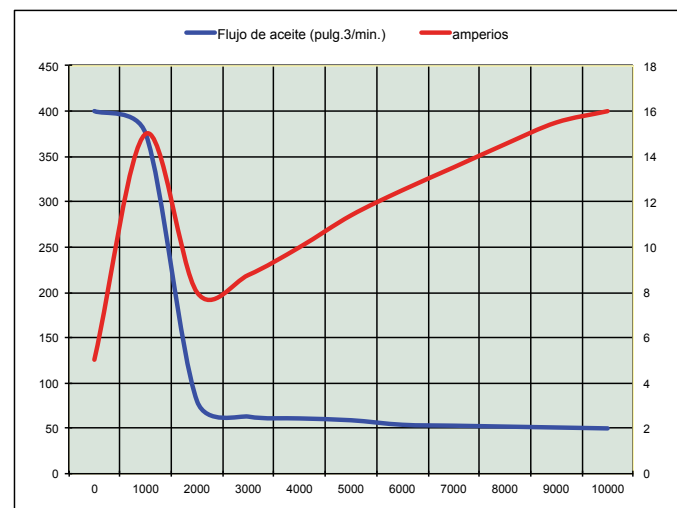



Se muestra el modelo G5132G

- Capacidad del tanque ► 1,5 a 20 galones
- Flujo a la presión nominal ► 55 pulgadas cúbicas/min.
- Presión máxima ► 10,000 psi
- Accionada por un motor magnético permanente de 115 V, 60 Hz, 1.5 hp (3,000 rpm).
- Baja tensión de arranque, consume 18 amperios con carga completa (modelos disponibles de 230 V).
- El alto rendimiento de la bomba de dos etapas proporciona una mayor presión de cruce para tiempos de ciclos más rápidos.
- Ideal para usar con cilindros o herramientas hidráulicos de tamaño mediano a grande.
- Viene estándar con un control remoto de 15'.

bombas mecánicas



CILINDROS - páginas 7 - 29

Una amplia selección de cilindros de acero y aluminio para satisfacer todas las necesidades.



MANGUERAS - páginas 78 - 79

Mangueras hidráulicas termoplásticas para trabajo pesado para cumplir con sus requisitos y con el factor de seguridad.



VÁLVULAS EN LÍNEA - página 72

Maximice el control y la seguridad con nuestras válvulas en línea.

VÁLVULA SUC-O-MATIC



La válvula "Suc-O-Matic" de 3 posiciones y 3 vías extrae el aceite hidráulico de cualquier cilindro de acción simple con retracción completa, independientemente de que los resortes o el montaje estén debilitados.

PIENSE EN LA SEGURIDAD



Consulte las páginas 4 y 5 para ver una lista completa de consejos y recomendaciones de seguridad.

Todos los días, la bomba mecánica G5 se utiliza junto con un cilindro Simplex de 50 toneladas para colocar cojinetes en la sección de procesamiento de ensamblajes de la planta. ▼

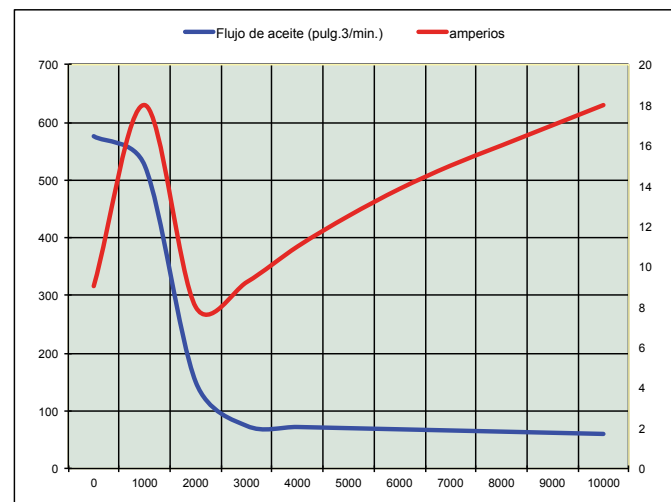

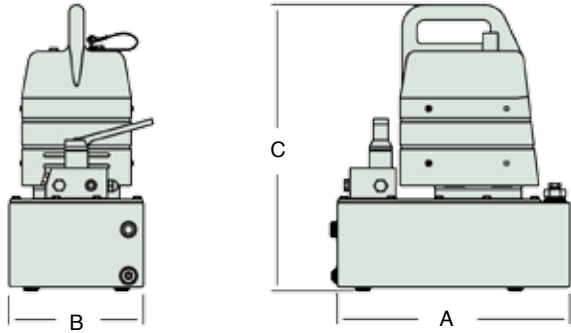

Tanque (galones)	A	B	C
	(pulg.)	(pulg.)	(pulg.)
1.5	15.13	8.75	18.59
2.5	17	9.75	18.59
5	25.10	11.75	18.59
10	25.10	11.75	22.84
20	28	19.60	22.84



Modelo	Clasificación de presión (psi)		Flujo de salida (pulg. ³ /min)		Especificaciones del motor		Válvula Tipo	Control remoto	Capacidad utilizable De aceite	Peso (lb)
	1.º etapa	2.º etapa	1.º etapa	2.º etapa	(VCA)	(A)				
G5102	1,100	10,000	550	55	115	18	Descarga	Motor	1.5	64
G5103	1,100	10,000	550	55	115	18	Descarga	Motor	2.5	74
G5122	1,100	10,000	550	55	115	18	2W, 2P	Motor	1.5	64
G5123	1,100	10,000	550	55	115	18	2W, 2P	Motor	2.5	74
G5132	1,100	10,000	550	55	115	18	3W, 3P	Motor	1.5	67
G5133	1,100	10,000	550	55	115	18	3W, 3P	Motor	2.5	77
G5135	1,100	10,000	550	55	115	18	3W, 3P	Motor	5	115
G5162	1,100	10,000	550	55	115	18	3W, 3P	Motor / solenoide	1.5	71
G5163	1,100	10,000	550	55	115	18	3W, 3P	Motor / solenoide	2.5	81
G5165	1,100	10,000	550	55	115	18	3W, 3P	Motor / solenoide	5	119
G5142	1,100	10,000	550	55	115	18	4W, 3P	Motor	1.5	67
G5143	1,100	10,000	550	55	115	18	4W, 3P	Motor	2.5	77
G5145	1,100	10,000	550	55	115	18	4W, 3P	Motor	5	115
G5172	1,100	10,000	550	55	115	18	4W, 3P	Motor / solenoide	1.5	71
G5173	1,100	10,000	550	55	115	18	4W, 3P	Motor / solenoide	2.5	81
G5175	1,100	10,000	550	55	115	18	4W, 3P	Motor / solenoide	5	119

* Para bombas de 230 VCA, utilice "2" en el tercer carácter del número de modelo. Especificaciones del motor: 1,1 kW monofásico, 10 A a 230 VCA.

Additional Pump Configurations

Clase	MODELO	SELECCIONES												
Clase	G	Bomba mecánica												
Serie	5	Motor magnético permanente de 1.5 HP/55 pulgadas cúbicas												
Voltaje del motor	1	1= 115 VCA, monofásico 2= 230 VCA monofásico												
		<table border="0"> <tr> <td>0= descarga</td> <td>3= 3 vías, manual</td> <td>6= 3 vías, solenoide</td> </tr> <tr> <td>1= 2 vías, de descarga</td> <td>4= 4 vías, manual</td> <td>7= 4 vías, solenoide</td> </tr> <tr> <td>2= 2 vías, manual</td> <td>5= 2 vías, solenoide</td> <td></td> </tr> </table>	0= descarga	3= 3 vías, manual	6= 3 vías, solenoide	1= 2 vías, de descarga	4= 4 vías, manual	7= 4 vías, solenoide	2= 2 vías, manual	5= 2 vías, solenoide				
0= descarga	3= 3 vías, manual	6= 3 vías, solenoide												
1= 2 vías, de descarga	4= 4 vías, manual	7= 4 vías, solenoide												
2= 2 vías, manual	5= 2 vías, solenoide													
Función de la válvula	3	0= descarga												
		3= 3 vías, manual												
Tamaño de depósito	2	2= 1.5 galones de aceite utilizable												
		3= 2.5 galones de aceite utilizable												
Opciones instaladas en fábrica*	G	5= 5 galones de aceite utilizable												
		6= 10 galones de aceite utilizable												
		7= 20 galones de aceite utilizable												
		<table border="0"> <tr> <td>B= Bomba de 3 etapas</td> <td>H= Intercambiador de calor</td> <td>R= Bastidor protector</td> </tr> <tr> <td>C= Kit de ruedas giratorias</td> <td>L= Colector de bloqueo</td> <td>S= Interruptor de pedal (válvula)</td> </tr> <tr> <td>F= Interruptor de pedal (motor)</td> <td>O= Filtro de aceite</td> <td></td> </tr> <tr> <td>G= Manómetro montado en la bomba</td> <td>P= Interruptor de presión</td> <td></td> </tr> </table>	B= Bomba de 3 etapas	H= Intercambiador de calor	R= Bastidor protector	C= Kit de ruedas giratorias	L= Colector de bloqueo	S= Interruptor de pedal (válvula)	F= Interruptor de pedal (motor)	O= Filtro de aceite		G= Manómetro montado en la bomba	P= Interruptor de presión	
B= Bomba de 3 etapas	H= Intercambiador de calor	R= Bastidor protector												
C= Kit de ruedas giratorias	L= Colector de bloqueo	S= Interruptor de pedal (válvula)												
F= Interruptor de pedal (motor)	O= Filtro de aceite													
G= Manómetro montado en la bomba	P= Interruptor de presión													

* Si el modelo de la bomba tiene más de 3 opciones, comuníquese con la fábrica.
 * El manómetro no estará protegido por el bastidor protector cuando se pida un tanque de 5 galones o más.
 * El bastidor protector no se encuentra disponible para tanques de 10 y 20 galones.
 * El kit de ruedas giratorias no se encuentra disponible para tanques de 5, 10 y 20 galones.
 * El filtro de aceite no se encuentra disponible para bombas de descarga, bombas de descarga de 2 vías y bombas manuales de 2 vías.
 * El control remoto del motor es estándar en todos los modelos.



Se muestra el modelo G6335

Capacidad del tanque▶ 5 a 40 galones

Flujo a la presión nominal▶ 100 pulgadas cúbicas/min.

Presión máxima▶ 10,000 psi

- ▶ Funcionamiento de la bomba de dos etapas que proporciona un rendimiento rápido de las herramientas.
- ▶ Ideal para usar con cilindros o herramientas hidráulicos de tamaño mediano a grande.
- ▶ Accionada por un motor de CA multivoltaje, trifásico, de 3 hp (3450 rpm); con baja tensión de arranque que consume 9.5 amperios (230 V) con carga completa.
- ▶ Ajuste perfecto para los sistemas de producción y de elevación de múltiples cilindros.
- ▶ Funcionamiento silencioso, solo (80 dBA).

bombas mecánicas



CILINDROS - páginas 7 - 29

Una amplia selección de cilindros de acero y aluminio para satisfacer todas las necesidades.



ACOPLADORES - páginas 74 - 75

Los acopladores de flujo alto y desconexión rápida brindan la posibilidad de realizar cambios rápidos en una variedad de bombas.



VÁLVULAS EN LÍNEA - página 72

Maximice el control y la seguridad con nuestras válvulas en línea.



La caja del arrancador de lujo se incluye en todos los modelos.

PIENSE EN LA SEGURIDAD



Consulte las páginas 4 y 5 para ver una lista completa de consejos y recomendaciones de seguridad.

La bomba eléctrica serie G6 puede accionar una gran variedad de herramientas Simplex y resiste el desgaste diario en este taller de fabricación de acero. ▼

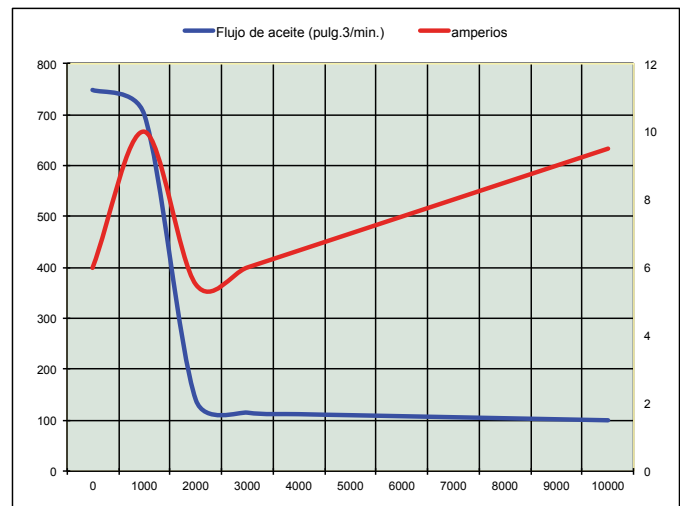

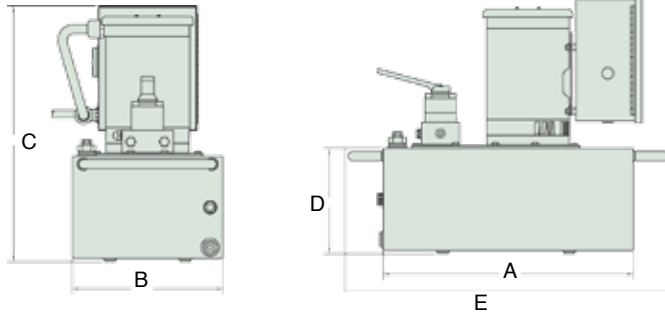

Tanque (galones)	A	B	C	D	E
	(pulg.)	(pulg.)	(pulg.)	(pulg.)	(pulg.)
5	19.62	11.75	20.52	8.46	25.10
10	19.62	11.75	24.76	12.71	25.10
20	23.50	19.60	24.51	12.46	28
40	36	24	24.7	12.25	41.5

Modelo	Clasificación de presión (psi)		Flujo de salida (pulg. ³ /min)		Especificaciones del motor		Válvula Tipo	Control remoto	Capacidad utilizable De aceite	Peso (lb)
	1.º etapa	2.º etapa	1.º etapa	2.º etapa	(VCA)	(A)				
G6335	1,500	10,000	750	100	230	9.5	3W, 3P	----	5	162
G6336	1,500	10,000	750	100	230	9.5	3W, 3P	----	10	217
G6336L	1,500	10,000	750	100	230	9.5	3W, 3P (L)	----	10	218
G6365	1,500	10,000	750	100	230	9.5	3W, 3P	Solenoide	5	165
G6366	1,500	10,000	750	100	230	9.5	3W, 3P	Solenoide	10	220
G6366L	1,500	10,000	750	100	230	9.5	3W, 3P (L)	Solenoide	10	221
G6346	1,500	10,000	750	100	230	9.5	4W, 3P	----	10	210
G6347	1,500	10,000	750	100	230	9.5	4W, 3P	----	20	311
G6347L	1,500	10,000	750	100	230	9.5	4W, 3P (L)	----	20	312
G6375	1,500	10,000	750	100	230	9.5	4W, 3P	Solenoide	5	165
G6376	1,500	10,000	750	100	230	9.5	4W, 3P	Solenoide	10	220
G6376L	1,500	10,000	750	100	230	9.5	4W, 3P (L)	Solenoide	10	221

(L) = Colector de válvula de bloqueo

- * Para bombas de 230 VCA, utilice "3" en el tercer carácter del número de modelo. Especificaciones del motor: 2,2 kW, trifásico, 10 A a 230 VCA.
- * Para bombas de 380 VCA, utilice "4" en el tercer carácter del número de modelo. Especificaciones del motor: 2,2 kW, trifásico, 5.8 A a 380 VCA.
- * Para bombas de 460 VCA, utilice "5" en el tercer carácter del número de modelo. Especificaciones del motor: 2,2 kW, trifásico, 4.7 A a 460 VCA.
- * Para bombas de 575 VCA, utilice "6" en el tercer carácter del número de modelo. Especificaciones del motor: 2,2 kW, trifásico, 3.8 A a 575 VCA.

Configuraciones adicionales de las bombas

MODELO	SELECCIONES
Clase	G Bomba mecánica
Serie	6 3 HP/trifásico/100 pulg. ³
Voltaje del motor	3= 230 VCA, trifásico 4= 380 VCA, trifásico 5= 460 VCA, trifásico 6= 575 VCA, trifásico
Función de la válvula	3= 2 vías, manual 3= 3 vías, manual 4= 4 vías, manual 6= 3 vías, solenoide 7= 4 vías, solenoide
Tamaño de depósito	5= 5 galones de aceite utilizable 6= 10 galones de aceite utilizable 7= 20 galones de aceite utilizable 8= 40 galones de aceite utilizable
Opciones instaladas en fábrica*	F= Interruptor de pedal (motor) G= manómetro (integrado) H= Intercambiador de calor L= Colector de bloqueo M= control remoto del motor O= Filtro de aceite P= Interruptor de presión S= Interruptor de pedal (válvula)

* Si la bomba tiene más de 3 opciones, consulte a la fábrica.
* El filtro de aceite no se encuentra disponible para bombas manuales de 2 vías.



Se muestra el modelo G5733

Capacidad del tanque ▶ 1,5 a 20 galones

Flujo a la presión nominal ▶ 55 pulgadas cúbicas/min.

Presión máxima ▶ 10,000 psi

- ▶ Accionada por un motor con paletas giratorias de 3 hp (3,000 rpm).
- ▶ Todos los modelos están equipados con un ensamblaje de filtro y lubricador, un silenciador de aire y una manija de transporte.
- ▶ Válvula diseñada con precisión, que ofrece confiabilidad y retención de carga segura. Norma de alivio ajustable externo en todos los modelos.
- ▶ Ideal para usar con cilindros o herramientas hidráulicos de tamaño mediano.

CILINDROS - páginas 7 - 29



Una amplia selección de cilindros de acero y aluminio para satisfacer todas las necesidades.

ACOPLADORES - páginas 74 - 75



Los acopladores de flujo alto y desconexión rápida brindan la posibilidad de realizar cambios rápidos en una variedad de bombas.

MANÓMETROS - página 77



Mejore la visibilidad y la seguridad de su sistema, agregando un manómetro de presión hidráulica en línea en su circuito.

VÁLVULA SUC-O-MATIC



La válvula "Suc-O-Matic" de 3 posiciones y 3 vías extrae el aceite hidráulico de cualquier cilindro de acción simple con retracción completa, independientemente de que los resortes o el montaje estén debilitados.

PIENSE EN LA SEGURIDAD



Consulte las páginas 4 y 5 para ver una lista completa de consejos y recomendaciones de seguridad.

La potencia y la confiabilidad de la bomba neumática G5 conforman la solución perfecta para cualquier tipo de trabajo en los que las herramientas accionadas por energía eléctrica o gasolina no son adecuadas. ▼

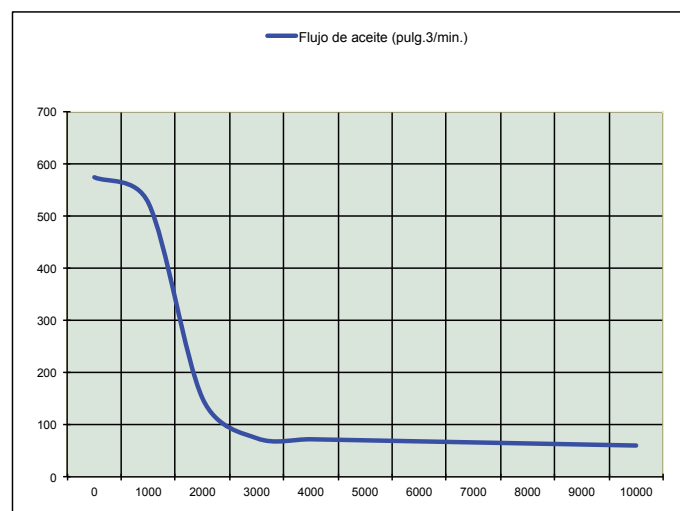

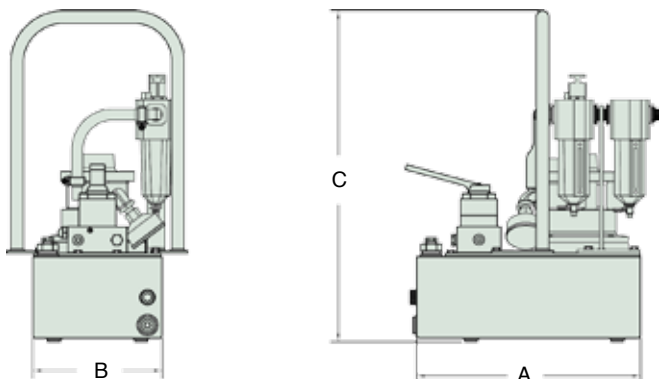

Tanque (galones)	A	B	C
	(pulg.)	(pulg.)	(pulg.)
1.5	15.13	8.75	22.34
2.5	17	9.75	22.34
5	25.10	11.75	20.52
10	25.10	11.75	24.77
20	28	19.62	26.69

Modelo	Clasificación de presión (psi)		Flujo de salida (pulgadas cúbicas /min.)		Especificaciones del motor		Válvula Tipo	Control remoto	Capacidad utilizable De aceite	Peso (lb)
	1.º etapa	2.º etapa	1.º etapa	2.º etapa	(psi)	(cfm)				
G5732	1,100	10,000	700	55	90	50	3W, 3P	----	1.5	50
G5735	1,100	10,000	700	55	90	50	3W, 3P	----	5	108
G5762	1,100	10,000	700	55	90	50	3W, 3P	Solenoide	1.5	52
G5765	1,100	10,000	700	55	90	50	3W, 3P	Solenoide	5	110
G5742	1,100	10,000	700	55	90	50	4W, 3P	----	1.5	50
G5745	1,100	10,000	700	55	90	50	4W, 3P	----	5	108
G5772	1,100	10,000	700	55	90	50	4W, 3P	Solenoide	1.5	52
G5775	1,100	10,000	700	55	90	50	4W, 3P	Solenoide	5	110

Configuraciones adicionales de las bombas

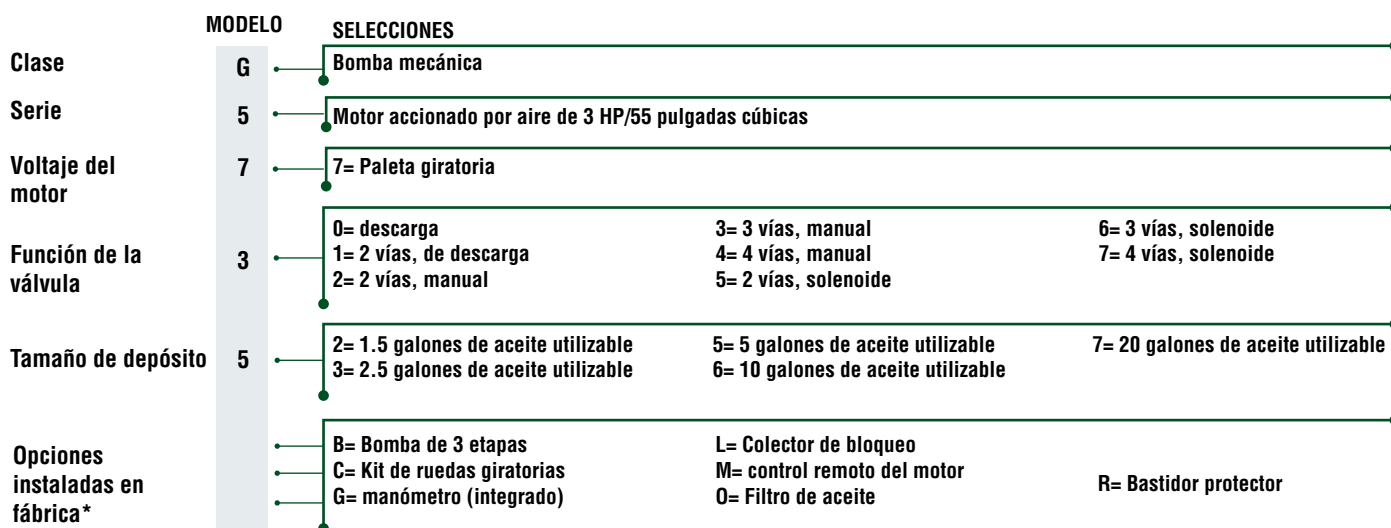

* Si el modelo de la bomba tiene más de 3 opciones, comuníquese con la fábrica.
 * El manómetro no estará protegido por el bastidor protector cuando se pida un tanque de 5 galones o más.
 * El bastidor protector no se encuentra disponible para tanques de 10 y 20 galones.
 * El kit de ruedas giratorias no se encuentra disponible para tanques de 5, 10 y 20 galones.
 * El filtro de aceite no se encuentra disponible para bombas de descarga, bombas de descarga de 2 vías y bombas manuales de 2 vías.



Se muestra el modelo G4833

Capacidad del tanque ► 1,5 a 20 galones

Flujo a la presión nominal ► 50 pulgadas cúbicas/min.

Presión máxima ► 10,000 psi

- Accionada por un motor de gas de 127 cc Briggs & Stratton®.
- El alto rendimiento de la bomba de dos etapas proporciona una mayor presión de cruce para tiempos de ciclos y funcionamiento del equipo más rápidos; 50 pulgadas cúbicas/minuto a 10,000 psi.
- Tanques disponibles de 1.5 a 20 galones con diseño de acero soldado.
- Ideal para usar con cilindros o herramientas hidráulicos de tamaño mediano.

COLECTORES - página 73

La solución ideal para obtener el control preciso cuando se operan cilindros múltiples.



ACOPLADORES - páginas 74 - 75

Los acopladores de flujo alto y desconexión rápida brindan la posibilidad de realizar cambios rápidos en una variedad de bombas.



MANÓMETROS - página 77

Mejore la visibilidad y la seguridad de su sistema, agregando un manómetro de presión hidráulica en línea en su circuito.



VÁLVULA SUC-O-MATIC

La válvula "Suc-O-Matic" de 3 posiciones y 3 vías extrae el aceite hidráulico de cualquier cilindro de acción simple con retracción completa, independientemente de que los resortes o el montaje estén debilitados.



PIENSE EN LA SEGURIDAD

Consulte las páginas 4 y 5 para ver una lista completa de consejos y recomendaciones de seguridad.



El lugar donde debía repararse la cimentación de esta dársena requirió la versatilidad de la bomba mecánica de gas G4. ▼

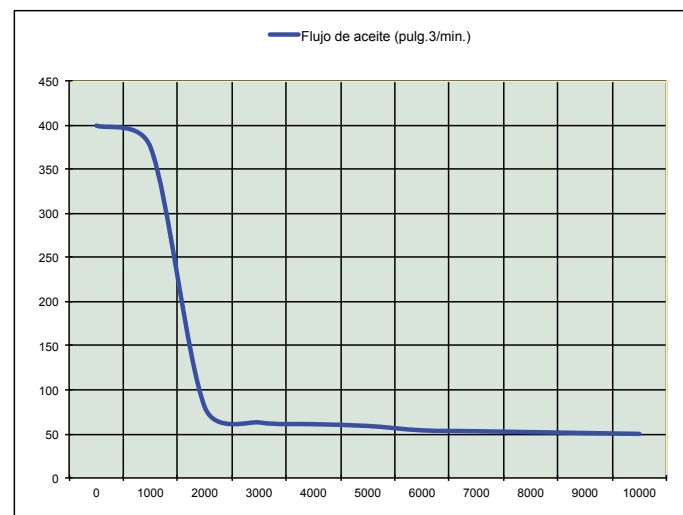

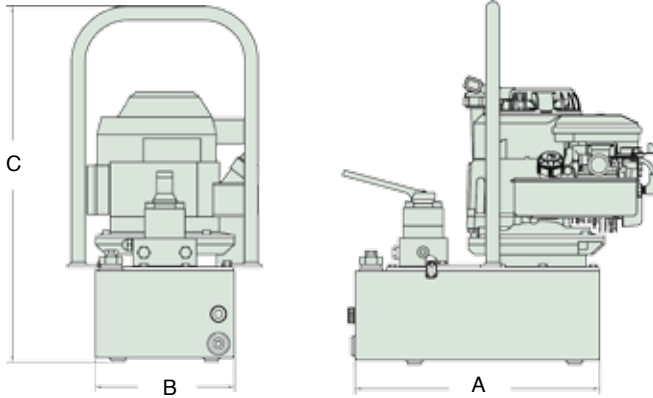

Tanque (galones)	A	B	C
	(pulg.)	(pulg.)	(pulg.)
1.5	15.13	8.75	22.34
2.5	17	9.75	22.34
5	25.10	11.75	19.54
10	25.10	11.75	23.97
20	28	19.60	22.84

Modelo	Clasificación de presión (psi)		Output Flow (cu.in. / min.)		Motor B&S	Válvula Tipo	Capacidad utilizable de aceite	Peso (lb)
	1.º etapa	2.º etapa	1.º etapa	2.º etapa				
G4833	1,100	10,000	400	50	127 c.c.	3W, 3P	2.5	53
G4835	1,100	10,000	400	50	127 c.c.	3W, 3P	5	108
G4843	1,100	10,000	400	50	127 c.c.	4W, 3P	2.5	53
G4845	1,100	10,000	400	50	127 c.c.	4W, 3P	5	108

Configuraciones adicionales de las bombas

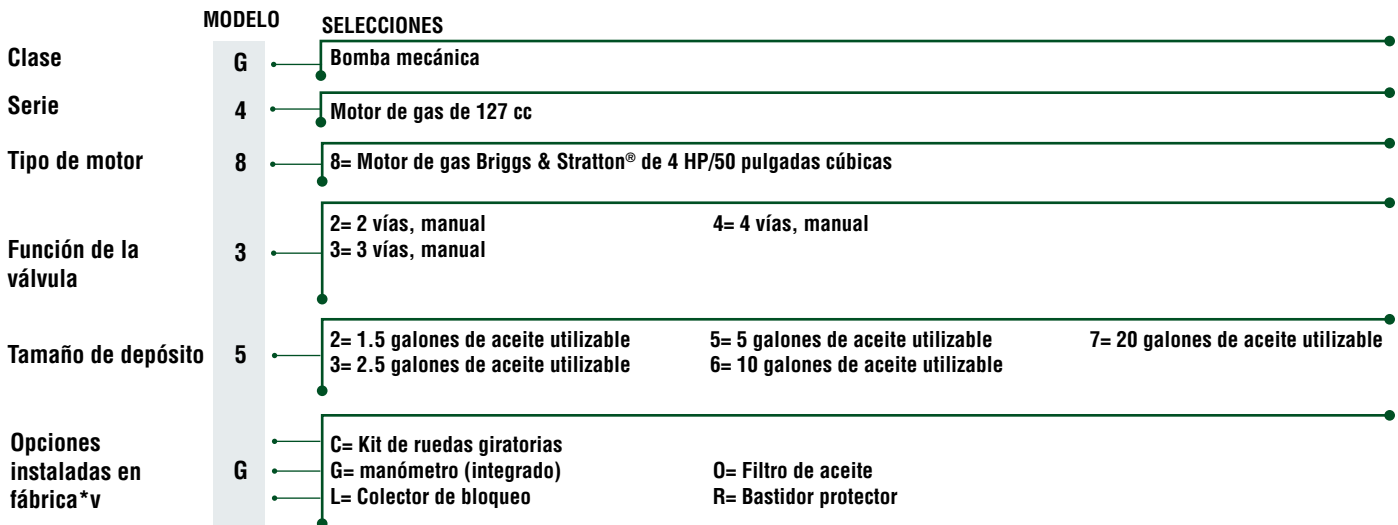

* Si el modelo de la bomba tiene más de 3 opciones, comuníquese con la fábrica.
 * El manómetro no estará protegido por el bastidor protector cuando se pida un tanque de 5 galones o más.
 * El bastidor protector no se encuentra disponible para tanques de 10 y 20 galones.
 * El kit de ruedas giratorias no se encuentra disponible para tanques de 5, 10 y 20 galones.
 * El filtro de aceite no se encuentra disponible para bombas de descarga, bombas de descarga de 2 vías y bombas manuales de 2 vías.



Se muestra el modelo G6843

- Capacidad del tanque ▶ 2.5 a 20 galones
- Flujo a la presión nominal ▶ 100 pulgadas cúbicas/min.
- Presión máxima ▶ 10,000 psi

- ▶ Accionada por un motor de gas de 163 cc. Honda®.
- ▶ El alto rendimiento de la bomba de dos etapas proporciona una mayor presión de cruce para tiempos de ciclos y funcionamiento del equipo más rápidos.
- ▶ Ideal para usar con cilindros o herramientas hidráulicos de tamaño mediano a grande.
- ▶ Tanques disponibles de 2.5 a 20 galones con diseño de acero soldado.
- ▶ Válvula diseñada con precisión, que ofrece confiabilidad y retención de carga segura.

bombas mecánicas



COLECTORES - página 73

La solución ideal para obtener el control preciso cuando se operan cilindros múltiples.



ACOPLADORES - páginas 74 - 75

Los acopladores de flujo alto y desconexión rápida brindan la posibilidad de realizar cambios rápidos en una variedad de bombas.



MANÓMETROS - página 77

Mejore la visibilidad y la seguridad de su sistema, agregando un manómetro de presión hidráulica en línea en su circuito.

VÁLVULA SUC-O-MATIC



La válvula "Suc-O-Matic" de 3 posiciones y 3 vías extrae el aceite hidráulico de cualquier cilindro de acción simple con retracción completa, independientemente de que los resortes o el montaje estén debilitados.



PIENSE EN LA SEGURIDAD

Consulte las páginas 4 y 5 para ver una lista completa de consejos y recomendaciones de seguridad.

Las bombas de gas serie G6 pueden soportar los entornos más hostiles sin comprometer el rendimiento. ▼

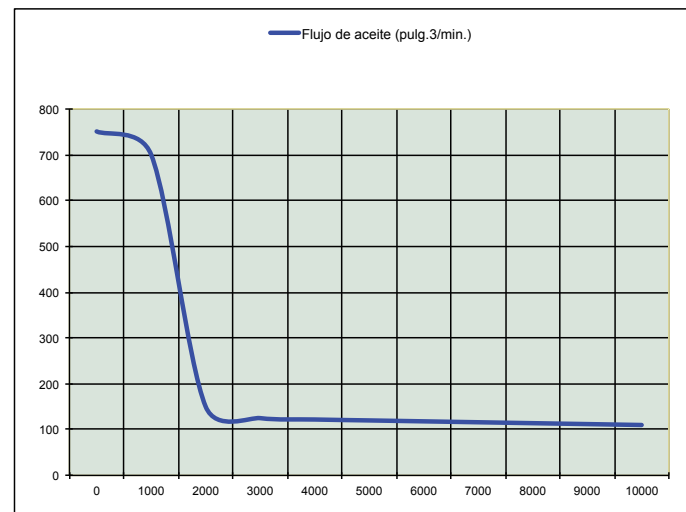

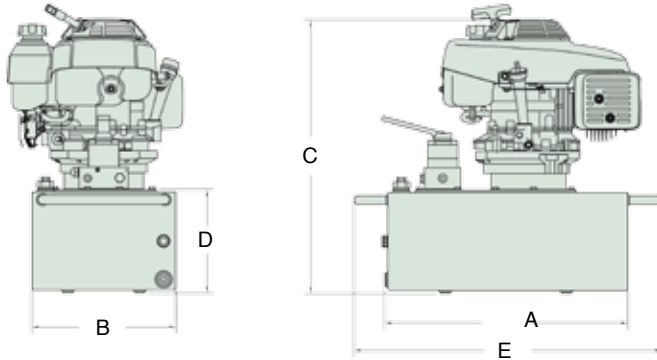

Tanque (galones)	A	B	C	D	E
	(pulg.)	(pulg.)	(pulg.)	(pulg.)	(pulg.)
2.5	17	9.75	19.86	5.71	----
5	19.60	11.75	22.36	8.46	25.10
10	19.60	11.75	26.61	12.71	25.10
20	23.50	19.60	26.36	12.46	28

Dimensiones del bastidor protector para tanques de 2.5 galones: 28 x 22.68 x 18.75.

Modelo	Clasificación de presión (psi)		Output Flow (cu.in. / min.)		Motor	Válvula Tipo	Capacidad utilizable de aceite	Peso (lb)
	1.º etapa	2.º etapa	1.º etapa	2.º etapa				
G6833	1,200	10,000	750	100	163 c.c.	3W, 3P	2.5	68
G6835	1,200	10,000	750	100	163 c.c.	3W, 3P	5	123
G6843	1,200	10,000	750	100	163 c.c.	4W, 3P	2.5	68
G6845	1,200	10,000	750	100	163 c.c.	4W, 3P	5	123

Configuraciones adicionales de las bombas

MODELO	SELECCIONES
Clase	G Bomba mecánica
Serie	6 Motor de gas de 163 cc
Tipo de motor	8= Motor de gas Honda/100 pulg. ³
Función de la válvula	3= 2 vías, manual 4= 4 vías, manual 3= 3 vías, manual
Tamaño de depósito	5= 2.5 galones de aceite utilizable 6= 10 galones de aceite utilizable 5= 5 galones de aceite utilizable 7= 20 galones de aceite utilizable
Opciones instaladas en fábrica*	C= Bomba de 3 etapas G= manómetro (integrado) C= Kit de ruedas giratorias L= Colector de bloqueo (solo para 2.5 galones) O= Filtro de aceite

* Para tanques de más de 20 galones de capacidad, comuníquese con la fábrica.
 * Si el modelo de la bomba tiene más de 3 opciones, comuníquese con la fábrica.
 * El filtro de aceite no se encuentra disponible para bombas manuales de 2 vías.



**N.º para pedido: G07-3M, G07-3S
G07-4M, G07-4S**

3M= 3 vías, manual
4M= 4 vías, manual
3S= 3 vías, solenoide
4S= 4 vías, solenoide

Controle la presión del sistema, incorporando un manómetro integrado.

Kit de manómetro integrado

* Tornillo de cabeza Allen de 0.38-16 X 2.5	4
Montaje de la cubierta del manómetro	2
* Soporte manual del manómetro	1
* Tornillo de cabeza redonda de 10-24 X 0.50, acero inoxidable 316	4
Ensamblaje del colector	1
* Ensamblaje de la palanca de la válvula	1
Ensamblaje de la cubierta del manómetro	1
Hoja de instrucciones GO7	1
* Componentes adicionales en el kit del manómetro manual de 3 o 4 vías*	



N.º para pedido: G02

La bomba puede controlarse sin utilizar las manos con el interruptor de pedal con cable de 15 pies de longitud.

Kit de interruptor de pedal

Interruptor de pedal	1
Cable de alimentación 18-3	Cable de 15 pies
Terminal de horquilla	3
Hoja de instrucciones GO2	1



N.º para pedido: G03

Proteja su bomba serie G contra problemas en el lugar de trabajo con un bastidor protector liviano de grado industrial.

Kit de bastidor protector

Arandela de protección de 0.25"	4
Tornillo de cabeza hexagonal de 0.25-20 X 0.75 con nailon/acero inoxidable	4
Bastidor protector	1
Hoja de instrucciones GO3	1



**N.º para pedido: G04 - 115
(PARA 115 VOLTIOS)**

**N.º para pedido: G04 - 230
(PARA 230 VOLTIOS)**

Evite el sobrecalentamiento de la bomba y las reparaciones costosas debido a largos períodos de trabajo con un intercambiador de calor con bobina de inducción.

Kit de intercambiador de calor: 115 voltios/230 voltios

Ensamblaje del intercambiador de calor G5 115 V	1
Codo de mamparo para tubería abocinada de 0.38"	2
Conexión giratoria	1
Codo con rosca NPT de 0.25" a tubería abocinada de 0.38"	1
Tubería de la bomba del intercambiador de calor a la placa de la cubierta	1
Tubería de la placa de la cubierta del intercambiador de calor al tanque	1
Intercambiador de calor de reserva	4
Tornillo de cabeza redonda de 0.25-20 X 3/8	4
Tuerca hexagonal laminada de 0.25-204	
Junta tórica de 0.44 X 0.62	2
Terminal de anillo de 0.25"	1
Placa de cubierta estándar	1
Llave de torque para la placa de cubierta	1
Hoja de instrucciones GO41	



N.º para pedido: G05

Proteja su sistema contra contaminantes no deseados con un kit de filtro externo fácil de instalar.

Kit de filtro externo

Ensamblaje del bloque de filtro con alivio	1
Pasador de rodillos de 0.13 X 0.38 de longitud	1
Tornillo de cabeza Allen de 0.38-16 X 5.25	1
Tornillo de cabeza Allen de 0.38-16 X 6.25	4
Hoja de instrucciones GO5.....	1



N.º para pedido: G01

Obtenga la posibilidad de ubicarse a una distancia segura de cargas grandes con un kit de control remoto para trabajo pesado de 15 pies.

Kit de control remoto del motor

Ensamblaje del control remoto.....	1
Etiqueta del interruptor de membrana	3
Etiqueta adhesiva de instrucciones del control remoto.....	1
Etiqueta adhesiva Simplex	1
Hoja de instrucciones GO1.....	1



N.º para pedido: G06

Proporcíonele movilidad a su bomba serie G con ruedas giratorias para trabajo pesado, para facilitar el movimiento en terrenos difíciles.

Kit de ruedas giratorias

Banda de ruedas giratorias.....	2
Rueda giratoria	4
Tuerca ciega laminada de 0.38-16	4
Tornillo de cabeza plana de 0.25 - 20 X 0.75" de longitud	4
Hoja de instrucciones GO6.....	1

*** Se monta solo con modelos de: 1 - 1.5 - 2.5**



N.º para pedido: WMT4

Haga funcionar hasta 4 herramientas diferentes para agregar versatilidad a su bomba serie G con un kit adaptador multipuerto.

Solo para bombas para llaves de torque.

Kit adaptador multipuerto

Bloque adaptador multipuerto	1
Ensamblaje del adaptador multipuerto de válvulas	2
Tapón de tubería embutido de 0.13" con recubrimiento	4
Tornillo de cabeza Allen de 0.25 - 20 X 2" de longitud.....	2
Tapón de tubería hexagonal de 0.25" con recubrimiento	4
Hoja de instrucciones WMT4	1



neumática sobre hidráulica



Capacidad utilizable de aceite ... ▶ 90 a 460 pulgadas cúbicas

Peso ▶ 18,5 a 41 libras

Presión máxima ▶ 10,000 psi

- ▶ Pedal de 3 posiciones, con superficie antideslizante en forma de diamantes para realizar las operaciones de avance, retención y retracción de manera segura.
- ▶ Funcionamiento silencioso: 85 dBA a 10,000 psi para la producción interna
- ▶ Construcción resistente, completamente de metal.
- ▶ Sellos de junta de caucho de alta calidad.
- ▶ Ventilación antiderrame/indicador de nivel de aceite integrados.

Se muestra la familia de bombas de pedal de aire

bombas mecánicas



SUJETADOR DE RETÉN

El pedal puede utilizarse para reducir el esfuerzo del operador, bloqueando la posición de liberación.



PIES ANTIDESLIZANTES

Los cuatro pies de goma, antideslizantes y montables, pueden utilizarse para fijar la bomba.



PEDAL

La textura antideslizante en forma de diamantes de la placa le brinda al usuario una acción pivotante segura y controlada del pedal.

Vista de corte de la serie GA9



KITS DE MANTENIMIENTO

Se ofrece una gran selección de kits de piezas útiles para reducir los costos operativos y el tiempo de inactividad.

Los ingenieros seleccionaron la bomba neumática Simplex cuando se necesitó una presión confiable de 10,000 psi para hacer funcionar este dispositivo de la línea de producción. ▼

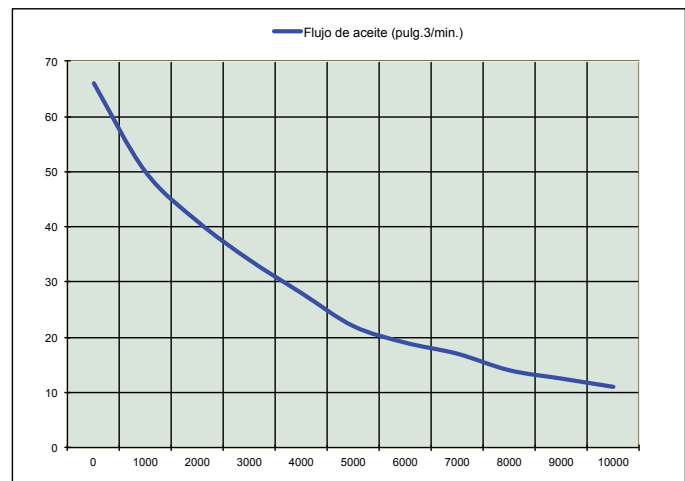



neumática sobre hidráulica

GA9: tanque de 90 pulg.³

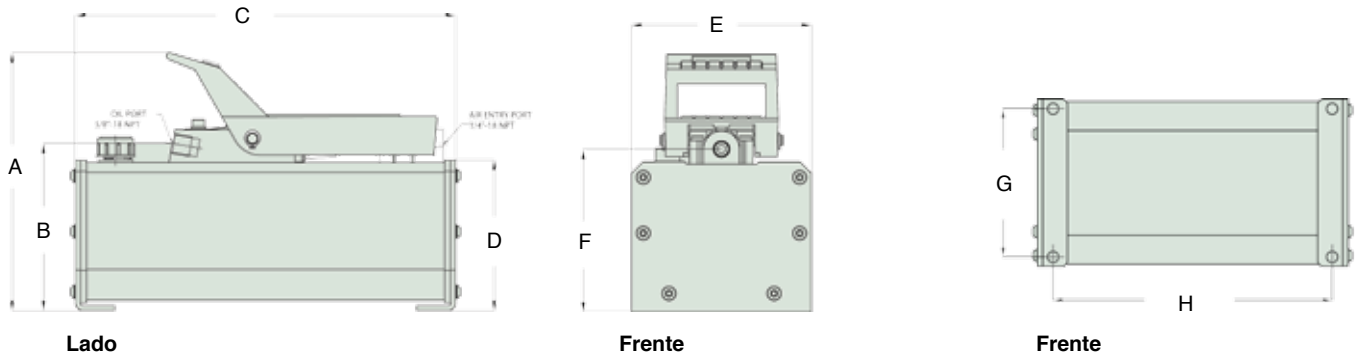

GA9: tanque de 230/460 pulg.³

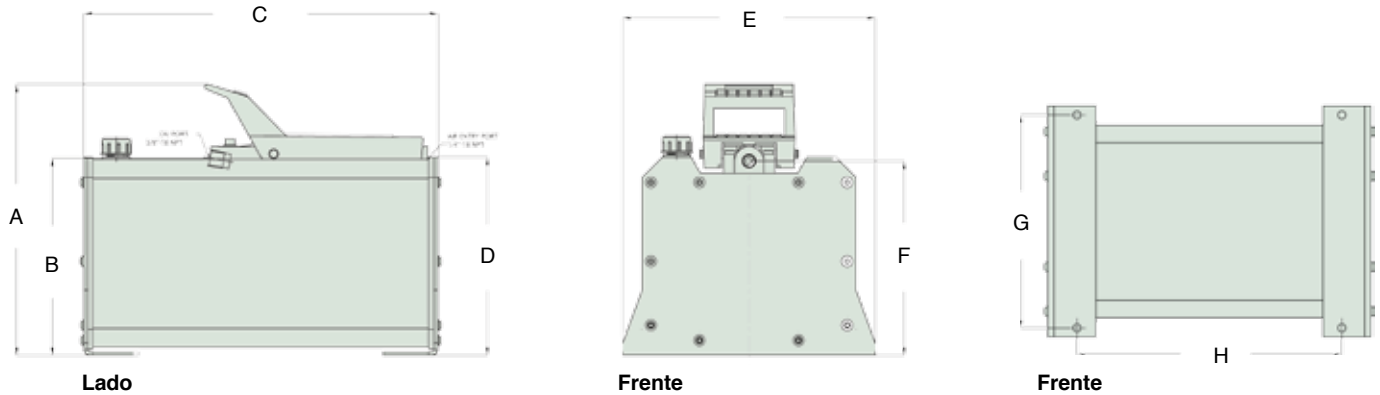

Modelo	Tipo de herramienta	Control	Capacidad de aceite utilizable (pulg. ³)	Flujo de aceite a 0 psi (pulg. ³)	Flujo de aceite a 10,000 psi (pulg. ³)	Rango de presión operativa de aire (psi)	Peso (lb)	Tamaño del tanque (pulg.)						Orificios de montaje (pulg.)	
								A	B	C	D	E	F	G	H
GA90	S/A	Pedal	90	68	11	60 - 150	18.5	8.38	5.32	10.69	4.81	5.81	5.25	5.01	9.27
GA9230	S/A	Pedal	230	68	11	60 - 150	32.6	11.88	7.94	10.63	7.94	9.84	7.88	9.05	11.29
GA9460	S/A	Pedal	460	68	11	60 - 150	41	11.88	7.94	14.06	7.94	9.84	7.88	9.05	11.29
GA90R	S/A	Control remoto	90	68	8	60 - 150	23.5	8.38	5.32	10.69	4.81	5.81	5.25	5.01	9.27
GA9230R	S/A	Control remoto	230	68	8	60 - 150	37.6	11.88	7.94	10.63	7.94	9.84	7.88	9.05	11.29
GA9230D	D/A	Válvula	230	68	11	60 - 150	31.6	11.88	7.94	10.63	7.94	9.84	7.88	9.05	11.29
GA9460D	D/A	Válvula	460	68	11	60 - 150	41	11.88	7.94	14.06	7.94	9.84	7.88	9.05	11.29

ACCESORIOS DEL SISTEMA



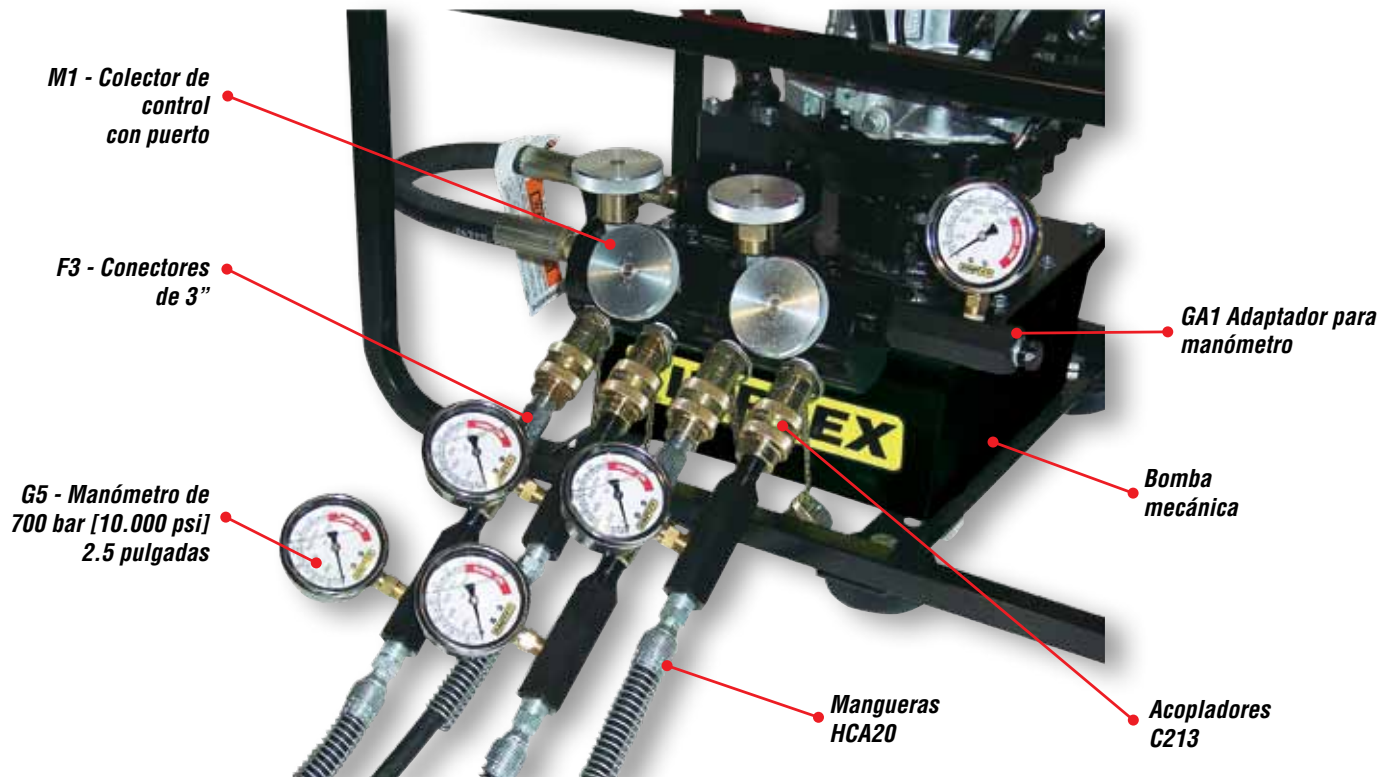

Se muestra una bomba con un colector de 4 puertos

DESCRIPCIÓN GENERAL DE LA LÍNEA DE PRODUCTOS

► Aumente la visibilidad de su sistema

Controle la presión y la carga del sistema, incorporando manómetros llenos de líquido SIMPLEX en el circuito hidráulico. Además, SIMPLEX ofrece manómetros digitales para satisfacer cualquier requisito de precisión.

► Aumente el control de su sistema

Aproveche la amplia selección de válvulas de sistema configuradas en línea para maximizar la velocidad individual de las herramientas y lograr un control seguro y eficiente.

► Retención de carga

Añada seguridad de respaldo adicional con una válvula de retención de carga SIMPLEX V10E o V10EC en cada cilindro. Ya sea que necesite contener la carga o que fluya libremente en una dirección, estas válvulas compactas y altamente efectivas ofrecen la flexibilidad y el control adicional necesarios en cualquier lugar de trabajo.

► Flexibilidad

Seleccione entre una gran variedad de conexiones forjadas SIMPLEX de 10,000 psi para personalizar las configuraciones de tuberías conforme a sus necesidades individuales.

► Instalación fácil

Simplifique el transporte y la instalación de la disposición del sistema con las mangueras hidráulicas SIMPLEX de 10,000 psi configuradas con acopladores de desconexión rápida.

Válvulas de control de 2, 3 y 4 vías



Las válvulas de 2 y 3 vías se utilizan para operar herramientas y cilindros de acción simple. La versión de 4 vías se utiliza para operar herramientas o cilindros de acción doble.

Válvulas en línea



Maximice el control y el factor de seguridad de la disposición de su sistema con nuestras válvulas en línea.

Múltiples



Los colectores son el componente central de la disposición de su sistema. Las válvulas de aguja de control preciso y los puertos de 3/8" son estándares. Los colectores pueden conectarse entre sí para adaptarse a sistemas de cualquier tamaño.

Acopladores/conexiones



Estos acopladores y estas conexiones proporcionan el flujo máximo de fluido y están laminados para resistir la corrosión. El acoplador antiderrame se utiliza cuando las necesidades ambientales y de seguridad son obligatorias.

Manómetros



Estos manómetros analógicos y digitales le brindan al operador una ventana hacia el sistema. Seleccione entre lecturas de psi o tonelaje para satisfacer sus necesidades específicas. Los manómetros de alta presión Simplex ofrecen confiabilidad y durabilidad.

Mangueras



Las mangueras de caucho no conductoras, para trabajo pesado y termoplásticas, son ideales para el funcionamiento exigente y continuo con un factor de seguridad de hasta 4:1.

Ejemplo detallado de un sistema de elevación simple, accionado manualmente con válvula de retención





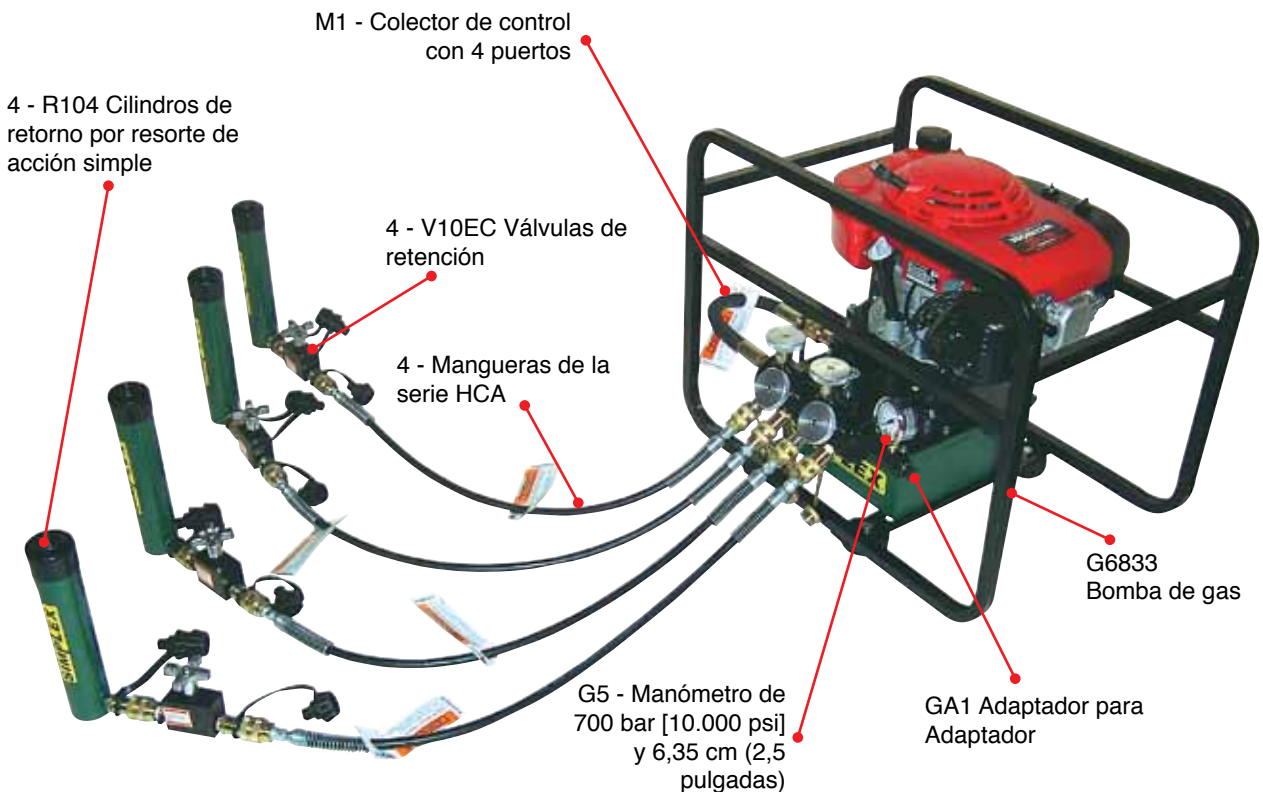





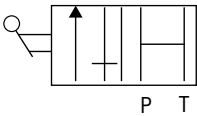
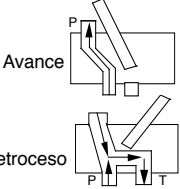
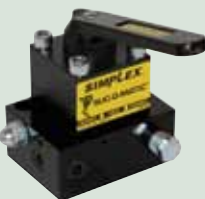
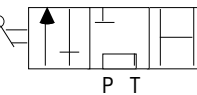
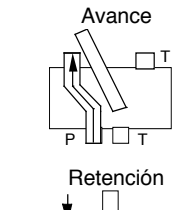

Ejemplo detallado de un sistema de elevación de 4 puntos, accionado por gas con un colector MI y válvulas de retención

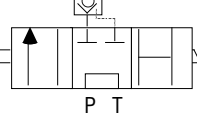
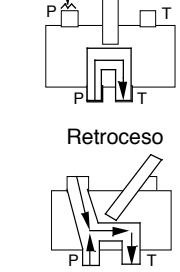

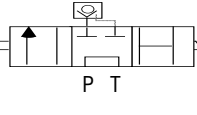
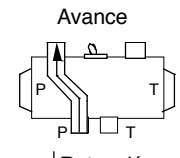

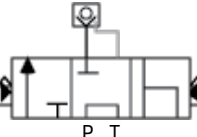
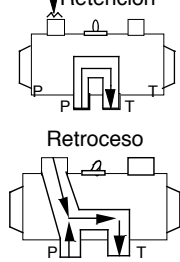

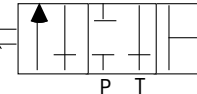
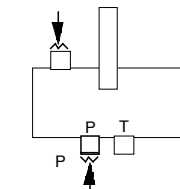

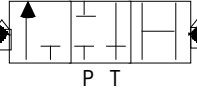
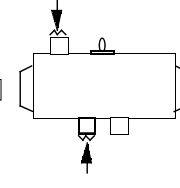



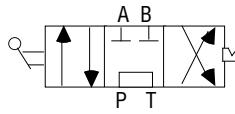
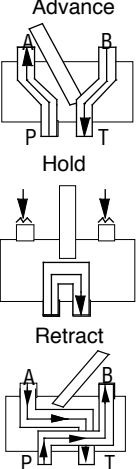

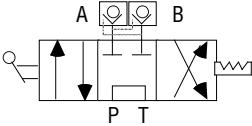
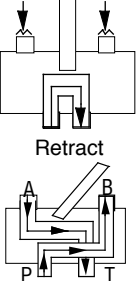
ACCESORIOS DEL SISTEMA

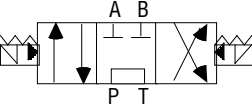
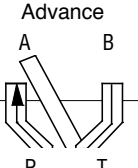
Válvulas de control de 2 y 3 vías

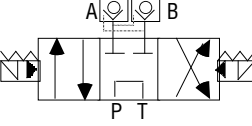
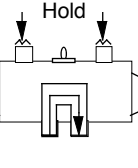

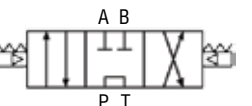
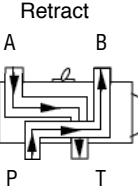

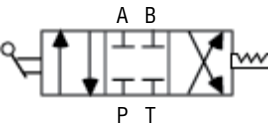
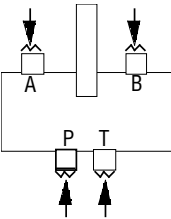

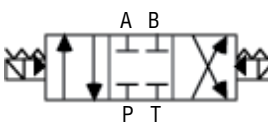
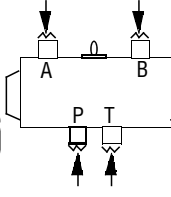

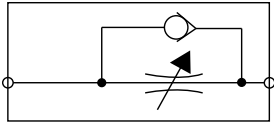

SIMPLEX

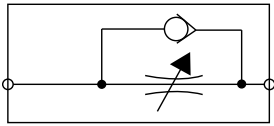
Modelo	Descripción	Esquema hidráulico	Esquema de flujo funcional
	<p>La válvula montada en la bomba, de 2 posiciones y 2 vías, es ideal para aplicaciones de prensado, punzonado, engarzado, estacado o tracción cuando la retención de carga no es necesaria.</p>		
	<p>La válvula montada en la bomba, de 3 posiciones y 3 vías, se utiliza comúnmente con cilindros de acción simple para aplicaciones de elevación o trabajos de producción. La posición central retiene la carga con el motor de la bomba encendido o apagado.</p>		
	<p>La válvula montada en la bomba, de 3 posiciones y 3 vías es igual a la VP3, pero tiene una válvula de retención por piloto incorporada. La válvula VPL3 proporciona una retención de carga positiva en la posición central, y no permite que la presión disminuya si se producen desviaciones. Recomendada para aplicaciones de pretensado, postensado y retención de precisión.</p>		
	<p>La válvula montada en la bomba, accionada por solenoide eléctrico, de 3 posiciones y 3 vías, con control remoto, permite el funcionamiento a distancia del control direccional del sistema. Para 230 V, utilice el número de modelo VPS32</p>		
	<p>La válvula montada en la bomba, accionada por solenoide eléctrico, de 3 posiciones y 3 vías, con interruptor de control remoto, es igual a la VPS3, pero tiene una válvula de retención operada por piloto incorporada. La válvula VPSL31 proporciona una retención de carga positiva en la posición central, y no permite que la presión disminuya si se producen desviaciones. Para 230 V, utilice el número de modelo VPSL32</p>		
Válvulas de montaje remoto: para herramientas y cilindros de acción simple			
	<p>La válvula VRM3 es una válvula manual de montaje remoto, de 3 posiciones y 3 vías con centro en serie. (Consulte el esquema de VP3)</p> <p>La válvula VR3CC es una válvula manual de montaje remoto, de 3 posiciones y 3 vías con centro cerrado.</p>		
	<p>La válvula VRS31 es una válvula de solenoide de montaje remoto, de 3 posiciones y 3 vías con centro en serie. (Consulte el esquema de VPS31) Para 230 V, utilice el número de modelo VRS32.</p> <p>La válvula VRS31CC es una válvula de solenoide de montaje remoto, de 3 posiciones y 3 vías con centro cerrado. Para 230 V, utilice el número de modelo VRS32CC</p>		

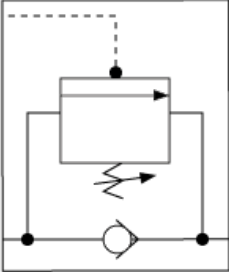

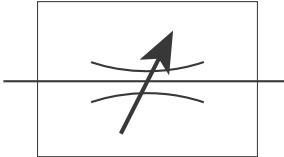

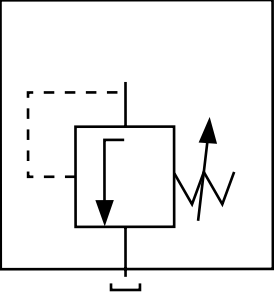

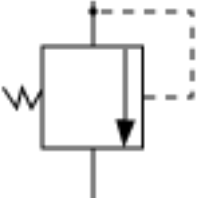

accesorios del sistema

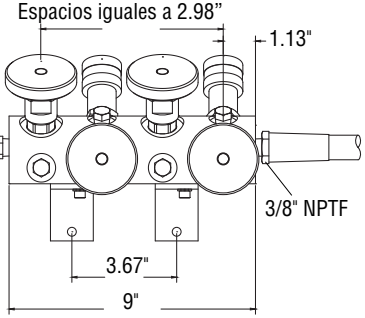
Modelo	Descripción	Esquema hidráulico	Esquema de flujo funcional
	VP4 La válvula montada en la bomba, de 3 posiciones y 4 vías, se utiliza con herramientas y cilindros de acción doble. Esta válvula controla la dirección del aceite para las operaciones de avance, retención y retracción. La posición central retiene la carga con el motor de la bomba encendido o apagado.		
	VPL4 La válvula montada en la bomba, de 3 posiciones y 4 vías, es igual a la VP4, pero tiene una válvula de retención por piloto incorporada. La válvula VPL4 proporciona una retención de carga positiva en la posición central, y no permite que la presión disminuya si se producen desviaciones. Recomendada para aplicaciones de pretensado y retención de precisión.		
	VPS41 Válvula montada en la bomba, accionada por solenoide eléctrico, de 3 posiciones y 4 vías con control remoto. Es igual a la válvula VP4, pero permite el funcionamiento a distancia del control direccional. Para 230 V, utilice el número de modelo VPS42		
	VPSL41 La válvula montada en la bomba, accionada por solenoide eléctrico, de 3 posiciones y 4 vías, con interruptor de control remoto, funciona igual que la VPS41, pero tiene una válvula de retención operada por piloto incorporada. La válvula VPSL41 proporciona una retención de carga positiva en la posición central, y no permite que la presión disminuya si se producen desviaciones. Para 230 V, utilice el número de modelo VPSL42		
	VPA4 Válvula montada en la bomba, accionada por solenoide de aire, de 3 posiciones y 4 vías con control remoto. Es igual a la válvula VP4, pero permite el funcionamiento a distancia del control direccional.		
Válvulas de montaje remoto: para herramientas y cilindros de acción doble			
	VR4 & VR4CC La válvula VR4 es una válvula manual de montaje remoto, de 3 posiciones y 4 vías con centro en serie. (Consulte el esquema de VP4) La válvula VR4CC es una válvula manual de montaje remoto de 3 posiciones y 4 vías con centro cerrado.		
	VRS41 & VRS41CC La válvula VRS41 es una válvula de solenoide de montaje remoto, de 3 posiciones y 4 vías con centro en serie. (Consulte el esquema de VPS41) Para 230 V, utilice el número de modelo VRS42. La válvula VRS41CC es una válvula de solenoide de montaje remoto, de 3 posiciones y 4 vías con centro cerrado. Para 230 V, utilice el número de modelo VRS42CC		

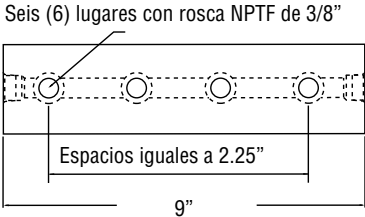
accesorios del sistema

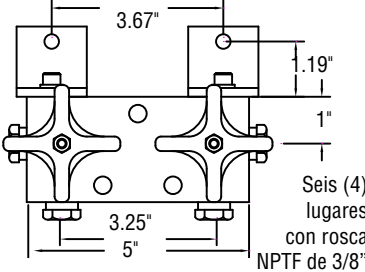

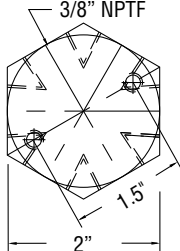
Modelo	Descripción	Esquema hidráulico
	<p>La válvula de retención bloquea automáticamente la carga en posición elevada a medida que se extiende el émbolo. Protege contra la caída de la carga debido a la pérdida de presión. Se requiere para la elevación con cilindros múltiples de una sola fuente. (Incluye un conector hexagonal con puertos de 3/8" F1).</p>	
	<p>La válvula de retención es una válvula V10E con acopladores polarizados de flujo alto y montaje rápido en los acopladores del cilindro.</p>	
	<p>La válvula de retención de frenado puede montarse en el cilindro para retener la carga en caso de que el sistema falle. A diferencia de otras válvulas de retención con piloto, la válvula V2 proporciona una retracción controlada sin vibraciones. Nota: cuando se utilizan en sistemas de cilindros múltiples, comuníquese con Simplex para conocer los requisitos mínimos de bomba.</p>	
	<p>La válvula de cierre es una válvula de aguja que se utiliza para retención de carga constante y control de flujo. Utilízela para un cierre o estrangulamiento positivo. (puerto con rosca NPTF de 3/8")</p>	
	<p>La válvula de alivio ajustable en línea está diseñada para el montaje en línea en sistemas hidráulicos. Controla con precisión presiones máximas de 800 a 10,000 psi. Gire la palanca hasta que el manómetro indique la presión de trabajo deseada, y ajuste la contratuerca. La válvula se abrirá automáticamente y desviará el flujo excesivo del sistema cuando se alcance la presión establecida. (Incluye tuberías y conexiones).</p>	
	<p>La válvula de alivio de seguridad se enrosca en el puerto superior de los cilindros de acción doble o en línea en los sistemas hidráulicos, para brindar protección contra el exceso de presión. La presión nominal está establecida en 10,500 psi. (puerto con rosca NPTF de 3/8") 3/8" M - 3/8" F</p>	

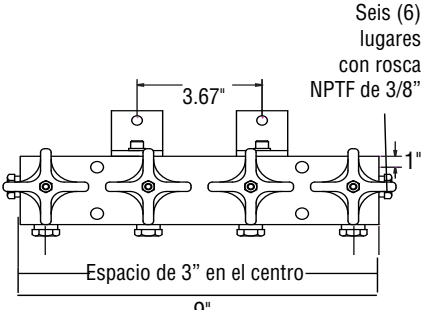
Todas las dimensiones se brindan en pulgadas.

Modelo	Descripción	Especificaciones técnicas
	<p>Kit de colector de control montado en bomba para 4 cilindros: el colector de control M1 incorpora (4) válvulas de cierre de estación/control de flujo, una manguera de 18", un puerto de medidor, (4) acopladores de flujo alto y el equipo de montaje de la bomba. Es posible acoplar dos o más colectores entre sí para sistemas más grandes.</p> <p><i>Para pedir una manguera de reemplazo, utilice el n.º de pedido 89521.</i></p>	 <p>Espacios iguales a 2.98"</p> <p>1.13"</p> <p>3.67"</p> <p>9"</p> <p>3/8" NPTF</p>
	<p>Kit de colector montado en bomba para 4 cilindros: el colector M2 incluye una manguera de 18" y el equipo de montaje de la bomba. Es posible acoplar dos o más colectores entre sí para sistemas más grandes.</p> <p><i>Para pedir una manguera de reemplazo, utilice el n.º de pedido 89521.</i></p>	 <p>Seis (6) lugares con rosca NPTF de 3/8"</p> <p>Espacios iguales a 2.25"</p> <p>9"</p>
	<p>Kit de colector de control montado en bomba para 2 cilindros: el colector de control M2A incorpora (2) válvulas de cierre de estación/control de flujo. Es posible acoplar dos o más colectores entre sí para sistemas más grandes.</p>	 <p>3.67"</p> <p>1.19"</p> <p>1"</p> <p>Seis (4) lugares con rosca NPTF de 3/8"</p> <p>3.25"</p> <p>5"</p>
	<p>Colector hexagonal en línea de 6 puertos: el colector hexagonal en línea M3 posee (6) puertos con rosca NPTF de 3/8" y orificios de montaje.</p>	 <p>3/8" NPTF</p> <p>1.5"</p> <p>2"</p>
	<p>Kit de colector de control montado en bomba para 4 cilindros: el colector de control M4A incorpora (4) válvulas de cierre de estación/control de flujo. Es posible acoplar dos o más colectores entre sí para sistemas más grandes.</p>	 <p>Seis (6) lugares con rosca NPTF de 3/8"</p> <p>3.67"</p> <p>1"</p> <p>Espacio de 3" en el centro</p> <p>9"</p>



ACOPLADORES DE FLUJO ALTO CON ROSCA NPTF DE 1/4"

Para utilizar con herramientas más pequeñas, bombas o cualquier herramienta con roscas de 1/4". Estos acopladores están laminados para resistir la corrosión. Las mitades de los acopladores de los cilindros tienen roscas macho NPTF de 1/4"; las mitades de los acopladores de las mangueras tienen roscas hembra NPTF de 1/4".

Modelo	Descripción
 CT201	Mitad del acoplador de émbolo con tapa antipolvo
 CT202	Mitad del acoplador de manguera con tapa antipolvo
 CT200	Conjunto de acopladores de émbolo y manguera con dos tapas antipolvo





ACOPLADORES DE CARA APLANADA (FLUSH FACE)/ANTIDERRAME CON ROSCA NPTF DE 1/4": PARA PRODUCTOS DE ATORNILLADO

El diseño único de cara aplanada posee la capacidad de conexión a presión con una manga de bloqueo automático en el CT211, y la capacidad de desconexión "seca" antiderrame. La facilidad de limpieza minimiza la contaminación del sistema. Este acoplador debe utilizarse siempre que los derrames de aceite constituyan un riesgo para la seguridad o el ambiente. Los acopladores tienen roscas NPTF de 1/4".

Modelo	Descripción
 CT210	Mitad del acoplador de manguera con tapa antipolvo
 CT211	Mitad del acoplador de émbolo con tapa antipolvo
 CT212	Acoplador completo con dos tapas antipolvo





ACOPLADORES DE FLUJO ALTO CON ROSCA NPTF DE 3/8"

Estos acopladores de primera calidad proporcionan el flujo máximo de fluido y están laminados para resistir la corrosión. Las mitades de los acopladores de cilindros tienen roscas macho NPTF de 3/8" y tapas antipolvo de caucho de alta resistencia; las mitades de los acopladores de mangueras tienen roscas hembra NPTF de 3/8".

Modelo	Descripción
 <p>C213</p>	Mitad del acoplador de manguera con tapa antipolvo
 <p>C211</p>	Mitad del acoplador de émbolo con tapa antipolvo
 <p>C209</p>	Conjunto de acoplador completo con dos tapas antipolvo
 <p>CR215</p>	Tapa antipolvo

ACOPLADORES DE CARA APLANADA (FLUSH FACE)/ANTIDERRAME CON ROSCA NPTF DE 3/8"











El diseño único de cara aplanada posee la capacidad de conexión a presión con un bloqueo de manga, y la capacidad de desconexión "seca" antiderrame. La facilidad de limpieza minimiza la contaminación del sistema. Este acoplador debe utilizarse siempre que los derrames de aceite constituyan un riesgo para la seguridad o el ambiente. Los acopladores tienen roscas NPTF de 3/8".

Modelo	Descripción
 <p>C513</p>	Mitad del acoplador de émbolo
 <p>C511</p>	Mitad del acoplador de émbolo
 <p>C509</p>	Conjunto de acoplador completo con dos tapas antipolvo
 <p>C515 C516</p>	Mitad de acoplador de manguera c/tapa antipolvo: macho Mitad de acoplador de manguera c/tapa antipolvo: hembra

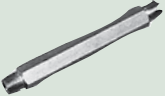
ACCESORIOS DEL SISTEMA

Conexiones con rosca NPTF y aceite

SIMPLEX

Modelo	Descripción	Modelo	Descripción
 F1	Conector hexagonal Roscas NPTF de 3/8" M	 F10	Conexión reductora Roscas NPTF de 3/8" M a 1/4" F
 F3	Conector de 3 pulgadas Roscas NPTF de 3/8" M	 F11	Conexión en "T" Roscas NPTF de 3/8" F
 F6	Conector de 6 pulgadas Roscas NPTF de 3/8" M	 F13	Acoplamiento Roscas NPTF de 3/8" F
 F7	Codo de 90° Roscas NPTF de 3/8" F	 F15	Conexión en cruz Roscas NPTF de 3/8" F
 F9	Codo estándar de 90° Roscas NPTF de 3/8" M A 3/8" F	 F17	Conexión reductora Roscas NPTF de 1/4" M a 3/8" F

Todos los accesorios mencionados anteriormente están clasificados para 10,000 psi y están grabados en relieve para mayor seguridad y legibilidad.

Adaptador para manómetro

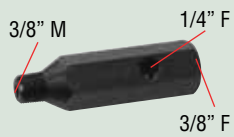

Modelo N.º
GA1

N.º para
pedido
18977

El adaptador para manómetros simplifica el punto de conexión

Aceite hidráulico Simplex

Aceite especial de primera calidad formulado para alta presión para todos los productos hidráulicos Simplex. El alto índice de viscosidad asegura la máxima lubricidad en un amplio rango de temperaturas operativas.



AO1 1 galón

AO5 5 galones

AO55 55 galones

Índice de viscosidad - mínimo 100

Vis, Ssu @ 100° F - 150 - 155

Vis, Ssu @ 210° F - 45 - 50







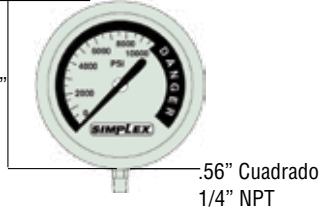

Vis, Ssu @ 0° F - < 15,000

Punto de fluidez - -50° F

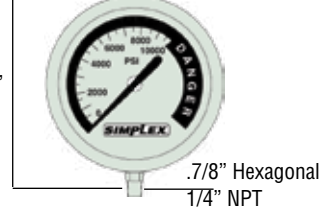
Punto de inflamación - 400° F

Punto de anilina - 204.8° F

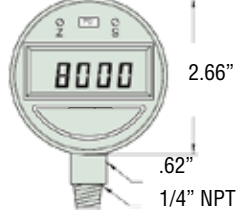
Incluye: aditivos antiespumantes,
antióxidos y para bajas temperaturas

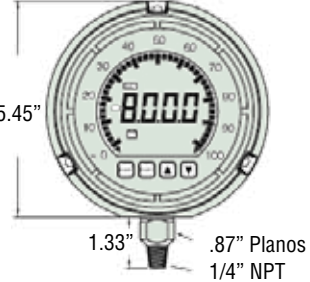
Modelo	Descripción	Dimensiones
 <p>Modelo N.º G5 N.º para pedido 18905</p>	<ul style="list-style-type: none"> ▶ El manómetro lleno de líquido amortigua las vibraciones de la aguja. ▶ Mide tanto en psi como en bar. ▶ Precisión dentro del 1 % en toda su escala. ▶ Incrementos de 500 psi hasta llegar a los 10,000 psi. ▶ Carcasa de acero inoxidable. 	 <p>2.50" .56" Cuadrado 1/4" NPT</p>
 <p>Modelo N.º G6 N.º para pedido 18906</p>	<ul style="list-style-type: none"> ▶ Zona de advertencia de 10,000 psi a 15,000 psi. ▶ La escala calibrada mide de 0 a 10,000 psi ▶ Mide tanto en psi como en bar. ▶ El manómetro lleno de líquido amortigua las vibraciones de la aguja. ▶ Precisión dentro del 1 % en toda su escala. ▶ Cara de 4" grande y fácil de leer. ▶ Tapones de goma antiexplosión para seguridad. ▶ Carcasa de acero inoxidable. 	 <p>4.00" .78" Hexagonal 1/4" NPT</p>
 <p>G7</p>	<ul style="list-style-type: none"> ▶ Zona de advertencia de 10,000 psi a 15,000 psi. ▶ La escala calibrada mide de 0 a 10,000 psi ▶ Mide tanto en psi como en bar. ▶ El manómetro lleno de líquido amortigua las vibraciones de la aguja. ▶ Precisión dentro del 1 % en toda su escala. ▶ Cara de 4" grande y fácil de leer. ▶ Estándar en todas las bombas para llaves de torque Simplex. 	 <p>4.00" 1/4" NPT</p>
 <p>GD1</p>	<ul style="list-style-type: none"> ▶ Diseñado para aplicaciones de presión de ciclo alto. ▶ Baterías de litio autoalimentadas. ▶ Pantalla de 4 dígitos. ▶ Precisión dentro del +/- 0.25 % en toda su escala. ▶ Vida útil mínima de 10 millones de ciclos. ▶ Sensor de acero inoxidable resistente a las vibraciones y los golpes. ▶ La escala calibrada mide de 0 a 10,000 psi. 	 <p>2.66" .62" 1/4" NPT</p>
 <p>GD2</p>	<ul style="list-style-type: none"> ▶ Lectura "analógica" con caracteres de 0.75" y gráficos de barra de 270°. ▶ Carcasa fenólica impermeable. ▶ Precisión dentro del +/- 0.25 % en toda su escala. ▶ Posibilidad de activar/desactivar la retención en el punto más alto o más bajo desde el teclado. ▶ Sensor de acero inoxidable resistente a las vibraciones y los golpes. ▶ La escala calibrada mide de 0 a 10,000 psi. 	 <p>5.45" 1.33" .87" Planos 1/4" NPT</p>

Accesorios del sistema

MANÓMETROS DE TONELAJE CON ESCALA PARA CILINDROS SIMPLEX







Modelo	Tonelaje del cilindro	Cara Diámetro	Serie de cilindro correspondiente
 <p>GT5</p>	5, 10, 15	4"	R5, R10, R15, RFS10, RLS101, RDA1010
GT20	20, 50	4"	RLS201, RLS502, RLS1002, RFS20, RFS50, RFS100
GT25	25, 55, 100	4"	R25, R55, RDA55, R100
GT30	30, 50, 100	4"	R308, RLS302, RFS30, RLN30, RLN50, RLN100, RLR306, RLR50, RLR100
GT100	150, 200	4"	RDA100, RDA200, RFS150, RLN150, RLN200, RLR150, RLR200
GT150	100, 150, 200	4"	RDA150
GTH12	12, 20, 30	4"	RC12, RC20, RC30, RCD30
GTH60	60, 100, 150	4"	RC60, RC1003, RCD6010, RCD100, RCD1505

ACCESORIOS DEL SISTEMA







Mangueras de alta presión

SIMPLEX

Las mangueras de grado industrial serie HA & HCA de 0.25" de diámetro interior están clasificadas para una presión operativa nominal de 10,000 psi y una presión de rotura mínima de 20,000 psi. Esta manguera es la opción recomendada para los conjuntos de bombas manuales y cilindros, y para una amplia gama de otras aplicaciones para trabajos intermitentes. ▼

Modelo	Longitud (ft)	Extremos de manguera		Diametro Interior (in)
HA3	3	 3/8" NPTF Macho	 3/8" NPTF Macho	.25"
HA6	6			
HA10	10			
HA20	20			
HA36	36			
HA50	50			
HCA3	3	 3/8" NPTF Macho	 C213 Acoplador*	
HCA6	6			
HCA10	10			
HCA20	20			
HCA36	36	 C213 Acoplador*	 C213 Acoplador*	
HCA50	50			

Las mangueras de flujo alto serie HD y HDC de 0.38" de diámetro interior se recomiendan para alcanzar mayores velocidades de retracción y restricciones de flujo mínimas. Estas mangueras para trabajo pesado están clasificadas para una presión nominal de 10,000 psi con una presión mínima de rotura de 30,000 psi. ▼

Modelo	Longitud (ft)	Extremos de manguera		Diametro Interior (in)
HD3	3	 3/8" NPTF Macho	 3/8" NPTF Macho	.38"
HD6	6			
HD10	10			
HD20	20			
HD50	50			
HDC3	3	 3/8" NPTF Macho	 C213 Acoplador*	
HDC6	6			
HDC10	10			
HDC20	20			
HDC50	50	 C213 Acoplador*	 C213 Acoplador*	







*Todas las mangueras con acopladores incluyen la tapa antipolvo CR215.

accesorios del sistema



Las mangueras termoplásticas no conductoras serie HR y HRC se utilizan para las aplicaciones especiales en las que la no conductividad es obligatoria. Las mangueras de la serie HR y HRC funcionan a una presión operativa de 10,000 psi y tienen una presión de rotura de 40,000 psi (factor de seguridad 4:1). El diseño multicapas liviano y duradero cumple con las especificaciones de mangueras M. H. I. I.J. 100. Las mangueras HR y HRC, de color naranja, pueden distinguirse fácilmente de las mangueras conductoras estándares. ▼

Modelo	Longitud (ft)	Extremos de manguera		Diametro Interior (in)
HR3	3	 3/8" NPTF Macho	 3/8" NPTF Macho	.25"
HR6	6			
HR10	10			
HR20	20			
HRC3	3	 3/8" NPTF Macho	 C213 Acoplador*	
HRC6	6			
HRC10	10			
HRC20	20			

Las mangueras termoplásticas serie HP & HPC se recomiendan para aplicaciones exigentes. Las mangueras de la serie HP y HPC, de color verde distintivo, tienen una presión operativa de 10,000 psi y una presión de rotura mínima de 40,000 psi (factor de seguridad 4:1), y una cubierta exterior resistente de poliuretano que resiste la abrasión y el desgaste. El diseño de poliéster reforzado y cable de acero al carbono, apto para el trabajo continuo, contribuye a una reducción de la expansión del volumen, minimiza la fatiga y mejora la eficiencia del sistema. ▼

Modelo	Longitud (ft)	Extremos de manguera		Diametro Interior (in)
HP3	3	 3/8" NPTF Macho	 3/8" NPTF Macho	.25"
HP6	6			
HP10	10			
HP20	20			
HP36	36			
HP50	50			
HPC3	3	 3/8" NPTF Macho	 C213 Acoplador*	
HPC6	6			
HPC10	10			
HPC20	20			
HPC36	36	 C213 Acoplador*	 C213 Acoplador*	
HPC50	50			

Las mangueras de la serie HE y HEC para trabajo pesado se utilizan para aplicaciones de trabajo exigente y continuo que requieren una presión operativa de 10,000 psi y una presión de rotura de 40,000 psi (factor de seguridad 4:1), y en las que se prefieren mangueras trenzadas de alambre de acero recubierto con caucho. Estas mangueras se adaptan bien a temperaturas operativas de hasta 150 °F. ▼

Modelo	Longitud (ft)	Extremos de manguera		Diametro Interior (in)
HE6	6	 3/8" NPTF Male	 3/8" NPTF Male	.25"
HE10	10			
HE20	20			
HEC6	6	 3/8" NPTF Male	 C213 Coupler*	
HEC10	10			
HEC20	20			

*Todas las mangueras con acopladores incluyen la tapa antipolvo CR215.

PRODUCTOS ATORNILLADOS

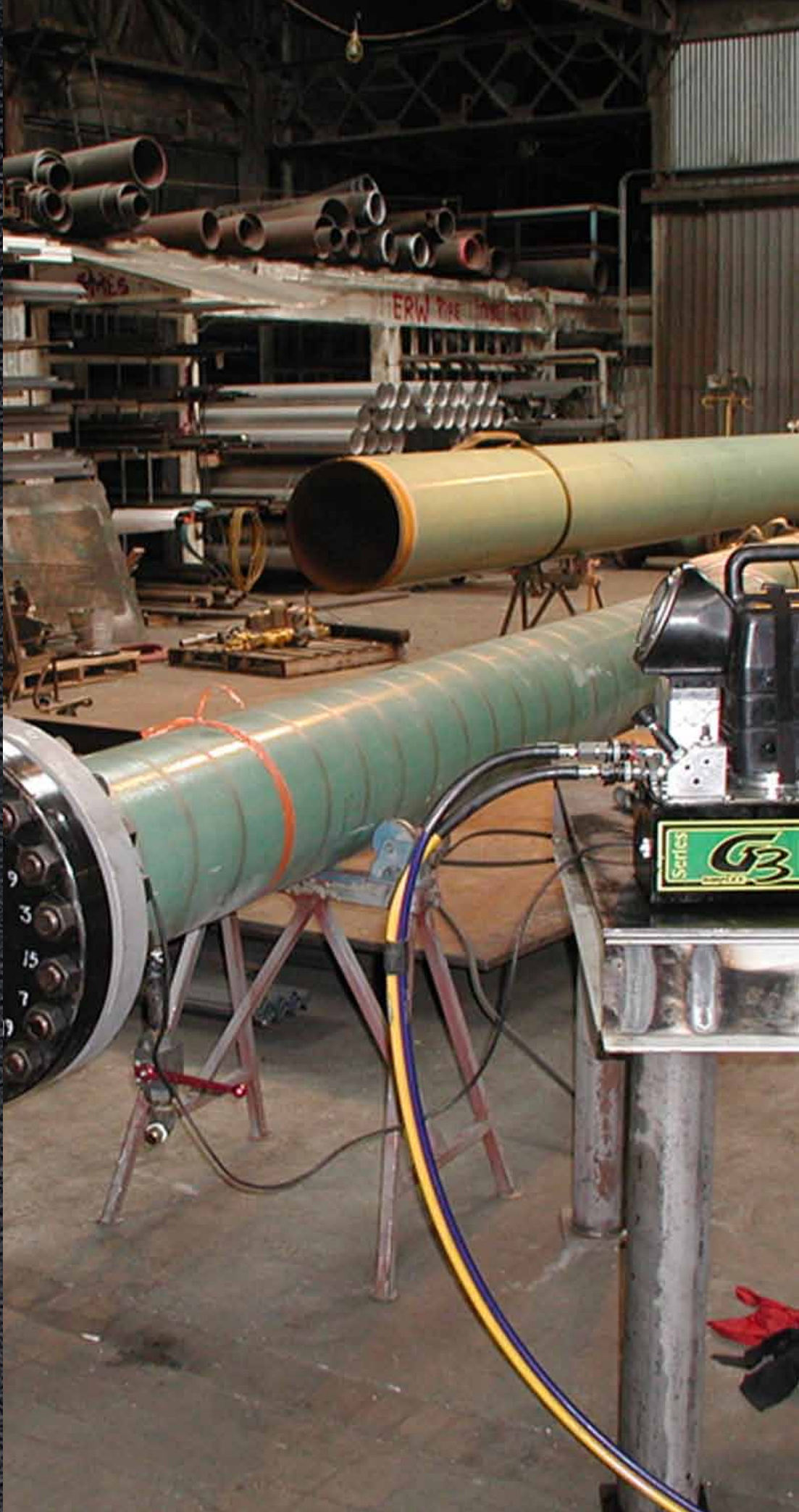

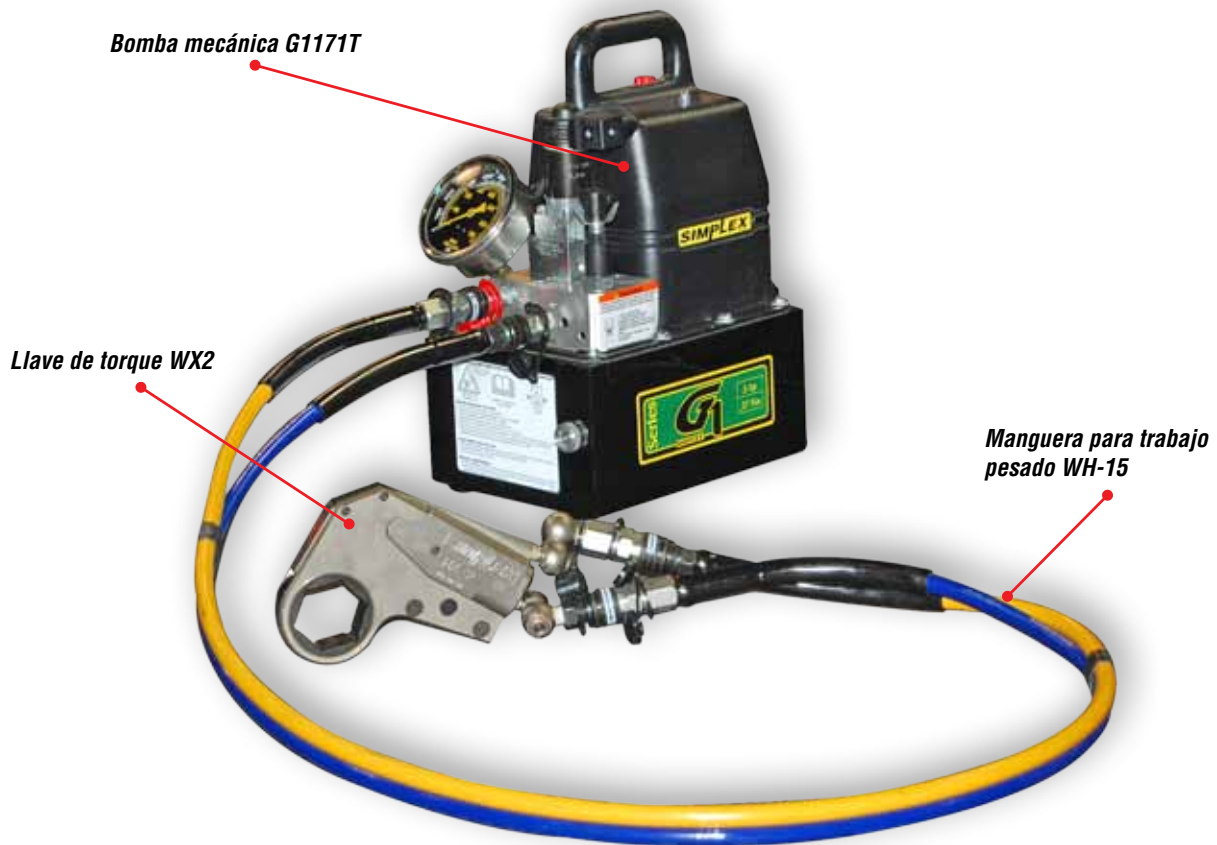

Se muestra el modelo de atornillado estándar.

DESCRIPCIÓN GENERAL DE LA LÍNEA DE PRODUCTOS

► Características de atornillado

Simplex ofrece una amplia variedad de llaves de torque hidráulicas disponibles con diseños de adaptador cuadrado o llaves con poca holgura. Estas herramientas son las más versátiles del mercado. Existen accesorios opcionales disponibles para complementar ambos estilos de llaves.

► Llaves de adaptador cuadrado de la serie WT

La llave de adaptador cuadrado Simplex combina resistencia y simplicidad para manejar los trabajos de atornillado más difíciles. Las llaves de adaptador cuadrado Simplex vienen con un adaptador a presión para los modelos de 0.75", 1" y 1.5", lo que elimina la necesidad de retirar el adaptador de una llave para cambiar la dirección de la acción. Las llaves de la serie WT pueden funcionar fuera del cuerpo de la llave para aplicaciones de corta distancia. Existen varios accesorios opcionales disponibles.

► Llaves de poca holgura de la serie WX

Las llaves de poca holgura Simplex son las llaves más planas que se encuentran disponibles. Utilizan un pistón patentado de baja altura. Las llaves serie WX de Simplex encajan en lugares en los que las llaves de la competencia no pueden. Las llaves de poca holgura tienen una amplia selección de articulaciones disponibles en incrementos de 0.06". También hay tamaños disponibles para el sistema métrico. Existen varios accesorios opcionales disponibles, como reductores hexagonales, adaptadores hexagonales a cuadrados y diferentes brazos de reacción.

► Accesorios para productos de atornillado

Las bombas para llaves de torque Simplex se encuentran disponibles en versiones eléctrica y neumática. Las bombas eléctricas Simplex son bombas de funcionamiento uniforme para trabajos continuos, con motores magnéticos permanentes que se encienden y funcionan con carga completa con solo 60 VCA. El interruptor integrado de apagado automático y el tanque de acero mantienen el aceite y la bomba refrigerados, y ayudan a evitar las fallas de la bomba. Las mangueras son dobles con un factor de seguridad 4:1. El manómetro montado en la bomba mide en incrementos de 100 psi.

Bomba de atornillado G1

19 pulg. cúb. /min a 10,000 psi



Una bomba de 0.5 hp para realizar trabajos intermitentes que está especialmente indicada para accionar llaves de torque pequeñas. Es fácil de transportar y muy liviana.

Peso a partir de las 36 libras.

Bomba de atornillado G5

55 pulg. cúb. /min a 10,000 psi



Una bomba de 1.5 hp para trabajo continuo que está especialmente indicada para llaves de torque de tamaño mediano a grande.

Peso a partir de las 75 libras.

Bomba de atornillado G3

46 pulg. cúb. /min a 10,000 psi



Una bomba de 1.13 hp para trabajo continuo que está especialmente indicada para accionar llaves de torque de tamaño pequeño a mediano. Ideal para sistemas que requieren un alto rendimiento con portabilidad liviana.

Peso a partir de las 57 libras.

Bomba de atornillado G5: neumática

55 pulg. cúb. /min a 10,000 psi



Una bomba neumática para trabajo continuo que está especialmente indicada para llaves de torque de tamaño mediano a grande. La tasa alta de flujo acciona múltiples herramientas de manera eficiente.

Peso a partir de las 75 libras.

Llaves de atornillado

Llaves de adaptador cuadrado y de poca holgura



Simplex ofrece una amplia variedad de llaves hidráulicas disponibles con diseños de adaptador cuadrado liviano o plano de poca holgura. Existen accesorios opcionales disponibles para ambos estilos de llaves para simplificar su tarea.

Maneras y colectores



Se encuentra disponible un conjunto completo de estilos y tamaños de mangueras de alta presión y alto rendimiento para adaptarse a cualquier aplicación, junto con un colector de 8 puertos que le brinda al usuario la capacidad de utilizar hasta cuatro herramientas al mismo tiempo.

Selección del sistema de atornillado



Selección de la bomba adecuada

Todas las bombas de atornillado SIMPLEX están configuradas, específicamente, para aplicaciones de atornillado. Cada bomba mecánica "completa" incluye acopladores polarizados, una válvula de alivio ajustable externa, un manómetro montado en la bomba y un colector multipuerto opcional para herramientas múltiples. Cuando seleccione una bomba mecánica, tenga en cuenta los requisitos de energía y aire, si utiliza 115 VCA o 230 VCA, el flujo hidráulico de segunda etapa, el tiempo de funcionamiento/inactividad de la bomba, la cantidad de herramientas que se utilizan y el peso. Consulte las páginas interiores para obtener más información.



Selección de la manguera adecuada

Todas las mangueras SIMPLEX son termoplásticas, están unidas con bandas, tienen códigos de colores y están polarizadas para un funcionamiento que les permita conectarse y funcionar (plug and play). Disponibles en longitudes de 15, 20 y 40 pies. Cada manguera de atornillado tiene un factor de seguridad de 4:1 que le proporciona la flexibilidad necesaria para satisfacer los requisitos de cualquier proyecto.



Selección de la herramienta adecuada

Una llave de torque hidráulica es una herramienta que se utiliza para establecer con precisión el torque hidráulico de un elemento de sujeción, como una tuerca o un perno. Nuestras llaves de torque hidráulicas se encuentran disponibles en diseños de adaptador cuadrado y de perfil bajo. Cuando seleccione su llave, considere el torque, los requisitos de huella y el área de reacción.

Productos atornillados

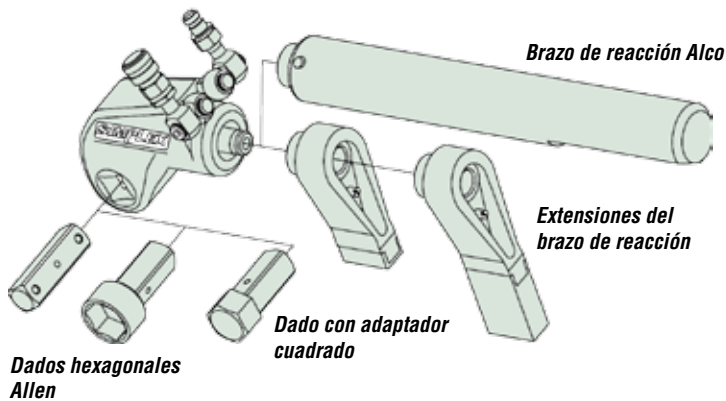

Llave de adaptador cuadrado serie WT

Las llaves de adaptador cuadrado Simplex vienen con un adaptador a presión para los modelos de 0.75", 1" y 1.5", lo que elimina la necesidad de retirar el adaptador de una llave para cambiar la dirección de la acción. Las llaves de la serie WT pueden funcionar fuera del cuerpo de la llave para aplicaciones de corta distancia. Existen distintos accesorios opcionales disponibles, como brazos de reacción Alco, extensiones y dados, para satisfacer sus necesidades específicas.

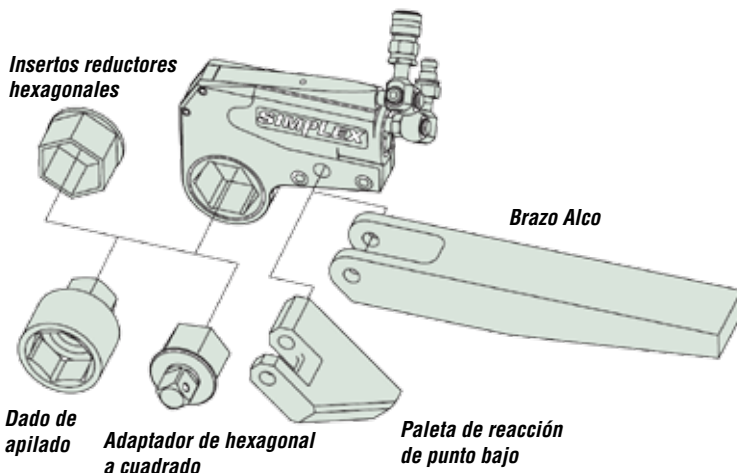

Llave de poca holgura serie WX

Las llaves de poca holgura de Simplex encajan en lugares en los que las llaves de la competencia no pueden. Las llaves de poca holgura tienen una amplia selección de articulaciones disponibles en incrementos de 0.06". Existen varios accesorios opcionales disponibles, como reductores hexagonales, adaptadores hexagonales a cuadrados y diferentes brazos de reacción.

BOMBAS DE ATORNILLADO

Serie G1: eléctricas

SIMPLEX



Se muestra el modelo G1171T

Capacidad del tanque► 1 galón

Peso► 36 libras

Presión máxima► 10,000 psi

- Bomba de atornillado liviana, equipada con manómetro integrado, con alivio ajustable y control remoto eléctrico de 15'.
- Accionada por un motor universal de 115 V, 60 Hz, 0.5 hp (14,640 rpm).
- Baja tensión de arranque, consume 10 amperios con carga completa (modelo disponible de 230 V).
- Funcionamiento de la bomba de dos velocidades que proporciona un rendimiento rápido de las herramientas.

LLAVES DE TORQUE - páginas 88 - 91



Las llaves de torque se encuentran disponibles en diseños de llaves livianas con adaptador cuadrado o de llaves de poca holgura.

PIENSE EN LA SEGURIDAD



Consulte las páginas 4 y 5 para ver una lista completa de consejos y recomendaciones de seguridad.

MANGUERAS PARA LLAVES DE TORQUE - página 89



Mangueras termoplásticas y de trabajo pesado para llaves de torque para cumplir con sus requisitos.

La bomba de atornillado G1 se utilizó junto con una llave de torque de poca holgura serie WX para ajustar los pies de esta torre de apoyo. ▼

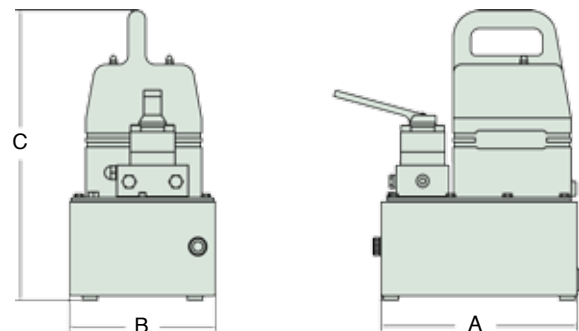

Tanque (galones)	A	B	C
	(pulg.)	(pulg.)	(pulg.)
1 (metal)	11	8.17	16.17

* Para bombas de 230 VCA, utilice "2" en el tercer carácter del número de modelo. Especificaciones del motor: 0,37 kW monofásico, 5 A a 230 VCA.

Modelo	Clasificación de presión (psi)		Flujo de salida (pulg. ³ /min)		Especificaciones del motor		Tipo de válvula	Control remoto	Aceite utilizable (galón)	Peso (lb)
	1.º etapa	2.º etapa	1.º etapa	2.º etapa	(VCA)	(A)				
G1171T	400	10,000	250	19	115	10	4W, 2P	Motor/solenoides	1	36



Se muestra el modelo G3171T

Capacidad del tanque▶ 1 a 2,5 galones

Peso▶ 57 a 69 libras

Presión máxima▶ 10,000 psi

- ▶ La bomba de atornillado para trabajo pesado es ideal para utilizar con llaves de torque de tamaño pequeño a mediano.
- ▶ El alto rendimiento de la bomba de dos etapas proporciona una mayor presión de cruce para tiempos de ciclos y funcionamiento de la herramienta más rápidos; 46 pulgadas cúbicas/minuto a 10,000 psi.
- ▶ Accionada por un motor universal de 115 V, 60 Hz, 1-1/8 hp.



MANGUERAS PARA LLAVES DE TORQUE - página 89

Mangueras termoplásticas y de trabajo pesado para llaves de torque para cumplir con sus requisitos.



LLAVES DE TORQUE - páginas 88 - 91

Las llaves de torque se encuentran disponibles en diseños de llaves livianas con adaptador cuadrado o de llaves de poca holgura.

Opciones instaladas en fábrica para la bomba de atornillado G3

Para realizar el pedido, coloque la letra de la opción al final del número de modelo.



Colector multipuerto

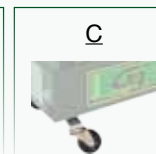

Kit de ruedas giratorias

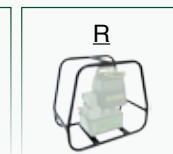

Bastidor protector

Se necesitó la facilidad de operación y la movilidad de la bomba de atornillado G3 para reparar el portaherramientas gigante de esta máquina de CNC. ▼

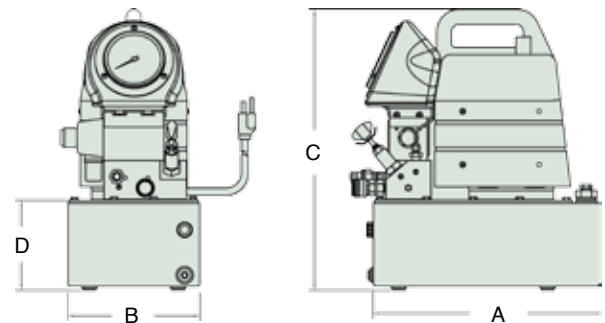

Tanque (galones)	A	B	C	D
	(pulg.)	(pulg.)	(pulg.)	(pulg.)
1.5	15.13	8.75	19	5.96
2.5	17	9.75	19	5.96

* Para bombas de 230 VCA, utilice "2" en el tercer carácter del número de modelo. Especificaciones del motor: 0,8 kW monofásico, 10 A a 230 VCA.

Modelo	Clasificación de presión (psi)		Flujo de salida (pulg. ³ /min))		Especificaciones del motor		Tipo de válvula	Control remoto	Aceite utilizable (galón)	Peso (lb)
	1.º etapa	2.º etapa	1.º etapa	2.º etapa	(VCA)	(A)				
G3171T	1,100	10,000	525	46	115	16	4W, 2P	Motor/solenoide	1	57
G3172T	1,100	10,000	525	46	115	16	4W, 2P	Motor/solenoide	1.5	62
G3173T	1,100	10,000	525	46	115	16	4W, 2P	Motor/solenoide	2.5	69

Productos atornillados

BOMBAS DE ATORNILLADO

Serie G5: eléctricas

SIMPLEX



Se muestra el modelo G5172T

Capacidad del tanque► 1.5 a 2.5 galones

Peso► 75 a 85 libras

Presión máxima► 10,000 psi

- La configuración de la bomba de atornillado para trabajo pesado es ideal para utilizar con llaves de torque de tamaño mediano a grande.
- Accionada por un motor magnético permanente de 115 V, 60 Hz, 1-1/2 hp (3,000 rpm); baja tensión de arranque, consume 18 amperios con carga completa (modelos disponibles de 230 V).
- El alto rendimiento de la bomba de dos etapas proporciona una mayor presión de cruce para tiempos de ciclos y funcionamiento de la herramienta más rápidos.

LLAVES DE TORQUE - páginas 88 - 91



Las llaves de torque se encuentran disponibles en diseños de llaves livianas con adaptador cuadrado o de llaves de poca holgura.

PIENSE EN LA SEGURIDAD



Consulte las páginas 4 y 5 para ver una lista completa de consejos y recomendaciones de seguridad.

Opciones instaladas en fábrica para la bomba de atornillado G5

Para realizar el pedido, coloque la letra de la opción al final del número de modelo.

Z  Colector multipuerto	C  Kit de ruedas giratorias	H  Bastidor protector
------------------------------------------------------------------------------------------------------------------	-----------------------------------------------------------------------------------------------------------------------	-----------------------------------------------------------------------------------------------------------------

La bomba G5 cumplió con la flexibilidad y la potencia necesarias para ser fundamental en la construcción de la sección de las paletas de esta turbina eólica.▼

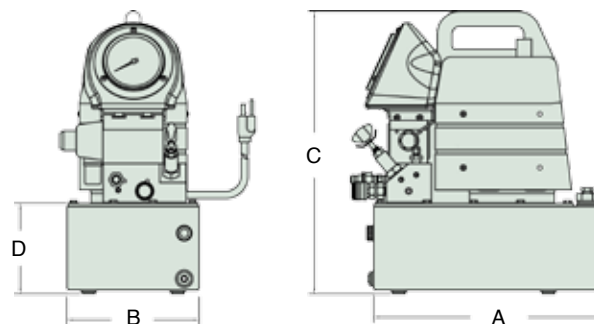

Tanque (galones)	A	B	C	D
	(pulg.)	(pulg.)	(pulg.)	(pulg.)
1.5	15.13	8.75	19	5.96
2.5	17	9.75	19	5.96

Capacidades mayores disponibles a pedido.

* Para bombas de 230 VCA, utilice "2" en el tercer carácter del número de modelo. Especificaciones del motor: 1,1 kW monofásico, 10 A a 230 VCA.

Modelo	Clasificación de presión (psi)		Flujo de salida (pulg. ³ /min)		Especificaciones del motor		Tipo de válvula	Control remoto	Aceite utilizable (galón)	Peso (lb)
	1.º etapa	2.º etapa	1.º etapa	2.º etapa	(VCA)	(A)				
G5172T	1,200	10,000	500	55	115	18	4W, 2P	Motor/solenoide	1.5	75
G5173T	1,200	10,000	500	55	115	18	4W, 2P	Motor/solenoide	2.5	85

productos atornillados



Se muestra el modelo G5772T

Capacidad del tanque ► 1,5 a 2,5 galones

Peso ► 75 a 85 libras

Presión máxima ► 10,000 psi

- Accionada por un motor con paletas giratorias de 3 hp (3,000 rpm).
- Todos los modelos están equipados con un ensamblaje de filtro y lubricador, un silenciador de aire, un alivio ajustable y un control remoto de 12 pies.
- El alto rendimiento de la bomba de dos etapas proporciona una mayor presión de cruce para tiempos de ciclos y funcionamiento de la herramienta más rápidos; 55 pulg. cúbicas/minuto a 10,000 psi.

MANGUERAS PARA LLAVES DE TORQUE - página 89



Mangueras termoplásticas y de trabajo pesado para llaves de torque para cumplir con sus requisitos.

LLAVES DE TORQUE - páginas 88 - 91



Las llaves de torque se encuentran disponibles en diseños de llaves livianas con adaptador cuadrado o de llaves de poca holgura.

Opciones instaladas en fábrica para la bomba de atornillado neumática G5

Para realizar el pedido, coloque la letra de la opción al final del número de modelo.

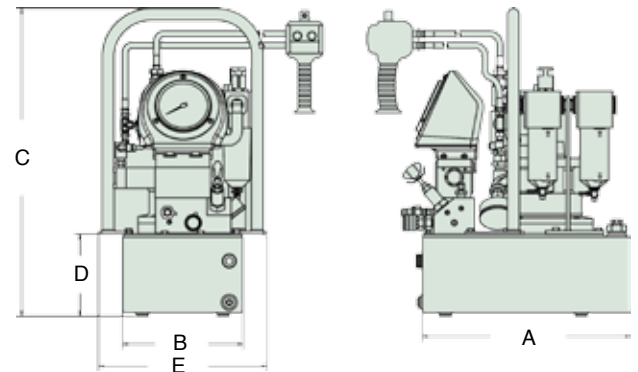

Tanque (galones)	A	B	C	D	E
	(pulg.)	(pulg.)	(pulg.)	(pulg.)	(in)
1.5	15.13	8.75	22.34	5.96	12.24
2.5	17	9.75	22.34	5.96	13.24

Capacidades mayores disponibles a pedido.

Para retirar la funda de este cortador de acero, se utiliza una bomba neumática G5 Simplex con una llave WT-2. ▼



Model	Clasificación de presión (psi) Etapas		Flujo de salida (pulg. ³ /min) Etapas		Especificaciones del motor		Tipo de válvula	Control remoto	Aceite utilizable (galón)	Peso (lb)
	1.º etapa	2.º etapa	1.º etapa	2.º etapa	(psi)	(cfm)				
G5772T	1,200	10,000	700	55	90	50	4W, 2P	Motor/solenoide	1.5	75
G5773T	1,200	10,000	700	55	90	50	4W, 2P	Motor/solenoide	2.5	85

Productos atornillados



Se muestran los modelos WT2, WT3 y WT5

Torque máximo a 10,000 psi ▶ 27,200 libras pie
 Rango del adaptador cuadrado ▶ 0.75 a 2.5 pulgadas

Presión máxima ▶ 10,000 psi

- ▶ El adaptador cuadrado de aleación endurecida proporciona una larga vida útil.
- ▶ La ausencia de trinquetes de reacción elimina el bloqueo de la herramienta.
- ▶ Carrera de 27° para mayor rendimiento y velocidad.
- ▶ El adaptador cuadrado a presión se ajusta o afloja de manera instantánea.
- ▶ Acopladores sin filtraciones que giran sobre un eje doble para facilitar el funcionamiento.
- ▶ El mecanismo antirretroceso evita que la herramienta funcione hacia atrás.

MANGUERAS PARA LLAVES DE TORQUE - página 89



Mangueras termoplásticas y de trabajo pesado para llaves de torque para cumplir con sus requisitos.

BOMBAS DE ATORNILLADO - páginas 81 - -87



Las bombas para llaves de torque se encuentran disponibles en versiones eléctrica y neumática.

PIENSE EN LA SEGURIDAD



Consulte las páginas 4 y 5 para ver una lista completa de consejos y recomendaciones de seguridad.

La llave de torsión WT-5, liviana, fácil de usar y confiable, se utiliza para verificar los ensamblajes de bridas en este taller de fabricación. ▼

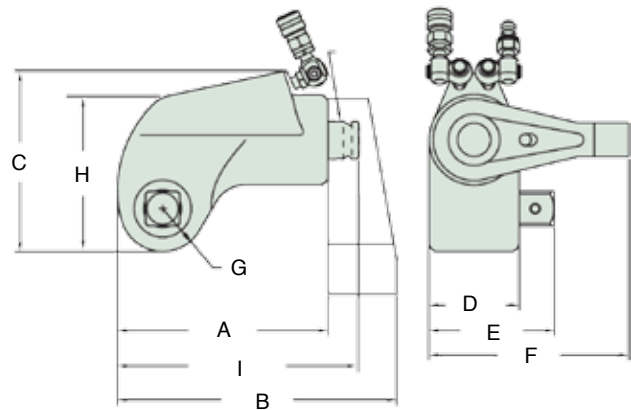

Modelo	A	B	C	D	E	F	G	H	I	Peso (lb)	Salida (libras pie)	Adaptador cuadrado (pulg.)	Tamaño disponible de receptáculo (pulg.)	Tamaño disponible de receptáculo (mm)
	Longitudo (in)	Longitudo (in)	Altura (pulg.)	Ancho (pulg.)	Ancho (pulg.)	Ancho (pulg.)	Radio (in)	Altura (pulg.)	Longitudo (in)					
WT-2	4.68	6.10	4.20	2	2.76	4.42	.98	3.42	5.32	3.9	1,270	.75	.5 - 2.38	13 - 60
WT-3	6.10	8.10	5.30	2.62	3.68	5.81	1.30	4.54	6.68	9	3,330	1	.75 - 4.5	19 - 114
WT-5	8	10.74	6.99	3.61	5.06	7.98	1.70	6.05	9.48	19	7,170	1.5	1.31 - 5.38	33 - 137
WT-10	9.21	12.21	7.79	3.93	5.43	8.72	1.95	6.70	10.36	29	11,010	1.5	1.31 - 5.38	33 - 137
WT-27	12.29	16.29	10.19	5.26	7.73	11.63	2.43	8.82	13.87	70	27,200	2.5	1.62 - 9.25	41 - 235



Dados para llaves de adaptadores de 0.75", 1" y 1.5"

Número de modelo para adaptador de 0.75" WT-2	Tamaño de receptáculo (pulg.)	Número de modelo para adaptador de 1" WT-3	Tamaño de receptáculo (pulg.)	Número de modelo para adaptador de 1" WT-3	Tamaño de receptáculo (pulg.)	Número de modelo para adaptador de 1" WT-3	Tamaño de receptáculo (pulg.)	Número de modelo para el adaptador de 1.5" WT-5 y 10	Tamaño de receptáculo (pulg.)	Número de modelo para el adaptador de 1.5" WT-5 y 10	Tamaño de receptáculo (pulg.)
WST1212	.75 x .75	WST1612	1 x .75	WST1633	1 x 2.06	WST1654	1 x 3.38	WST2422	1.5 x 1.38	WST2443	1.5 x 2.68
WST1213	.75 x .81	WST1613	1 x .81	WST1634	1 x 2.13	WST1655	1 x 3.44	WST2423	1.5 x 1.44	WST2444	1.5 x 2.75
WST1214	.75 x .87	WST1614	1 x .87	WST1635	1 x 2.19	WST1656	1 x 3.5	WST2424	1.5 x 1.5	WST2445	1.5 x 2.81
WST1215	.75 x .93	WST1615	1 x .93	WST1636	1 x 2.25	WST1657	1 x 3.56	WST2425	1.5 x 1.56	WST2446	1.5 x 2.87
WST1216	.75 x 1	WST1616	1 x 1	WST1637	1 x 2.31	WST1658	1 x 3.62	WST2426	1.5 x 1.62	WST2447	1.5 x 2.93
WST1217	.75 x 1.06	WST1617	1 x 1.06	WST1638	1 x 2.38	WST1659	1 x 3.68	WST2427	1.5 x 1.68	WST2448	1.5 x 3
WST1218	.75 x 1.13	WST1618	1 x 1.13	WST1639	1 x 2.44	WST1660	1 x 3.75	WST2428	1.5 x 1.75	WST2449	1.5 x 3.06
WST1219	.75 x 1.19	WST1619	1 x 1.19	WST1640	1 x 2.5	WST1661	1 x 3.81	WST2429	1.5 x 1.81	WST2450	1.5 x 3.13
WST1220	.75 x 1.25	WST1620	1 x 1.25	WST1641	1 x 2.56	WST1662	1 x 3.87	WST2430	1.5 x 1.87	WST2451	1.5 x 3.19
WST1221	.75 x 1.31	WST1621	1 x 1.31	WST1642	1 x 2.62	----	----	WST2431	1.5 x 1.93	WST2452	1.5 x 3.25
WST1222	.75 x 1.38	WST1622	1 x 1.38	WST1643	1 x 2.68	----	----	WST2432	1.5 x 2	WST2453	1.5 x 3.31
WST1223	.75 x 1.44	WST1623	1 x 1.44	WST1644	1 x 2.75	----	----	WST2433	1.5 x 2.06	WST2454	1.5 x 3.38
WST1224	.75 x 1.5	WST1624	1 x 1.5	WST1645	1 x 2.81	----	----	WST2434	1.5 x 2.13	WST2455	1.5 x 3.44
WST1225	.75 x 1.56	WST1625	1 x 1.56	WST1646	1 x 2.87	----	----	WST2435	1.5 x 2.19	WST2456	1.5 x 3.5
WST1226	.75 x 1.62	WST1626	1 x 1.62	WST1647	1 x 2.93	----	----	WST2436	1.5 x 2.25	WST2457	1.5 x 3.56
WST1227	.75 x 1.68	WST1627	1 x 1.68	WST1648	1 x 3	----	----	WST2437	1.5 x 2.31	WST2458	1.5 x 3.62
WST1228	.75 x 1.75	WST1628	1 x 1.75	WST1649	1 x 3.06	----	----	WST2438	1.5 x 2.38	WST2459	1.5 x 3.68
WST1229	.75 x 1.81	WST1629	1 x 1.81	WST1650	1 x 3.13	----	----	WST2439	1.5 x 2.44	WST2460	1.5 x 3.75
WST1230	.75 x 1.87	WST1630	1 x 1.87	WST1651	1 x 3.19	----	----	WST2440	1.5 x 2.5	----	----
WST1231	.75 x 1.93	WST1631	1 x 1.93	WST1652	1 x 3.25	----	----	WST2441	1.5 x 2.56	----	----
WST1232	.75 x 2	WST1632	1 x 2	WST1653	1 x 3.31	----	----	WST2442	1.5 x 2.62	----	----

Adaptador hexagonal Allen para las llaves serie WT

Modelo	Modelo de llave	Hexagonal Allen Tamaño (pulg.)	Torque máximo (libras pie)
WA-1208	WT-2	.5	395
WA-1210	WT-2	.62	740
WA-1212	WT-2	.75	1,270
WA-1214	WT-2	.87	1,270
WA-1216	WT-2	1	1,270
WA-1610	WT-3	.62	740
WA-1612	WT-3	.75	1,330
WA-1614	WT-3	.87	2,070
WA-1616	WT-3	1	3,100
WA-1618	WT-3	1.13	3,330
WA-1620	WT-3	1.25	3,330
WA-2414	WT-5	.87	2,070
WA-2416	WT-5	1	3,100
WA-2418	WT-5	1.13	4,355
WA-2420	WT-5	1.25	6,275
WA-2422	WT-5	1.38	7,170
WA-2424	WT-5	1.5	7,170
WA-2420-10	WT-10	1.25	6,275
WA-2422-10	WT-10	1.38	7,750
WA-2424-10	WT-10	1.5	10,500
WA-2426-10	WT-10	1.62	10,500
WA-2428-10	WT-10	1.75	10,500
WA-4024	WT-27	1.5	10,500
WA-4026	WT-27	1.62	13,280
WA-4028	WT-27	1.75	16,230
WA-4030	WT-27	1.87	27,200
WA-4032	WT-27	2	27,200
WA-4036	WT-27	2.25	27,200

Brazos de reacción Alco



Extensiones del brazo de reacción

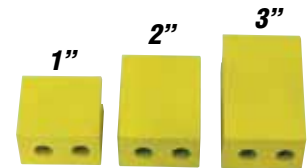

Modelo	Longitud (pulg.)
WT2-ALCO	18
WT3-ALCO	22.25
WT5-ALCO	21
WT10-ALCO	23.5
WT27-ALCO	----

Modelo	Longitud (pulg.)
WT3-EX1	1
WT3-EX2	2
WT3-EX3	3
WT5-EX1	1
WT5-EX2	2
WT5-EX3	3
WT10-EX1	1
WT10-EX2	2
WT10-EX3	3

Mangueras para llaves de torque



Modelo	Longitud (pulg.)	Tipo de manguera
WH-15	15	Manguera doble azul y amarilla de 15' c/acopladores de desconexión rápida
WH-20	20	Manguera doble azul y amarilla de 20' c/acopladores de desconexión rápida
WH-40	40	Manguera doble azul y amarilla de 40' c/acopladores de desconexión rápida

SIMPLICAN EL MANTENIMIENTO DE LOS RIELES

Serie WX: llaves de poca holgura

SIMPLEX



Se muestran los modelos WX2, WX4 y WX8

- Torque máximo a 10,000 psi ► 35,600 libras pie
- Ancho de la herramienta ► 1.25 a 3.24 pulgadas
- Presión máxima ► 10,000 psi
- Diseño de pistón patentado para un perfil más bajo.
- Las articulaciones se pueden intercambiar de manera rápida y fácil, sin necesidad de herramientas.
- Con una precisión del +/- 3 %.
- Radio de punta delgada para espacios reducidos.
- Llaves laminadas resistentes a la corrosión.

BOMBAS DE ATORNILLADO - páginas 81 - -87



Las bombas para llaves de torque se encuentran disponibles en versiones eléctrica y neumática.

MANGUERAS PARA LLAVES DE TORQUE - página 89



Mangueras termoplásticas y de trabajo pesado para llaves de torque para cumplir con sus requisitos.

ACCESORIOS OPCIONALES PARA LA SERIE WX

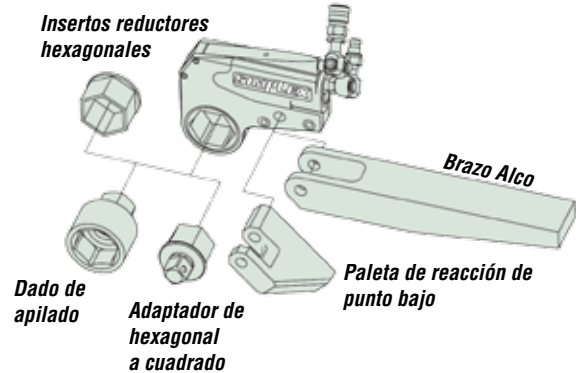

La llave WX-4 fue la solución perfecta para esta aplicación de ajuste de resortes. ▼

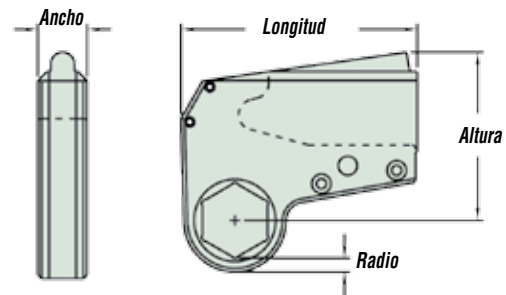

* El peso de las articulaciones dependerá del tamaño.

Modelo	Longitud (pulg.)	Altura (pulg.)	Radio (pulg.)	Ancho máx. de la herramienta (pulg.)	Salida (libras pie)	Peso (lb)
WX-2	5.67	4	.36	1.25	1,930	3.5
WX-4	7.80	5.60	.46	1.63	3,950	6
WX-8	9.80	7	.54	2.05	8,630	11.7
WX-16	12.93	7.58	.65	2.5	16,600	16
WX-32	15.30	10.90	.93	3.24	35,600	26

Tamaños disponibles de articulaciones (pulg./mm)		*Peso (lb)
De	A	
.75" / 19mm	2.56" / 65mm	2.5 - 3.5
1" / 25mm	3.13" / 80mm	5.4 - 7.6
1.87" / 50mm	4" / 105mm	11.9 - 14.5
2.62" / 65mm	4.62" / 115mm	21 - 28
3.13" / 80mm	6.13" / 155mm	29 - 39.5

Manija de llave



▲ Manija de llave opcional: n.º para pedido: WCH-1. Las manijas se encuentran disponibles para los modelos WX-8, WX-16 y WX-32. La manija puede atornillarse en cada lado de la llave o en la parte superior de esta.

Unidad de accionamiento WX



▲ Seleccione una unidad de accionamiento WX que le proporcione la cantidad de torque que desea.

Articulación hexagonal WXL



▲ Utilice su unidad de accionamiento WX con la articulación hexagonal WXL que necesite. Consulte la siguiente tabla para conocer la articulación WXL específica.

Los accesorios se encuentran disponibles en tamaños del sistema métrico y del sistema imperial.

modelo para articulaciones WX-2	Tamaño del hexágono (pulg.)	modelo para articulaciones WX-4	Tamaño del hexágono (pulg.)	modelo para articulaciones WX-4	Tamaño del hexágono (pulg.)	modelo para articulaciones WX-8	Tamaño del hexágono (pulg.)	modelo para articulaciones WX-8	Tamaño del hexágono (pulg.)	modelo para articulaciones WX-16	Tamaño del hexágono (pulg.)	modelo para articulaciones WX-32	Tamaño del hexágono (pulg.)	modelo para articulaciones WX-32	Tamaño del hexágono (pulg.)
WXL2-12	.75	WXL4-16	1	WXL4-43	2.68	WXL8-30	1.87	WXL8-57	3.56	WXL16-42	2.62	WXL32-50	3.13	WXL32-87	5.44
WXL2-13	.81	WXL4-17	1.06	WXL4-44	2.75	WXL8-31	1.93	WXL8-58	3.62	WXL16-43	2.68	WXL32-51	3.19	WXL32-88	5.5
WXL2-14	.87	WXL4-18	1.13	WXL4-45	2.81	WXL8-32	2	WXL8-59	3.68	WXL16-44	2.75	WXL32-52	3.25	WXL32-89	5.56
WXL2-15	.93	WXL4-19	1.19	WXL4-46	2.87	WXL8-33	2.06	WXL8-60	3.75	WXL16-45	2.81	WXL32-53	3.31	WXL32-90	5.62
WXL2-16	1	WXL4-20	1.25	WXL4-47	2.93	WXL8-34	2.13	WXL8-61	3.81	WXL16-46	2.87	WXL32-54	3.38	WXL32-91	5.68
WXL2-17	1.06	WXL4-21	1.31	WXL4-48	3	WXL8-35	2.19	WXL8-62	3.87	WXL16-47	2.93	WXL32-55	3.44	WXL32-92	5.75
WXL2-18	1.13	WXL4-22	1.38	WXL4-49	3.06	WXL8-36	2.25	WXL8-63	3.93	WXL16-48	3	WXL32-56	3.5	WXL32-93	5.81
WXL2-19	1.19	WXL4-23	1.44	WXL4-50	3.13	WXL8-37	2.31	WXL8-64	4	WXL16-49	3.06	WXL32-57	3.56	WXL32-94	5.87
WXL2-20	1.25	WXL4-24	1.5	----	----	WXL8-38	2.38	----	----	WXL16-50	3.13	WXL32-58	3.62	WXL32-95	5.93
WXL2-21	1.31	WXL4-25	1.56	----	----	WXL8-39	2.44	----	----	WXL16-51	3.19	WXL32-59	3.68	WXL32-96	6
WXL2-22	1.38	WXL4-26	1.62	----	----	WXL8-40	2.5	----	----	WXL16-52	3.25	WXL32-60	3.75	WXL32-97	6.06
WXL2-23	1.44	WXL4-27	1.68	----	----	WXL8-41	2.56	----	----	WXL16-53	3.31	WXL32-61	3.81	WXL32-98	6.13
WXL2-24	1.5	WXL4-28	1.75	----	----	WXL8-42	2.62	----	----	WXL16-54	3.38	WXL32-62	3.87	----	----
WXL2-25	1.56	WXL4-29	1.81	----	----	WXL8-43	2.68	----	----	WXL16-55	3.44	WXL32-63	3.93	----	----
WXL2-26	1.62	WXL4-30	1.87	----	----	WXL8-44	2.75	----	----	WXL16-56	3.5	WXL32-64	4	----	----
WXL2-27	1.68	WXL4-31	1.93	----	----	WXL8-45	2.81	----	----	WXL16-58	3.62	WXL32-65	4.06	----	----
WXL2-28	1.75	WXL4-32	2	----	----	WXL8-46	2.87	----	----	WXL16-60	3.75	WXL32-66	4.13	----	----
WXL2-29	1.81	WXL4-33	2.06	----	----	WXL8-47	2.93	----	----	WXL16-62	3.87	WXL32-68	4.25	----	----
WXL2-30	1.87	WXL4-34	2.13	----	----	WXL8-48	3	----	----	WXL16-64	4	WXL32-70	4.38	----	----
WXL2-31	1.93	WXL4-35	2.19	----	----	WXL8-49	3.06	----	----	WXL16-66	4.13	WXL32-72	4.5	----	----
WXL2-32	2	WXL4-36	2.25	----	----	WXL8-50	3.13	----	----	WXL16-68	4.25	WXL32-74	4.62	----	----
WXL2-33	2.06	WXL4-37	2.31	----	----	WXL8-51	3.19	----	----	WXL16-70	4.38	WXL32-76	4.75	----	----
WXL2-34	2.13	WXL4-38	2.38	----	----	WXL8-52	3.25	----	----	WXL16-72	4.5	WXL32-78	4.87	----	----
WXL2-35	2.19	WXL4-39	2.44	----	----	WXL8-53	3.31	----	----	WXL16-74	4.62	WXL32-80	5	----	----
WXL2-36	2.25	WXL4-40	2.5	----	----	WXL8-54	3.38	----	----	----	----	WXL32-82	5.13	----	----
WXL2-37	2.31	WXL4-41	2.56	----	----	WXL8-55	3.44	----	----	----	----	WXL32-84	5.25	----	----
WXL2-38	2.38	WXL4-42	2.62	----	----	WXL8-56	3.5	----	----	----	----	WXL32-86	5.38	----	----

Productos atornillados

GATOS DE ELEVACIÓN



Todas las bolsas de aire Simplex tienen una presión máxima de trabajo de 116 psi.

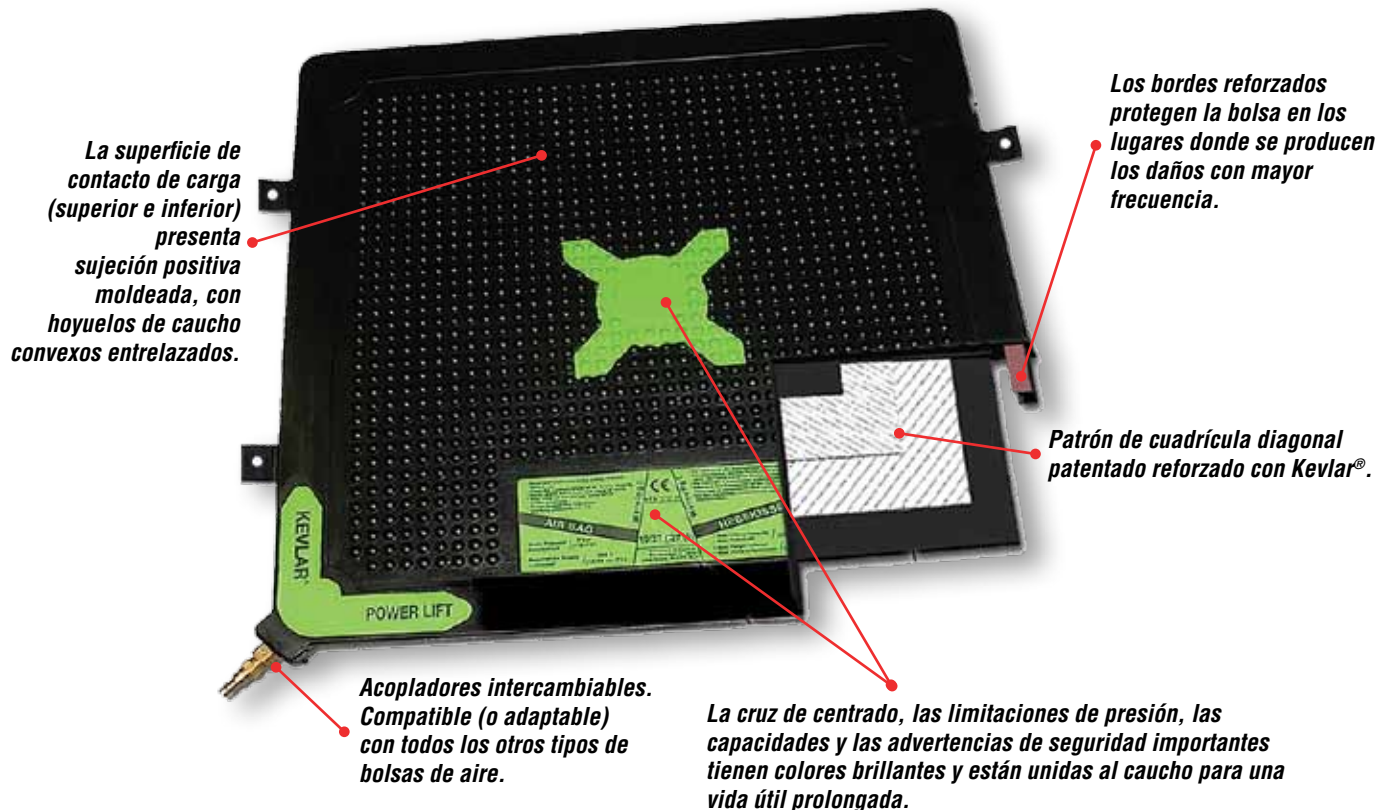

Se muestra la bolsa de aire para trabajo pesado.

DESCRIPCIÓN GENERAL DE LA LÍNEA DE PRODUCTOS

► Soluciones para todas las tareas

Desde la bolsa de aire más delgada hasta la más amplia variedad de controles, las bolsas de aire para trabajo pesado de Simplex proporcionan una solución para las aplicaciones más exclusivas y especializadas.

► Mantenimiento general

Desde el mantenimiento de fábricas hasta las cajas de herramientas portátiles, los gatos manuales Simplex son las herramientas de uso general estándares para todas las aplicaciones de mantenimiento.

► Fuerza motriz autónoma

Desde motores de estructuras hasta equipos de mantenimiento de plantas, los gatos de talón Simplex ofrecen grandes capacidades en una amplia gama de productos de elevación.

Gatos hidráulicos manuales

Gatos hidráulicos manuales de 2 a 100 toneladas

Los gatos de uso múltiple Simplex de 2 a 100 toneladas de capacidad son ideales para usar en aplicaciones industriales generales. Además, se utilizan ampliamente en aplicaciones de mantenimiento, construcción y manipulación de materiales. La versatilidad de los gatos de botella Simplex los ha convertido en favoritos en astilleros, fábricas, yacimientos petrolíferos, minas e industrias en general.



gatos de elevación

Gatos hidráulicos de talón

Gatos hidráulicos de talón de 2 a 10 toneladas

Los gatos hidráulicos de talón Simplex son la solución para todos sus problemas de elevación con poca holgura. Elija entre la variedad más amplia de gatos de talón autónomos de la industria. Las capacidades varían de 2 a 10 toneladas. El gato Simplex TJH2 es un gato de talón autónomo de 2 toneladas que tiene una altura mínima del talón de 0.62" y más de 4" de carrera.



Bolsas de aire

Bolsas de aire de 1.1 a 74.1 toneladas

Las bolsas de aire Simplex, delgadas, potentes y livianas, son la respuesta para las aplicaciones industriales más difíciles. Desde una altura mínima de 1.1", las bolsas de aire Simplex ofrecen una alta capacidad para espacios demasiado pequeños para la mayoría de los gatos convencionales. Son ideales para su uso en aplicaciones industriales, de ferrocarriles, construcción, minería y astilleros que requieran elevación, separación, curvado o empuje seguros y confiables. Las bolsas de aire de elevación Simplex están fabricadas con neopreno y una construcción reforzada con Kevlar, lo que las hace más seguras, más resistentes y más confiables que otras bolsas en el mercado.



Pautas de capacidad de elevación y altura

Cuando seleccione la disposición adecuada de bolsas de aire, considere el tamaño y las necesidades de elevación. El tamaño de la superficie de contacto tiene una relación directa con la fuerza de salida. Es importante que considere la altura de elevación cuando determine el tamaño de la bolsa de aire adecuada. A medida que se infla una bolsa de aire de elevación (y aumenta la convexidad), se reduce la superficie de contacto, lo que disminuye la capacidad de elevación.

Las bolsas de aire apiladas una sobre la otra aumentarán la altura de elevación, pero no la capacidad general de la bolsa de aire. La capacidad de elevación depende del tamaño de la superficie de la bolsa de aire que se encuentra en contacto con la superficie inferior del objeto que se va a elevar. Consulte el gráfico de rendimiento de la página 98 para elegir la bolsa de aire del tamaño adecuado.

El ejemplo que se presenta a continuación muestra una disposición típica de un sistema de dos bolsas de aire para 44 toneladas.



GATOS DE ELEVACIÓN

Serie HJ: gatos manuales

SIMPLEX



Rango de capacidad ► 2 a 100 toneladas

Rango de carrera ► 2.44 a 5.91 pulgadas

Peso ► 7.9 a 191.8 libras

- Material de base grueso con una superficie grande para mayor resistencia y estabilidad durante la elevación.
- Enlace de alta resistencia entre la viga y la bomba para una vida útil prolongada.
- Válvula de alivio de seguridad para evitar sobrecarga.
- Protección de sobrecarrera en todos los modelos.
- Barra de palanca en todos los modelos.

Se muestra la familia de los modelos HJ2A, HJ3A y HJ8A

EXTENSIONES DEL TORNILLO

los modelos de 2 a 22 toneladas incluyen extensiones del tornillo con la montura enlistonada para la disposición rápida.



BARRAS DE PALANCA

Los gatos de talón TJH2, TJH5 y TJH10 están equipados con un conjunto de palancas de 3 piezas para adecuarse a las limitaciones de espacio.



Son muchas las aplicaciones adecuadas en las que se pueden utilizar los gatos manuales hidráulicos serie HJ; entre ellas, separación, nivelación, elevación y retención. ▼



Modelo	Capacidad (t)	Carrera (pulg.)	Altura mín. (pulg.)	Altura de tornillo ext. (pulg.)	Altura máx. (pulg.)	Área de base (pulg.)	Diámetro del pistón (pulg.)	Máximo esfuerzo de palanca (lb)	Peso (lb)
HJ2A	2	3.94	6.30	1.97	12.20	3.74 X 4.37	0.83	82	7.9
HJ3A	3	4.13	6.61	2.56	13.31	3.74 X 4.57	0.94	108	9.0
HJ5A	5	5.91	8.35	2.95	17.20	3.74 X 4.84	1.14	95	11.0
HJ8A	8	5.91	8.62	2.95	17.48	3.74 X 5.43	1.29	86	13.0
HJ11A	11	5.91	8.62	2.95	17.48	3.74 X 5.59	1.47	106	14.3
HJ11ALP	11	2.44	5.16	1.18	8.78	3.74 X 5.59	1.47	106	12.1
HJ22A	22	5.91	9.21	2.95	18.07	5.00 X 6.73	2.00	108	26.7
HJ22ALP	22	4.13	7.48	2.17	13.78	5.00 X 6.73	2.00	108	22.0
HJ35A	35	5.91	9.68	*	15.59	7.09 X 8.44	2.75	97	51.81
HJ55A	55	5.91	9.92	*	15.83	7.09 X 9.06	3.15	104	62.8
HJ100A	100	5.91	11.81	*	17.72	11.65 X 13.11	4.33	71	191.8

gatos de elevación



Rango de capacidad▶2 a 10 toneladas

Rango de carrera▶4,73 a 9 pulgadas

Peso▶ 19 a 83 libras

- ▶ Modelos autónomos para máxima versatilidad.
- ▶ Alturas bajas del talón para ajustarse a espacios estrechos.
- ▶ Menor esfuerzo de palanca para una fácil operación.
- ▶ Pesos más bajos para reducir las lesiones en la espalda.
- ▶ Dados giratorios para el acceso en espacios reducido. (solo para TJH5A y TJH10A).
- ▶ Las barras de palanca se incluyen con todos los modelos.

Se muestra la familia de gatos TJH



BARRAS DE PALANCA

Los gatos de talón **TJH2A**, **TJH5A** y **TJH10A** están equipados con un conjunto de palancas de 3 piezas para adecuarse a las limitaciones de espacio.



BARRA DE PALANCA

El gato de talón **TJH109LS** viene equipado con una barra de palanca sólida de una pieza.



ELEVADOR DE TALÓN

Todos los modelos de elevadores de talón están clasificados para capacidad máxima.



EMPUÑADURA DE PISTOLA

El **TJH109LS** viene equipado con una empuñadura de pistola ergonómica para poder avanzar la carga rápidamente.

*Gracias a su huella pequeña y su fácil movilidad, el gato **TJH10A** es perfecto para elevar una gran variedad de equipos cuando el espacio y la holgura no son suficientes.▼*



Modelo	Capacidad (t)	Carrera (pulg.)	Altura mínima (pulg.)		Área de base (pulg.)	Máximo esfuerzo de de la palanca (lb)	Método de retorno	Peso (lb)
			Talón (pulg.)	Tapa (pulg.)				
TJH2A	2	4.53	.67	9.25	4.92 x 7	76.4	Carga	19
TJH5A	5	4.73	1.06	11.54	7.20 x 10.63	49.5	Primavera	50
TJH10A	10	5.71	1.22	12.87	8.66 x 11.30	56.2	Primavera	83
TJH109	10	9	2.25	22	6.5 x 10	80	Primavera	56
TJH109LS	10	9	2.17	16.13	6 x 9	73	Primavera	41



Se muestra la serie B

Rango de capacidad ► 1.1 a 74.1 toneladas

Altura de elevación ► 2.7 a 20 pulgadas

Presión máxima ► 116 psi

- Once (11) modelos con capacidades que varían entre 1.1 y 74.1 toneladas.
- Bolsas de aire Simplex que funcionan con aire normal de taller hasta 116 psi.
- Todos los modelos incluyen 2 capas de Kevlar con neopreno.
- Amplia variedad de controladores de seguridad para sistemas de bolsas individuales y múltiples.
- Peso liviano que facilita la instalación de las bolsas de aire Simplex.

PIENSE EN LA SEGURIDAD



Consulte las páginas 4 y 5 para ver una lista completa de consejos y recomendaciones de seguridad.

CONECTOR EN Y - páginas 100 - 101



Permite el control de dos bolsas desde un controlador de conexión simple.

CONTROLADOR DEADMAN DOBLE - Páginas 100-101



Se utiliza para el control preciso de inflado y control.

Rendimiento de las bolsas de aire

Cuadro de bolsas de aire B1A a B6A

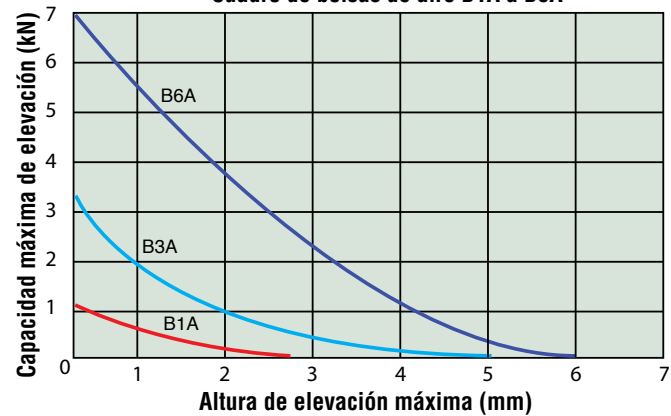

Cuadro de bolsas de aire B11A a B74A



Gracias a la durabilidad y a la resistencia, las bolsas de aire de elevación Simplex son la solución perfecta para elevar estos bloques de concreto derrumbados para su reparación. ▼





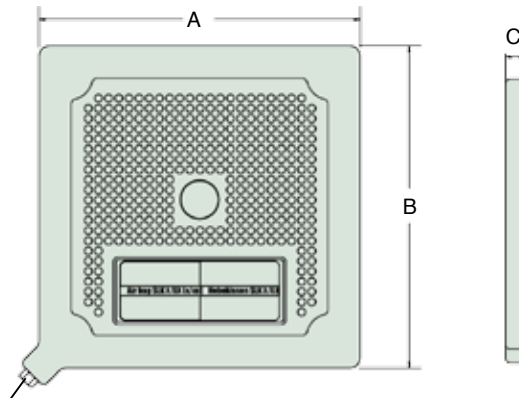
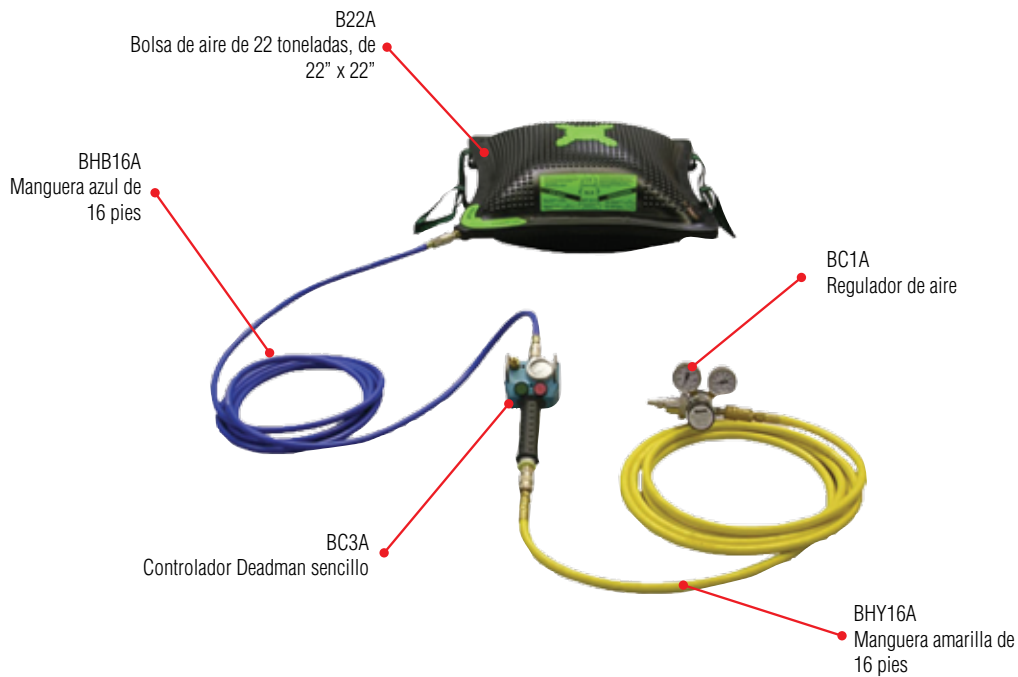

gatos de elevación







1/4" - 18 NPTF

gatos de elevación

Modelo	Capacidad (t)	Altura de elevación máxima (pulg.)	A	B	C	Aire requerido a 116 PSI (pies ³)	Máxima Presión de rotura (psi)	Peso (lb)
			Longitud (pulg.)	Ancho (pulg.)	Espesor (pulg.)			
B1A	1.1	2.7	6	6	1.1	.18	464	1.32
B3A	3.1	5.1	9	9	1.1	.53	464	2.8
B6A	6.4	5.9	12	12	1.1	1.48	464	5.3
B11A	10.8	7.0	15	15	1.1	3.04	464	8.8
B14A	14.2	8.6	18	18	1.1	5.37	464	11.6
B22A	22.7	10.6	22	22	1.1	10.45	464	17.8
B28A	27.7	11.8	24	24	1.2	14.7	464	24.6
B35A	35.3	14.1	27	27	1.2	21.9	464	29.9
B46A	46.4	16.5	31	31	1.2	32.5	464	40.1
B59A	58.8	17.7	35	35	1.2	46.8	464	49.6
B74A	74.1	20	36	36	1.2	53.1	348	55.8

Modelo		Descripción
	<p>BHR16A - 16' Manguera roja de</p> <p>BHR32A - 32' Manguera roja de</p> <p>BHB16A - 16' Manguera azul de</p> <p>BHB32A - 32' Manguera azul de</p> <p>BHY16A - 16' Manguera amarilla de</p> <p>BHY32A - 32' Manguera amarilla de</p>	<p>Las <i>mangueras de suministro</i> con código de color para trabajos industriales permiten que el usuario coordine la elevación de manera adecuada y segura.</p>
	<p>BC12</p>	<p><i>El controlador Deadman doble de lujo</i> se utiliza para el control preciso de inflado y desinflado. Las válvulas de alivio de seguridad incorporadas evitan el inflado en exceso mediante palancas sensibles a la presión.</p>
	<p>BC2A</p>	<p><i>Controlador Deadman doble</i> con manómetro y válvulas de alivio de presión. Permite controlar dos bolsas desde una fuente de aire. Confiable en un rango de temperaturas extremas.</p>
	<p>BC3A</p>	<p><i>Controlador Deadman simple</i> con manómetro y válvulas de alivio de presión. Confiable en un rango de temperaturas extremas.</p>

Modelo	Descripción
	<p>BC9A</p> <p><i>El conector en Y</i> permite el control de dos bolsas desde un controlador de conexión simple.</p>
<p>BC8A</p>  <p>BC6A</p>	<p>BC8A</p> <p>BC6A</p> <p><i>Las válvulas de control de apagado y de alivio en línea</i> permiten que el usuario desconecte una manguera sin desinflar la bolsa.</p>
	<p>BC11</p> <p><i>Controlador de seguridad doble</i> con manómetro y válvula de alivio de presión. Rentables y confiables para una amplia gama de aplicaciones de control.</p>
	<p>BC1A</p> <p><i>El controlador del regulador de presión</i> es un regulador de una etapa tipo diafragma compatible con tanques de aire de alta presión.</p>
	<p>BC4A</p> <p><i>Controlador de seguridad simple</i> con manómetro y válvula de alivio de presión. Rentable y fácil de usar.</p>

HERRAMIENTAS HIDRÁULICAS

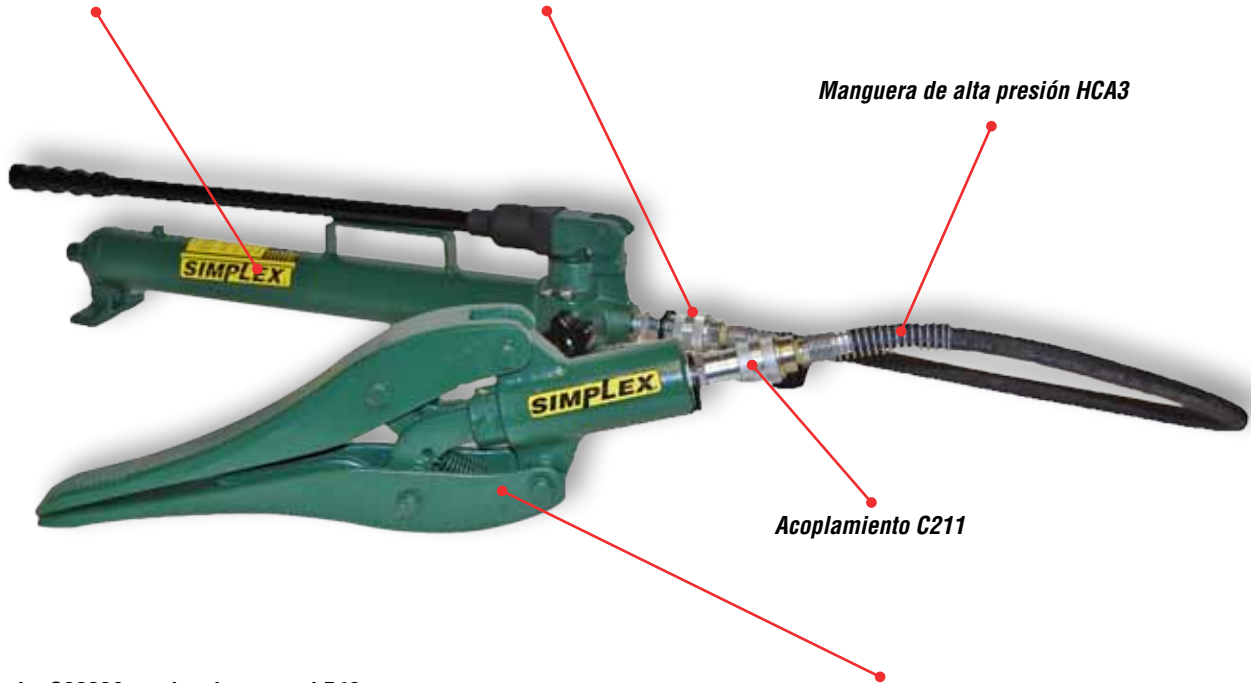

*Bomba manual P42**Acoplamiento C209**Manguera de alta presión HCA3**Separador S3000A con bomba manual P42**Separador hidráulico S3000A*

DESCRIPCIÓN GENERAL DE LA LÍNEA DE PRODUCTOS

► Herramientas especiales

Ya sea que se trate de un sitio de construcción o de una fábrica de producción, la punzonadora portátil de acción simple de 35 toneladas de Simplex ofrece soluciones rápidas y eficaces.

► Separadores

Ya sea para la separación de bridas o para el rescate de emergencia, Simplex puede brindar una solución adecuada de separación hidráulica o mecánica.

► Configuradas para satisfacer una amplia gama de requisitos

Ya sea que se trate de tareas de reparación de colisiones, mantenimiento general o separación, sujeción o retención especializadas, los kits de mantenimiento Simplex se suministran con el mayor surtido de accesorios.

Seccionadores de tuercas hidráulicos

Los seccionadores de tuercas Simplex pueden utilizarse con hasta 8 tamaños de tuercas y ofrecen mayor valor y versatilidad. El cabezal diseñado especialmente se ajusta a todas las bridas API y ANSI, y puede cortar tuercas hexagonales, cuadradas y dodecagonales. El cincel de corte se puede calibrar fácilmente para que solo corte la tuerca sin dañar el perno. Los separadores Simplex cortan las tuercas más duras, hasta el grado 8 y 2H (ASTMA 194/2H), dureza Brinell 248-325.



Separadores hidráulicos

Los separadores Simplex S2000A (1 tonelada) y S3000A (0.75 toneladas de capacidad) son perfectos para trabajos con poca holgura. El separador SF5 ofrece 5 toneladas de fuerza de separación con una holgura inicial de 0.13". Es una de las herramientas de separación más versátiles de Simplex.



Punzonadora portátil de acción simple

La manija de control del motor montada en la punzonadora portátil de acción simple de 35 toneladas Simplex (se incluye con el modelo SPH35A) brinda una operación fácil y una mayor seguridad para el operador. Las punzonadoras y los troqueles son intercambiables con punzonadoras de la competencia.



Kits de mantenimiento hidráulico

El kit de mantenimiento MK106 de Simplex brinda una línea completa de accesorios que amplía, considerablemente, la gama de aplicaciones. El uso de estos accesorios diversos le permite obtener separadores, herramientas de enderezamiento, abrazaderas y una amplia variedad de otras herramientas de mantenimiento para la solución de problemas





Se muestra el modelo SPH35A

Capacidad ► 35 toneladas

Espesor máximo ► 0.5 pulgadas

Presión máxima ► 10,000 psi

- Diseño de grado industrial, de acción simple y de retorno por resorte.
- Perfora material de acero dulce de hasta 0.5" de espesor.
- Todos los modelos tienen un estuche de acero para trabajo pesado, lo que facilita el transporte y permite mantener las herramientas y los troqueles organizados.
- Amplia selección de troqueles y punzonadoras cuadrados, redondos y oblongos para satisfacer una amplia variedad de aplicaciones.

herramientas hidráulicas



MANGUERAS - páginas 78 - 79

Mangueras hidráulicas termoplásticas para trabajo pesado para cumplir con sus requisitos y con el factor de seguridad.



MANÓMETROS - página 77

Mejore la visibilidad y la seguridad de su sistema, agregando un manómetro de presión hidráulica en línea en su circuito.



BOMBAS MECÁNICAS - páginas 43 - 65

Simplex ofrece una amplia variedad de bombas mecánicas livianas para adaptarse a cualquier aplicación.

Simplex ofrece un control de motor montado en la punzonadora para que el trabajo pueda realizarse de manera segura y más productiva, como se muestra en este taller de fabricación. ▼

El kit SPH35SPA incluye:
Punzonadora - Estuche - Conjunto de punzonadora y troqueles - Bomba - Manguera



Modelo	Punzonadora	Estuche de acero	Conjunto de punzonadora y troqueles	Bomba	Voltaje de la bomba	Manguera	Peso Punzonadora sola (lb)
SPH35A	SPH35A	Sí	----	----	----	----	32
SPH35SA	SPH35A	Sí	DS-44, DS-56, DS-69, DS-81	----	----	----	32
SPH35SPA - 115	SPH35A	Sí	DS-44, DS-56, DS-69, DS-81	G1101F	115	HCA6	32
SPH35SPA - 230	SPH35A	Sí	DS-44, DS-56, DS-69, DS-81	G1201F	230	HCA6	32
*SPH35MA	SPH35A	Sí	DS-38, DS-44, DS-53, DS-69	----	----	----	32
*SPH35MPA - 115	SPH35A	Sí	DS-38, DS-44, DS-53, DS-69	G1101F	115	HCA6	32
*SPH35MPA - 230	SPH35A	Yes	DS-38, DS-44, DS-53, DS-69	G1201F	230	HCA6	32

* "M" = METRIC DIE SET

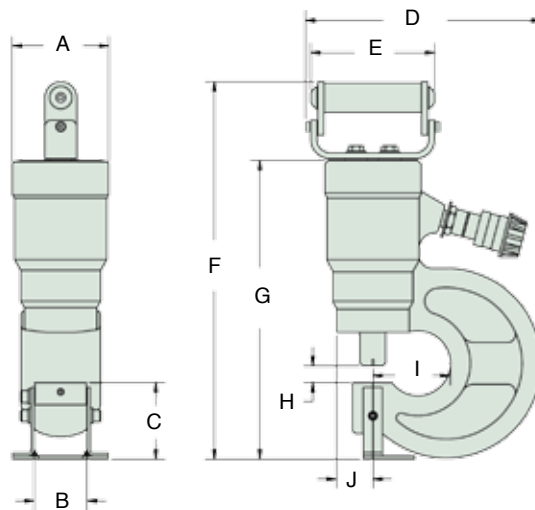

Dimensiones de la punzonadora

	A	B	C	D	E	F	G	H	I	J
Imperial	3.75	2.06	2.97	9.16	4.81	14.66	11.6	.66	3	1.42
Métrico	95.25	52.32	75.43	232.66	122.17	372.36	294.64	16.76	76.2	36.06

TABLA DE REFERENCIA DE CALIDAD DEL ACERO

- A: dulce A-7
- B: chapa para caldera
- C: estructural A-36
- D: Struct Corten (ASTM A242)
- E: laminado en frío C-1018

- F: laminado en caliente C-1050
- G: laminado en caliente C-1095
- H: laminado en caliente C-1095 recocido

- I: Recocido inoxidable
- J: inoxidable 304 laminado en caliente
- K: inoxidable 316 laminado en frío

Comuníquese con la fábrica para obtener dimensiones adicionales.

Tipo de orificio	Modelo de punzonadora	Modelo de troquel	Conjunto de punzonadora y troqueles	Conjunto de punzonadora y troqueles biselados para vigas en doble T	Conjunto de punzonadora y troqueles biselados para vigas en U	Tamaño del orificio		Tamaño del perno		A	B	C	D	E	F	G	H	I	J	K
						(pulg.)	(mm)	(pulg.)	(mm)	*Máximo espesor del metal que se va a perforar (in.)										
Redondo	DP-31	DD-31	DS-31	DSB-31	---	.31	7.9	.25	---	.31	.31	.25	.25	.25	.25	.13	.19	.25	.25	.25
Redondo	DP-38	DD-38	DS-38	DSB-38	---	.38	9.5	.31	M8	.38	.38	.31	.31	.31	.31	.19	.25	.31	.31	.31
Redondo	DP-44	DD-44	DS-44	DSB-44	DSBU-44	.44	11.1	.44	M10	.44	.44	.38	.38	.38	.31	.19	.31	.31	.31	.31
Redondo	DP-53	DD-53	DS-53	DSB-53	DSBU-53	.53	13.5	.44	M12	.50	.50	.44	.44	.44	.38	.25	.31	.38	.38	.38
Redondo	DP-56	DD-56	DS-56	DSB-56	---	.56	14.3	.5	---	.50	.50	.50	.44	.50	.44	.25	.38	.44	.44	.44
Redondo	DP-69	DD-69	DS-69	DSB-69	DSBU-69	.69	17.5	.62	M16	.50	.50	.50	.44	.50	.40	.25	.31	.40	.40	.40
Redondo	DP-78	DD-78	DS-78	---	---	.78	19.8	---	M18	.50	.50	.50	.44	.50	.38	.25	.31	.38	.39	.38
Redondo	DP-81	DD-81	DS-81	---	---	.81	20.6	.75	---	.50	.50	.50	.44	.50	.31	.19	.31	.31	.31	.31
Cuadrado	DP-45	DD-45	DS-45	---	---	.31	7.9	.25	---	.31	.31	.25	.25	.25	.25	.13	.19	.25	.25	.25
Cuadrado	DP-54	DD-54	DS-54	---	---	.38	9.5	.31	M8	.38	.38	.31	.31	.31	.31	.19	.25	.31	.31	.31
Cuadrado	DP-63	DD-63	DS-63	---	---	.44	11.1	.38	M10	.44	.44	.38	.38	.38	.31	.19	.31	.31	.31	.31
Cuadrado	DP-72	DD-72	DS-72	---	---	.50	12.7	.44	M12	.50	.50	.44	.44	.44	.38	.25	.31	.38	.38	.31
Oblongo	DP-10	DD-10	DS-10	---	---	.31 x .75	7.9 x 19	.25	---	.31	.31	.25	.25	.25	.25	.13	.19	.25	.25	.25
Oblongo	DP-12	DD-12	DS-12	---	---	.38 x .75	9.5 x 19	.19	M8	.38	.38	.31	.31	.31	.31	.19	.25	.31	.31	.31
Oblongo	DP-18	DD-18	DS-18	---	---	.44 x .75	11.1 x 19	.38	M10	.44	.44	.38	.38	.38	.31	.19	.31	.31	.31	.31
Oblongo	DP-25	DD-25	DS-25	---	---	.50 x .75	12.7 x 19	.44	M12	.50	.50	.44	.44	.44	.38	.25	.31	.38	.38	.38



- Rango de capacidad ► 0.75 a 1 toneladas
- Peso ► 5 a 25 libras
- Rango de carrera ► 0.38 a 11.5 pulgadas
- Extremos estrechos cerrados a partir de 0.38".
- Gran rango de separación, hasta 11.5".
- El resorte de retorno ayuda a llevar las mordazas a la posición cerrada.
- Construcción duradera, completamente de metal, para soportar cualquier ambiente hostil.
- Acoplador de flujo alto de calidad para una instalación rápida de herramientas.

Se muestran los modelos S2000A y S3000A

herramientas hidráulicas



MANGUERAS - páginas 78 - 79

Mangueras hidráulicas termoplásticas para trabajo pesado para cumplir con sus requisitos y con el factor de seguridad.



ACOPLADORES - páginas 74 - 75

Los acopladores de flujo alto y desconexión rápida brindan la posibilidad de realizar cambios rápidos en una variedad de bombas.



BOMBAS MECÁNICAS - páginas 43 - 65

Simplex ofrece una amplia variedad de bombas mecánicas livianas para adaptarse a cualquier aplicación.

S2000A

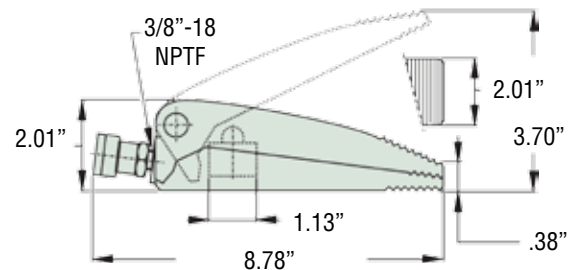

S3000A

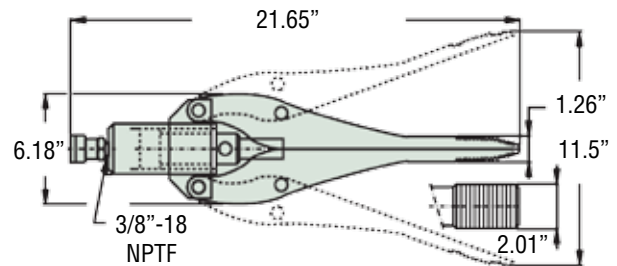

El separador S2000A Simplex se utilizó para retirar esta placa de anclaje oxidada de una pared de ladrillos para comenzar a parchar con mortero. ▼



Modelo	Capacidad (t)	Presión a la capacidad (psi)	Capacidad de aceite requerida (pulg. ³)	Peso (lb)	Ancho (pulg.)	Bomba manual sugerida
S2000A	1	10,000	.61	5	2.01	P42
S3000A	.75	10,000	3.91	25	2.01	P42



Se muestra el modelo SF5

- Capacidad▶ 5 toneladas
- Peso▶ 17 libras
- Rango de carrera▶ 0.13 a 3 pulgadas
- ▶ Fuerza de separación de 5 toneladas.
- ▶ Capacidad de separación de 0.13" a 3".
- ▶ Apertura de las mordazas en paralelo.
- ▶ No se desvía ni se desliza hacia abajo.
- ▶ Construcción completamente de metal.



MANÓMETROS - página 77

Mejore la visibilidad y la seguridad de su sistema, agregando un manómetro de presión hidráulica en línea en su circuito.



BOMBAS MANUALES - páginas 31 - 41

Las especificaciones de diseño de las bombas manuales cumplen o superan las normas de seguridad ANSI/ASME B30.1.

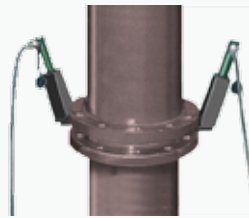

◀ Los separadores SF5 se utilizan en pares para separar las bridas por igual para el mantenimiento y la reparación generales.

herramientas hidráulicas

Con 5 toneladas de fuerza de separación y 3 pulgadas de elevación operativa, el separador SF5 es la herramienta más versátil para el mantenimiento de equipos pesados.▼

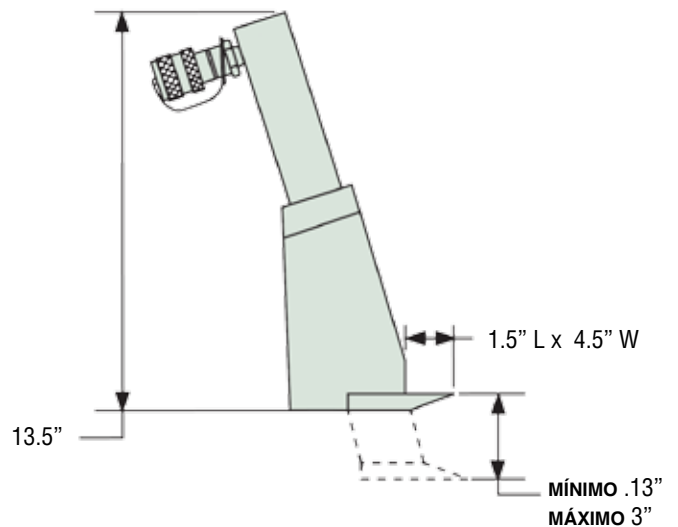

Modelo	Capacidad (t)	Capacidad de aceite requerida (pulg. ³)	Presión a la capacidad (psi)	Peso (lb)	Separación		Bomba manual sugerida
					Mín. (pulg.)	Altura (pulg.)	
SF5	5	5	10,000	17	.13	3	P22

HERRAMIENTAS HIDRÁULICAS

Serie NS: seccionadores de tuercas

SIMPLEX



Se muestra la serie NS

Rango de tuercas ▶ 0.5 a 2.88 pulgadas

Peso ▶ 1.8 a 75.1 libras

Presión máxima ▶ 10,000 psi

- ▶ Corta tuercas endurecidas hasta los grados 8 y 2H.
- ▶ Cincel y tornillos de ajuste de reemplazo incluidos.
- ▶ Corta tuercas de 0.5" a 2.88".
- ▶ Estuche de transporte resistente incluido.
- ▶ No apto para cortar tuercas cuadradas.

MANGUERAS - páginas 78 - 79



Mangueras hidráulicas termoplásticas para trabajo pesado para cumplir con sus requisitos y con el factor de seguridad.

PIENSE EN LA SEGURIDAD



Consulte las páginas 4 y 5 para ver una lista completa de consejos y recomendaciones de seguridad.

ACOPLADORES - páginas 74 - 75



Los acopladores de flujo alto y desconexión rápida brindan la posibilidad de realizar cambios rápidos en una variedad de bombas.

Refinerías, acerías y plantas de energía dependen en gran medida de los seccionadores de tuercas Simplex para retirar tuercas difíciles u oxidadas con facilidad y seguridad. ▼

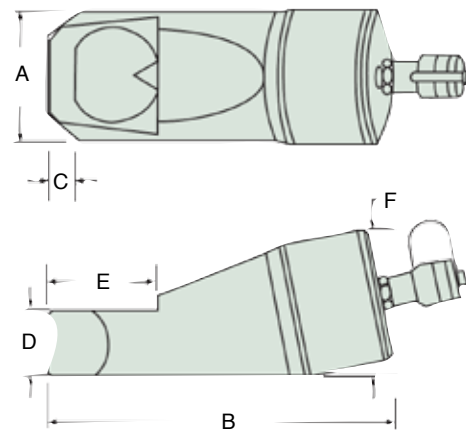

Modelo	Diámetro del perno (pulg.)	Distancia entre caras de la tuerca (pulg.)	A (pulg.)	B (pulg.)	C (pulg.)	D (pulg.)	E (pulg.)	F (pulg.)	Peso (lb)	Bomba manual sugerida
NS1319	.25 - .44	.5 - .75	1.57	4.76	.28	.75	1.14	1.93	1.8	P42 / P72
NS1924	.44 - .56	.75 - .94	2.13	5.77	.39	.98	1.57	2.42	4.4	P42 / P72
NS2432	.56 - .75	.94 - 1.13	2.52	7	.51	1.18	2.05	2.99	6.6	P42 / P72
NS3241	.75 - 1	1.13 - 1.56	2.97	8.09	.63	1.42	2.56	3.38	9.7	P42 / P72
NS4150	1 - 1.25	1.56 - 2	3.70	9.61	.83	1.77	3.00	4.17	18	P140
NS5060	1.25 - 1.5	2 - 2.25	4.17	10.60	.94	2.13	3.62	4.90	26	P140
NS6075	1.5 - 1.87	2.38 - 2.88	6.26	14.37	1.06	2.95	4.37	7.20	75.1	P140

herramientas hidráulicas



Capacidad ► **89 kN**

Peso ► **38.1 kg**

- El conjunto incluye una bomba manual Simplex, un cilindro, una manguera, un manómetro y un adaptador de manómetro.
- Estuche de transporte para trabajo pesado incluido.
- Capacidad nominal de 5 toneladas cuando se utilizan accesorios.
- Adaptadores roscados y de conexión rápida incluidos.
- Pedidos en conjunto o como componentes individuales.

Se muestra el modelo MK106



PIENSE EN LA SEGURIDAD

Consulte las páginas 4 y 5 para ver una lista completa de consejos y recomendaciones de seguridad.



El equipo R106 tiene una capacidad nominal de 10 toneladas a 10,000 psi. Cuando se utilicen accesorios o extensiones, la lectura del manómetro no debe superar las 5,000 psi (5 toneladas). Los accesorios y las extensiones tienen una capacidad nominal de solo 5 toneladas. El separador S2000A tiene una capacidad operativa de 1 tonelada.



◀ Agregue el talón de collar y la base plana para construir un separador o un gato de talón personalizados.



◀ Las extensiones, los cabezales personalizados y los adaptadores le permitirán crear herramientas para resolver cientos de problemas. Los kits Simplex MK106 se utilizan ampliamente para la reparación de colisiones.









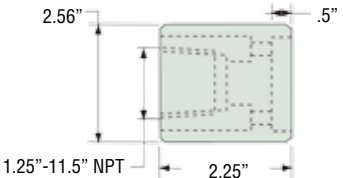

◀ Agregue una base en forma de V y una base plana para realizar tareas especiales de separación, retención y curvado.

Modelo	Capacidad (t)	Cilindro	Bomba manual	Manguera	Manómetro	Adaptador para manómetro	Accesorios	Separador	Caja	Peso (lb)
MK106	10	R106	P42	HCA6	G5	GA1	MK-4 thru MK-20	S2000A	MK-21	84

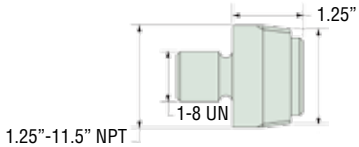
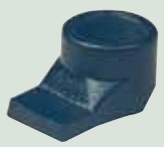
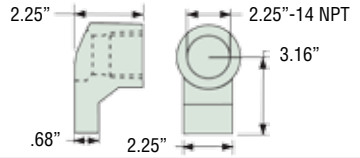
HERRAMIENTAS HIDRÁULICAS

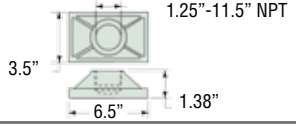
Serie MK: componentes del kit

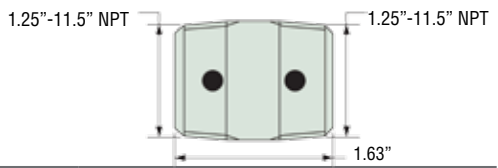
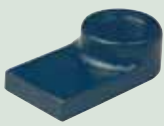
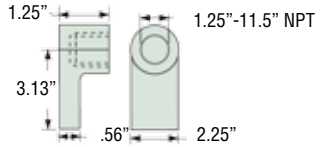

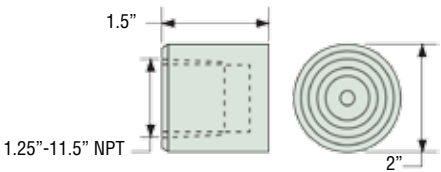







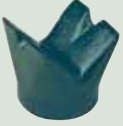
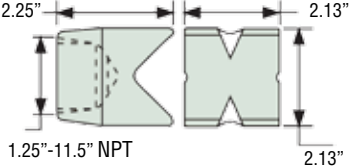

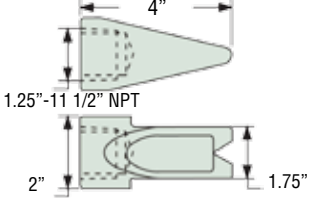

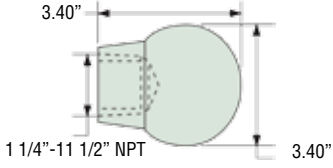

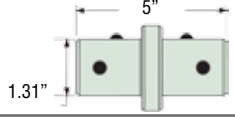
SIMPLEX

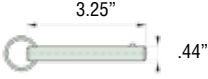
Modelo	Descripción	Dimensiones
	MK-4 <i>Accesorio de la base (Cant. 1)</i>	
	MK-5 <i>Adaptador roscado (Cant. 1)</i>	
	MK-6 <i>Talón de collar (Cant. 1)</i>	
	MK-7 <i>Base plana (Cant. 1)</i>	
	MK-8 <i>Conector roscado (Cant. 1)</i>	
	MK-9 <i>Talón roscado del émbolo (Cant. 1)</i>	
	MK-10 <i>Silleta acanalada (Cant. 1)</i>	

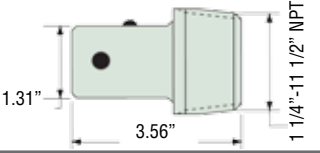
herramientas hidráulicas

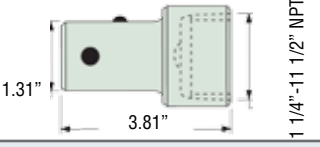

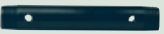
Equipo de mantenimiento - MK106

Modelo	Descripción	Dimensiones
	MK-11 <i>Base en forma de V de 90° (Cant. 1)</i>	
	MK-12 <i>Cabezal con cuña (Cant. 1)</i>	
	MK-13 <i>Cabezal flexible (Cant. 1)</i>	
	MK-14 <i>Conector con traba (Cant. 3)</i>	
	MK-15 <i>Pasador de seguridad (Cant. 4)</i>	
	MK-16 <i>Adaptador macho con traba (Cant. 1)</i>	
	MK-17 <i>Adaptador hembra con traba (Cant. 1)</i>	
Extensiones y caja		
	MK-18 <i>Tubería de extensión de 5 pulgadas (Cant. 1)</i>	
	MK-19 <i>Tubería de extensión de 10 pulgadas (Cant. 1)</i>	
	MK-20 <i>Tubería de extensión de 18 pulgadas (Cant. 1)</i>	
	MK-21 <i>Caja de madera (Cant. 1)</i>	

Herramientas hidráulicas

* Todos los componentes están incluidos en el kit de mantenimiento MK106.
* Todos los componentes pueden pedirse por separado.

PRENSAS HIDRÁULICAS



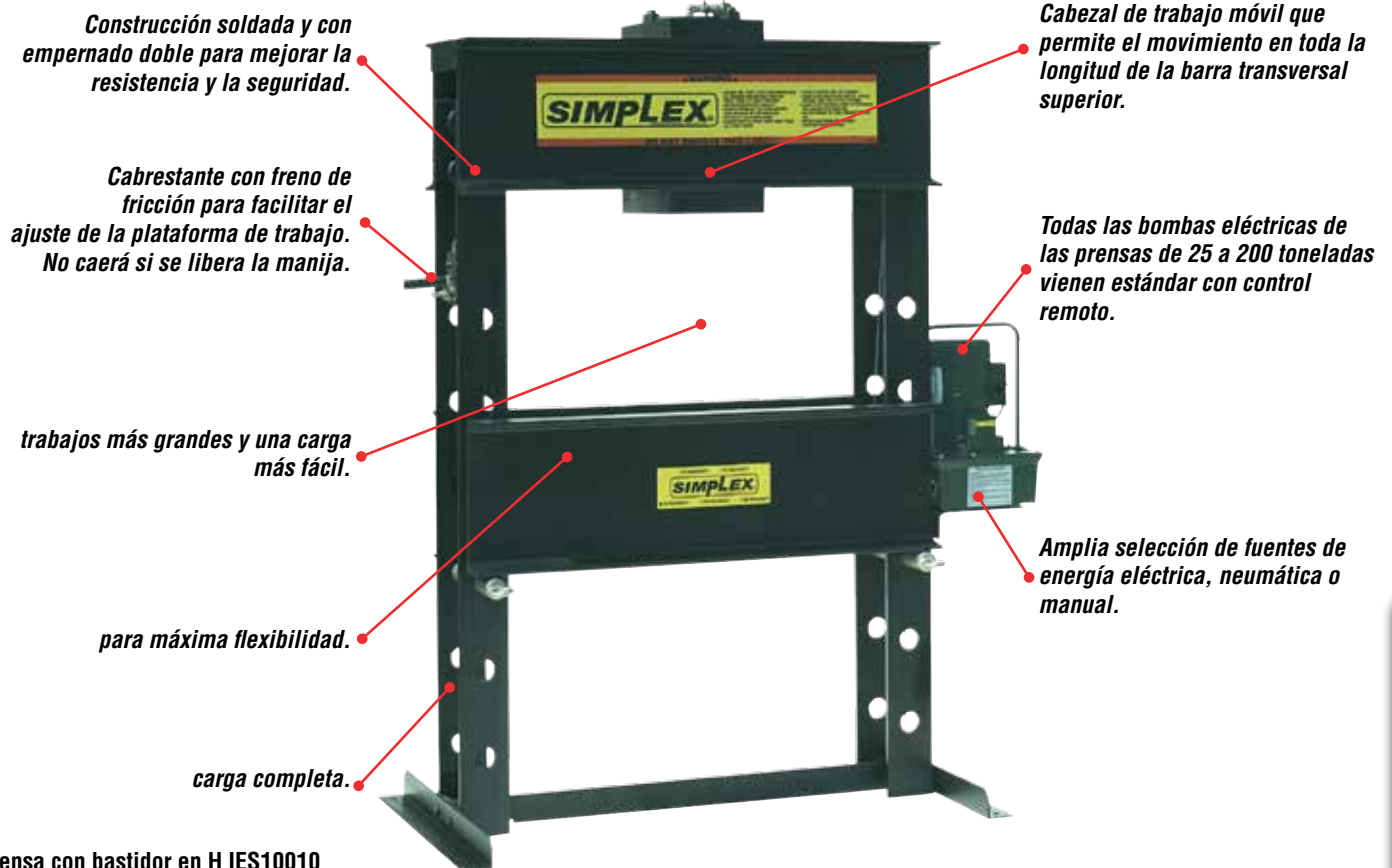

Prensa con bastidor en H IES10010

DESCRIPCIÓN GENERAL DE LA LÍNEA DE PRODUCTOS

► Amplia variedad

Simplex ofrece prensas con capacidades de 10 a 200 toneladas. Elija entre una amplia gama de prensados, carreras y estilos de cilindros, y su selección de bombas manuales o mecánicas Simplex. Elija entre una gran variedad de diseños de bastidores en H.

► Construcción para trabajo pesado/construidas para la seguridad

Las prensas Simplex no dependen de la construcción con "atornillado" para brindar resistencia. Los bastidores en H Simplex utilizan una construcción de empernado doble y soldadura para trabajo pesado. Esta construcción brinda un bastidor **rígido** y un margen adicional de seguridad.

► Flexibilidad máxima

Todas las prensas con bastidor en H de Simplex incluyen un cabezal de trabajo móvil que se desplaza fácilmente en toda la longitud de la barra transversal superior. Esto permite que la fuerza de presión pueda aplicarse en cualquier punto de la plataforma de la prensa. La plataforma de trabajo ajustable puede elevarse o bajarse para adaptarse a una gran variedad de tareas.

► Abertura máxima

Las prensas Simplex tienen grandes áreas de trabajo que se adaptan a trabajos más grandes y que facilitan la carga y descarga. Los costados abiertos tienen una gran holgura para cargar trabajo a través de la abertura lateral.

► Fácil de usar

El bastidor en H (25 toneladas en adelante) incluye un cabrestante de freno de fricción que ajusta la altura de la plataforma sin esfuerzo y no deja caer la plataforma si se libera la manija (sin tensión de retroceso). La amplia selección de bombas y válvulas brinda una variedad de controles. El cabezal de trabajo móvil incorpora rodillos para facilitar la ubicación.

► Personalice su prensa

Además de la gran cantidad de modelos estándares, usted puede personalizar las prensas si pide su prensa sin una bomba. Pida cualquier bomba Simplex y cualquier kit de montaje de bomba por separado para satisfacer sus necesidades.

Selección de una prensa hidráulica

Muchas industrias adoptan las prensas hidráulicas con bastidor en H de SIMPLEX debido a su amplia gama de usos. Pueden producir fuerzas importantes, que varían de 10 a 200 toneladas. Las prensas hidráulicas generan fuerza a través del uso de la presión de fluido de un pistón, por medio de un elemento de bombeo manual o motorizado. La fuente de alimentación permite ajustar de manera infinita la carrera, la velocidad, la longitud y la presión, mientras permanece dentro de los límites de la capacidad de la prensa. Consulte las prensas individuales para obtener información sobre los sistemas en paquete.

Partes principales que deben revisarse

Holgura de la garganta: es la distancia entre la línea central vertical del émbolo y el miembro del bastidor que se encuentra detrás de la plataforma. Esta distancia mide la pieza de mayor diámetro que se puede colocar con la línea central debajo del centro del émbolo.

Abertura: es la holgura vertical entre la parte superior de la plataforma y la parte inferior del émbolo cuando este se encuentra en su posición más alta. Indica la capacidad vertical máxima de la prensa.

Altura de trabajo: es la distancia desde el piso hasta el plano de apoyo.

premsas hidráulicas

Prensas hidráulicas Simplex



Banco

Solo Simplex ofrece prensas de banco con una capacidad de hasta 15 toneladas, cabezales de trabajo móviles y plataformas de trabajo ajustables para máxima flexibilidad. Para pequeños trabajos de producción, la plataforma ajustable elimina el tiempo perdido para abordar el trabajo. Las prensas IBP1010 e IBP1510 incluyen un cilindro de 10" de carrera.



De piso, con bastidor en H

Las prensas Simplex con bastidor en H pueden utilizarse profesionalmente para trabajos de montaje o enderezamiento de hasta 200 toneladas. También son excelentes para la prueba de piezas de trabajo. Las prensas con bastidor en H son robustas y tienen una construcción duradera. El bastidor está fabricado con secciones de acero soldadas, el sistema hidráulico es excelente para realizar trabajos de precisión y tiene una plataforma de trabajo cuya altura es fácil de ajustar, y un cabezal de cilindro móvil.

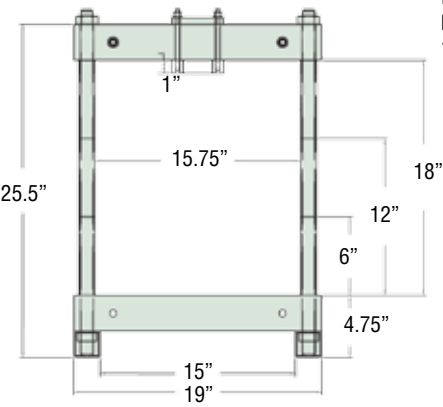

Bastidor en H, tipo banco
10 – 15 toneladas

Bastidor en H 55 toneladas

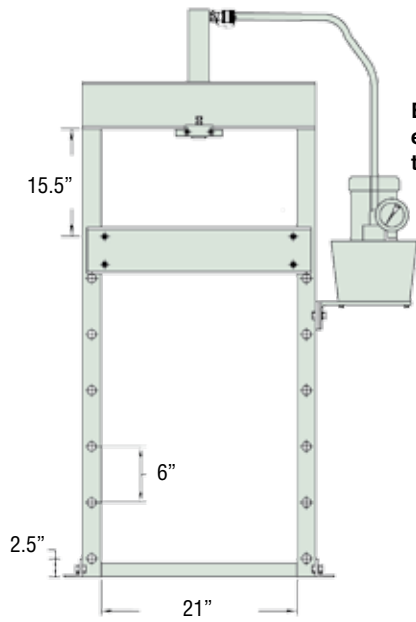
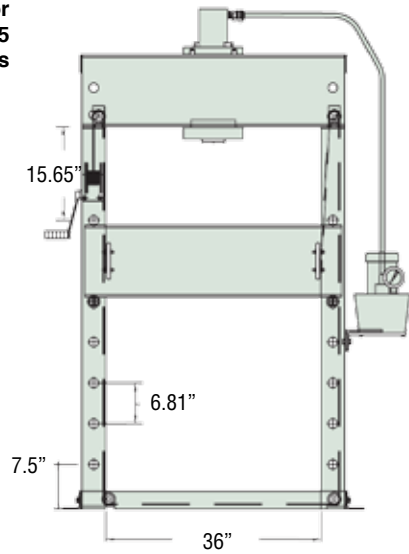

Bastidor en H 10 toneladas

Bastidor en H 100 toneladas

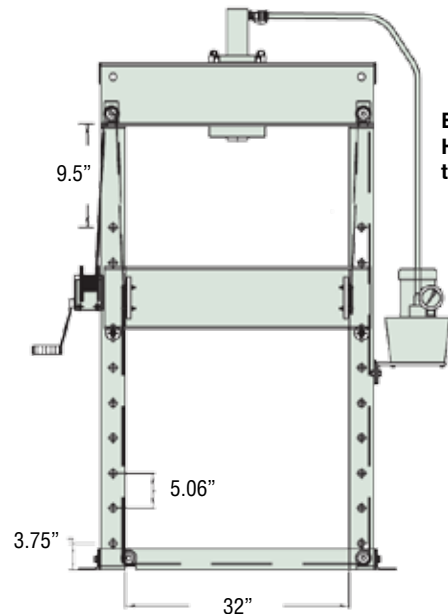
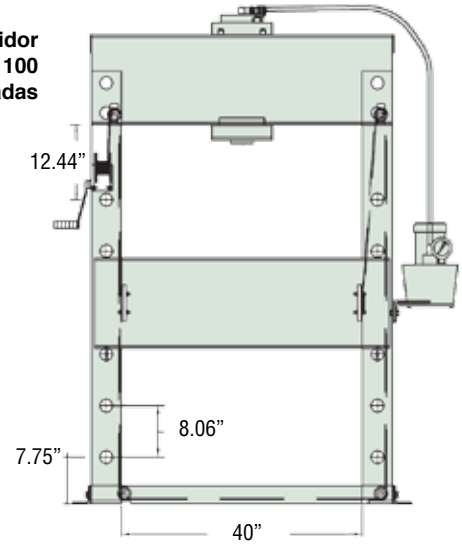

Bastidor en H 25 & 30 toneladas

Bastidor en H 150 & 200 toneladas

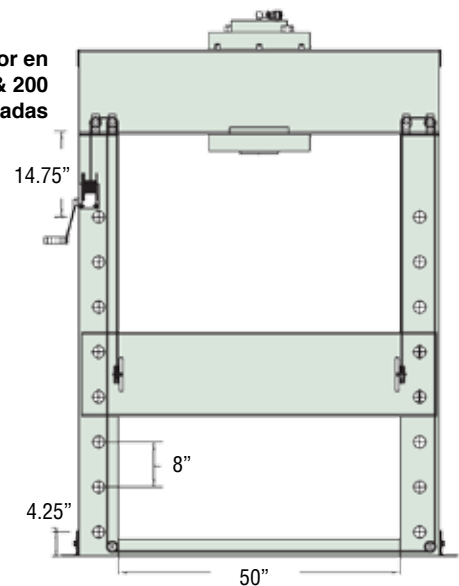



Se muestra el modelo IMS1010

- Capacidad► 10 toneladas
- Carrera► 10 a 10.13 pulgadas
- Presión máxima► 10,000 psi
- Disponibles en modelos de simple y doble acción.
- Abertura grande con lados abiertos para facilitar la carga.
- Construcción soldada para trabajo pesado.
- Cabezal de trabajo móvil para máxima versatilidad.
- Serie IES con control remoto.



BOMBAS MANUALES - páginas 31 - 41

Las especificaciones de diseño de las bombas manuales cumplen o superan las normas de seguridad ANSI/ASME B30.1.



BOMBAS MECÁNICAS - páginas 43 - 65

Simplex ofrece una amplia variedad de bombas mecánicas livianas para adaptarse a cualquier aplicación.

KIT DE MONTAJE DE LA BOMBA

Para bombas manuales Modelo IM2
N.º para pedido40959

Para bombas mecánicas Modelo IM3
N.º para pedido40960

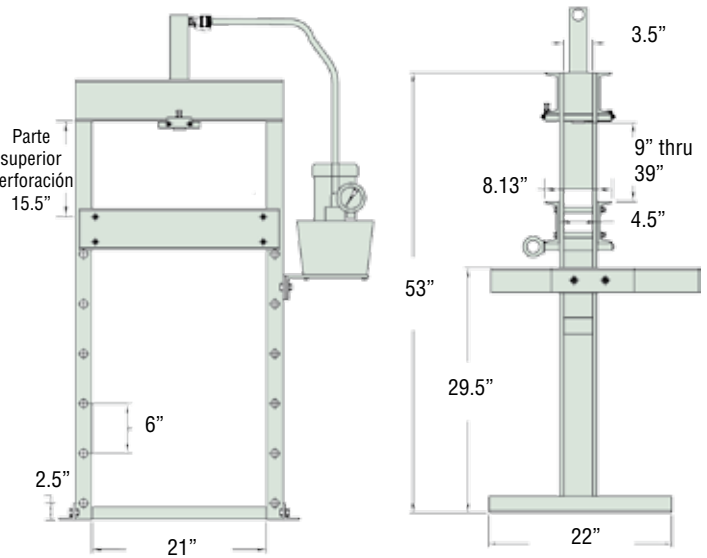

Prensas hidráulicas

Número de modelo sin bomba	Número de modelo con bomba	Tipo de Cilindro	Carrera del cilindro (pulg.)	Tipo de bomba	Modelo de bomba	Funcionamiento	Velocidad (pulg./min) * Indica pulgadas por carrera		Peso con bomba (lb)	Peso sin bomba (lb)
							Avance	Prensado		
----	IAS1010	R1010 Acción simple Capacidad de 10 toneladas	10	Neumática	GA90	Avance Retención Retroceso	31	4.5	202	172
IS1010	IES1010		10	Eléctrica	G1121		104	9	204	172
----	IMS1010		10	Manual	P42		.38*	.06*	208	172
IDD1010	IED1010	RDA1010	10	Eléctrica	G1141		104	9	226	188
----	IMD1010	Acción doble Capacidad de 10 toneladas	10	Manual	P140D		1.25*	.10*	236	188



Se muestra el modelo IES256

- Rango de capacidad▶ 25 a 30 toneladas
- Carrera▶ 6.25 a 14.25 pulgadas
- Presión máxima▶ 10,000 psi

- ▶ Abertura grande con lados abiertos para facilitar la carga.
- ▶ Amplia selección de bombas y cilindros de prensado.
- ▶ Medidor de tonelaje incluido.
- ▶ Series IES e IED con control remoto.
- ▶ Cabezal de trabajo móvil para máxima versatilidad.
- ▶ Plataforma de trabajo ajustable con cabrestante de freno de fricción.

prensas hidráulicas



ACOPLADORES - páginas 74 - 75

Los acopladores de flujo alto y desconexión rápida brindan la posibilidad de realizar cambios rápidos en una variedad de bombas.



BOMBAS MANUALES - páginas 31 - 41

Las especificaciones de diseño de las bombas manuales cumplen o superan las normas de seguridad ANSI/ASME B30.1.

KIT DE MONTAJE DE LA BOMBA

Para bombas manuales Modelo IM2
N.º para pedido 40959

Para bombas mecánicas Modelo IM3
N.º para pedido 40960

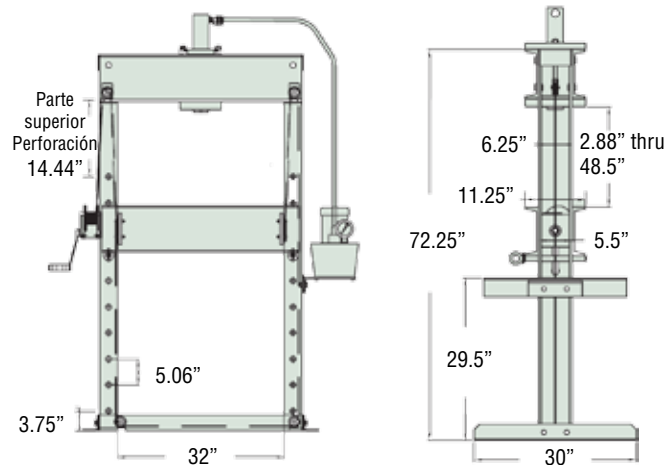

* En prensas con una bomba eléctrica de 230 V, agregue una "A" al final del número del modelo.

Número de modelo sin bomba	* Número de modelo con bomba	Tipo de Cilindro	Carrera del cilindro (pulg.)	Tipo de bomba	Modelo de bomba	Funcionamiento	Velocidad (pulg./min) * Indica pulgadas por carrera		Peso con bomba (lb)	Peso sin bomba (lb)
							Avance	Prensado		
----	IAS256	R256/ R2514 Acción simple Capacidad de 25 toneladas	6.25	Neumática	GA90	Avance Retención Retroceso	14	2	417	----
----	IAS2514		14.25	Neumática	GA90		14	2	433	----
IS256	IES256		6.25	Eléctrica 115V	G1121		50	4	419	387
IS2514	IES2514		14.25	Eléctrica 115V	G1121		50	4	435	403
----	IMS256		6.25	Manual	P82A		.15*	.03*	423	----
----	IMS2514		14.25	Manual	P82A		.15*	.03*	439	----
ID3014	IED3014	RDA3014	14.25	Elec. 115V	G4172	40	3	462	428	
----	IMD3014	RDA3014	14.25	Manual	P140D	.43*	.04*	458	----	



Se muestra el modelo IES556

- Capacidad ▶ 55 toneladas
- Carrera ▶ 6.25 a 13.25 pulgadas
- Presión máxima ▶ 10,000 psi

- ▶ Abertura grande con lados abiertos para facilitar la carga.
- ▶ Plataforma de trabajo ajustable con cabrestante de freno de fricción.
- ▶ Cabezal de trabajo móvil para máxima versatilidad.
- ▶ Bastidor rígido con carga completa.
- ▶ Series IED e IES equipadas con control remoto.



PIENSE EN LA SEGURIDAD

Consulte las páginas 4 y 5 para ver una lista completa de consejos y recomendaciones de seguridad.



BOMBAS MECÁNICAS - páginas 43 - 65

Simplex ofrece una amplia variedad de bombas mecánicas livianas para adaptarse a cualquier aplicación.

KIT DE MONTAJE DE LA BOMBA

Para bombas manuales Modelo IM2
N.º para pedido 40959

Para bombas mecánicas Modelo IM3
N.º para pedido 40960

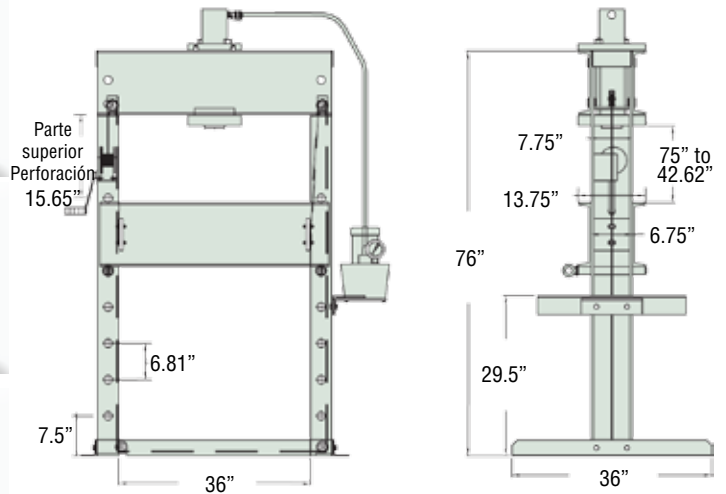

Prensas hidráulicas

* En prensas con una bomba eléctrica de 230 V, agregue una "A" al final del número del modelo.

Número de modelo sin bomba	* Número de modelo con bomba	Tipo de Cilindro	Carrera del cilindro (pulg.)	Tipo de bomba	Modelo de bomba	Funcionamiento	Velocidad (pulg./min) * Indica pulgadas por carrera		Peso con bomba (lb)	Peso sin bomba (lb)
							Avance	Prensado		
IS556	IES556	R556 S/A	6.25	Eléctrica 115V	G1121	Avance Retención Retroseso	23	2	707	675
IS5513	IES5513	R5513 S/A	13.25		G1121		23	2	735	703
ID556	IED556	RDA556 D/A	6.13		G4172		35	5	748	710
ID5512	IED5512	RDA5512 D/A	12		G4172		35	5	793	755
----	IMS556	R556 S/A	6.25	Manual	P82A		.07*	.02*	711	----



Se muestra el modelo IES1006

- Rango de capacidad ► 100 toneladas
- Carrera ► 6.06 a 12 pulgadas
- Presión máxima ► 10,000 psi
- Cabezal de trabajo móvil para máxima versatilidad.
- Amplia selección de bombas y cilindros de prensado.
- Medidor de tonelaje incluido.
- Series IED e IES con control remoto.
- Elija prensas de doble acción para una retracción rápida.
- Plataforma de trabajo ajustable con cabrestante de freno de fricción.

prensas hidráulicas



CILINDROS SIMPLEX - páginas 7 - 29

Las especificaciones de diseño de los cilindros cumplen o superan las normas de seguridad ANSI/ASME B30.1.



BOMBAS MECÁNICAS - páginas 43 - 65

Simplex ofrece una amplia variedad de bombas mecánicas livianas para adaptarse a cualquier aplicación.

KIT DE MONTAJE DE LA BOMBA

- Para bombas manuales Modelo IM2
N.º para pedido 40959
- Para bombas mecánicas Modelo IM3
N.º para pedido 40960

Un taller de máquinas necesitaba enderezar piezas forjadas antes de realizar el mecanizado. La prensa con bastidor en H de 100 toneladas Simplex resultó perfecta para el trabajo. ▼

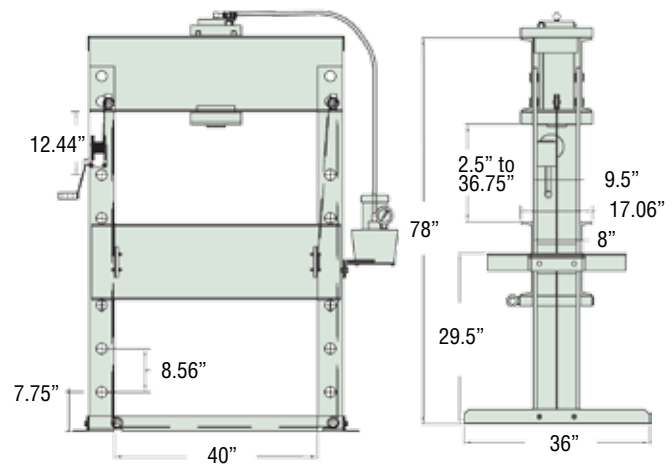

* En prensas con una bomba eléctrica de 230 V, agregue una "A" al final del número del modelo.

Número de modelo sin bomba	* Número de modelo con bomba	Tipo de Cilindro	Carrera del cilindro (pulg.)	Tipo de bomba	Modelo de bomba	Funcionamiento	Velocidad (pulg./min) * Indica pulgadas por carrera		Peso con bomba (lb)	Peso sin bomba (lb)
							Avance	Prensado		
IS1006	IES1006	R1006 S/A	6.62	Eléctrica 115V	G4163	Avance Retención Retrosceso	19	2.75	1558	1470
IS10010	IES10010	R10010 S/A	10.25		G4163		19	2.75	1578	1490
ID1006	IED1006	RDA1006 D/A	6.06		G4173		19	2.75	1620	1532
ID10012	IED10012	RDA10012 D/A	12		G4173		19	2.75	1655	1567



Se muestra el modelo ID15012

Capacidad ► 150 a 200 toneladas

Carrera ► 12 a 13 pulgadas

Presión máxima ► 10,000 psi

- Abertura grande con lados abiertos para facilitar la carga.
- Plataforma de trabajo ajustable con cabrestante de freno de fricción.
- Bastidor rígido con carga completa.
- Serie IED con control remoto.
- Medidor de tonelaje incluido.
- Las prensas que se piden con bombas incluyen un control remoto y un tanque grande de 5 galones.



PIENSE EN LA SEGURIDAD

Consulte las páginas 4 y 5 para ver una lista completa de consejos y recomendaciones de seguridad.



MANÓMETROS - página 77

Mejore la visibilidad y la seguridad de su sistema, agregando un manómetro de presión hidráulica en línea en su circuito.

KIT DE MONTAJE DE LA BOMBA

Para bombas manuales Modelo IM2
N.º para pedido 40959

Para bombas mecánicas Modelo IM3
N.º para pedido 40960

Los talleres de reparación de vagones enfrentan grandes trabajos todo el tiempo; estas aplicaciones requieren una prensa de gran tonelaje confiable y segura. ▼

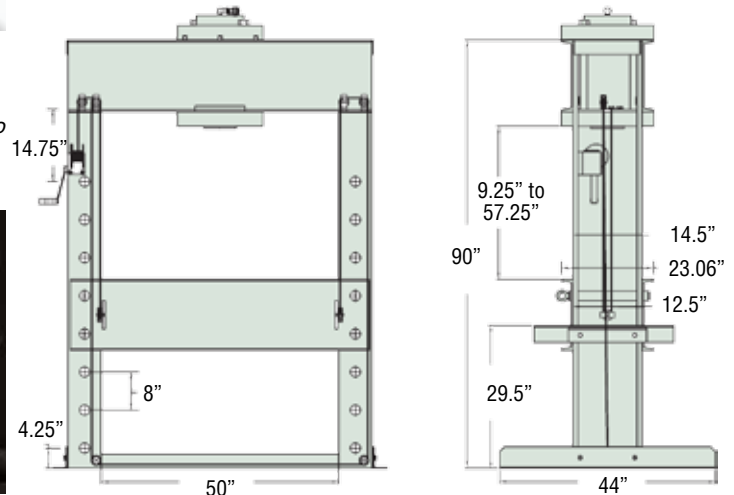
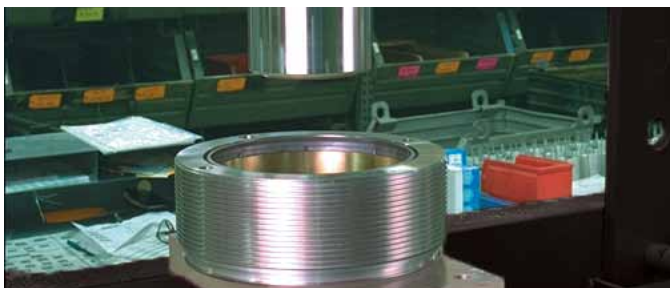

* En prensas con una bomba eléctrica de 460 V, agregue una "A" al final del número del modelo.

Número de modelo sin bomba	* Número de modelo con bomba	Tipo de Cilindro	Carrera del cilindro (pulg.)	Tipo de bomba	Modelo de bomba	Funcionamiento	Velocidad (pulg./min) * Indica pulgadas por carrera		Peso con bomba (lb)	Peso sin bomba (lb)
							Avance	Prensado		
ID15012	IED15012	RDA15012 D/A	12	Electric 230V 3Ph	G6375	Advance Hold Retract	20	4.5	3035	2839
ID20013	IED20013	RDA20013 D/A	13				14	3.5	3180	2984

GATOS MECÁNICOS



Trinquetes con múltiples dientes que proporcionan un mayor contacto con la barra de cremallera

Resortes laminados resistentes a la corrosión

Uniones de resortes ajustables

Carcasa de hierro dúctil para mayor resistencia

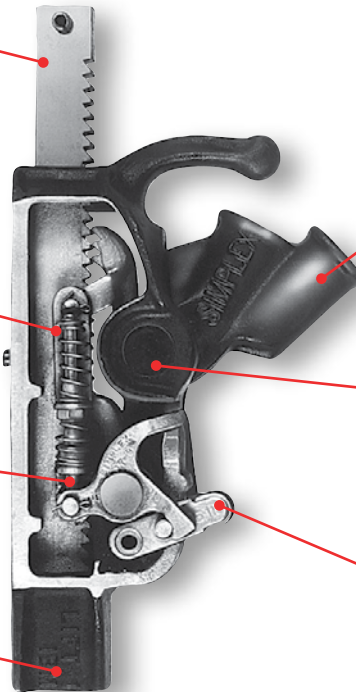

Receptáculos de palanca dobles para cambiar el ángulo de la manija

Receptáculos de palanca dobles para cambiar el ángulo de la manija

Palanca de retroceso

Se muestra el modelo de gato de trinquete.

DESCRIPCIÓN GENERAL DE LA LÍNEA DE PRODUCTOS

► El estándar de la industria

Con más de un siglo de experiencia en el diseño y la fabricación de gatos mecánicos, Simplex es el líder indiscutible del mercado que ha establecido el estándar de alta calidad y confiabilidad en la industria de gatos mecánicos.

► La selección más amplia

Solo Simplex puede ofrecer una gama completa de gatos de trinquete, gatos de tornillo, súper gatos, gatos de empuje y tracción, y soportes de techos de mina para adaptarse a una amplia variedad de aplicaciones y usos.

► Calidad insuperable

Se ha demostrado que los gatos Simplex soportan las aplicaciones y los usos más difíciles del mercado actual. Montadores altamente capacitados inspeccionan y ensamblan todos los componentes de los gatos, y los prueban para asegurarse de que cumplan o superen las normas de seguridad ANSI B30.1.

► Valor y servicio

Simplex respalda todos los gatos mecánicos que vendemos con una GARANTÍA SIN LETRA PEQUEÑA, con el aval de nuestra red mundial de distribuidores industriales y Centros de Servicio Técnico autorizados.

Métodos de fuerza mecánica



Gatos de trinquete

◀ *Mecanismo de trinquete utilizado para crear apalancamiento para el movimiento.*



Gatos de tornillo

◀ *Se obtiene una ventaja mecánica mediante el uso de un tornillo especial de rosca Acme.*

Puntos que deben revisarse para seleccionar un gato mecánico

Determine el gato adecuado para su aplicación

Los gatos de trinquete están diseñados para elevar y posicionar hasta 15 toneladas. Para aplicaciones de mayor tonelaje, debe considerar el uso de nuestros súper gatos para elevar y sostener hasta 50 toneladas. Para todas las aplicaciones para sostener carga, considere el gato de tornillo como una solución adecuada hasta 24 toneladas.

Esfuerzo de palanca

Consulte todas las tablas de esta sección para determinar la cantidad de esfuerzo de palanca requerido para una aplicación. Para cada número de modelo se especifica la cantidad de fuerza requerida por tonelada. También debe consultar los códigos locales, las normas de seguridad o los contratos que puedan especificar el esfuerzo de palanca máximo permitido por usuario. Es necesario elegir el tamaño correcto de gato para mantener un esfuerzo de palanca razonable.

Elevación y altura del gato

La holgura disponible bajo la carga suele determinar el gato que se debe utilizar. Para obtener la mayor versatilidad, seleccione un gato que tenga la carrera más larga, pero que pueda ajustarse debajo de la carga. El talón del gato de trinquete puede utilizarse en situaciones con muy poca holgura en las que otros productos no son adecuados.

Velocidad de desplazamiento

Los gatos de trinquete proporcionan el mayor desplazamiento por carrera, pero soportan cargas más livianas. Los súper gatos proporcionan una mayor capacidad de elevación con menor desplazamiento por carrera.

Portabilidad

Si la facilidad de portabilidad es un factor importante, considere los siguientes modelos livianos de gatos de trinquete: RJA1022, RJA1538, o los siguientes modelos de súper gatos: JJA1510C, JJA2510C, JJA2515C, JJA3510D, JJA5010B.

Gatos de trinquete

Son ideales para trabajos de mantenimiento de molinos y fábricas, yacimientos petrolíferos, astilleros, granjas, montadores de máquinas, contratistas de la construcción, operaciones de minería, reparación de puentes y vagones, y mantenimiento de equipos industriales de trabajo pesado. Estos son los gatos de uso general más versátiles disponibles. La construcción resistente permite elevar, bajar, deslizar, mover, sostener y nivelar de manera segura y eficaz con la importante característica de SIMPLEX que brinda capacidad total de elevación en el talón y en la tapa.



Gatos de gran tamaño

Se utilizan para realizar tareas de inspección y renovación de casquillos de cojinetes, montaje de puentes, tanques y acero estructural, prensas, construcción naval e industrias, donde se requieran gatos potentes que funcionen en cualquier posición. Estos gatos pueden soportar la carga durante un tiempo indefinido y tienen piezas forjadas termotratadas de aleación de acero, tuercas de bronce, cojinetes de bola, topes positivos de reborde y relaciones de engranajes altas. Los mecanismos de trinquete están completamente cerrados para protegerlos de los elementos.



Gatos de tornillo

Son adecuados para aplicaciones de transporte de casas, nivelación, apoyo, mantenimiento de fábricas y talleres, instalación, reparación de locomotoras, perforación y en granjas. Las carcasas maleables son más livianas e irrompibles. Una tapa grande endurecida de cromo y molibdeno que oscila sobre una bola centra la carga automáticamente y reduce la fricción en un 88 %. La tapa está construida con acero corrugado estampado en caliente con una oscilación autonivelada de 9 grados.



Gatos de empuje y tracción

Son esenciales para cualquier reparación de mantenimiento o trabajo de producción en todo tipo de aplicaciones en talleres y en campo. Los gatos tensores se utilizan en la construcción de puentes y en proyectos de ingeniería de acero y hormigón. Se utiliza un trinquete de gravedad para botes y barcazas.



Elementos de entibación de zanjas y soportes de techos

Están diseñados para colocar travesaños y vigas de acero, alinear vagonetas mineras de acero, utilizarse como apoyo temporal junto con equipos de carga, aumentar y eliminar la holgura de los cables de alimentación, empujar y traccionar líneas de transporte, y controlar piezas posteriores.





Modelos: RJ84A, RJ85A, RJ1017 y RJ86A

Rango de capacidad ▶ 5 a 20 toneladas

Rango de carrera ▶ 7 a 21.25 pulgadas

Rango máximo de la altura del talón ▶ 1.62 a 2.25 pulgadas por separado.

- ▶ Trinquetes con múltiples dientes para mayor resistencia y seguridad.
- ▶ Base grande que garantiza un asentamiento firme.
- ▶ Componentes termotratados de aleación de acero estampado en caliente.
- ▶ Resortes laminados resistentes a la corrosión.
- ▶ Receptáculos de palanca dobles para la elevación en espacios reducidos.
- ▶ El gato de postes RJ1538 está diseñado para aplicaciones de tracción de postes. La cadena y la viga en doble T se piden

PIENSE EN LA SEGURIDAD



Consulte las páginas 4 y 5 para ver una lista completa de consejos y recomendaciones de seguridad.

CUMPLE CON LAS NORMATIVAS CE



Las especificaciones de diseño de los gatos cumplen o superan las normas de seguridad ANSI/ASME B30.1.

ASA DE TRANSPORTE



Las asas de transporte simplifican la colocación y el transporte de los gatos de trinquete de 10, 15 y 20 toneladas.



RJA1022

RJ22B

RJ24A

RJ2029



RJA1538
Gato de postes



IB1538
Base de viga en doble T



CHA1538
Cadena de aleación

Su diámetro grande de la elevación y de apriete y la vivienda resistente, hace los enchufes de la serie de RJ las herramientas universales en cualquier lugar de trabajo. ▼



Modelo	Material de la carcasa del gato	Capacidad de soporte (t)	Capacidad de elevación (t)	Esfuerzo de la palanca por tonelada (lb)	
RJ84A	Acero	5	5	32	
RJ85A				32	
RJ86A				32	
RJ1017		10	10	10	30
RJ22B					30
RJ24A					32
RJ2029					32
RJA1022	Aluminio	10	10	30	
RJA1538		15	8	32	

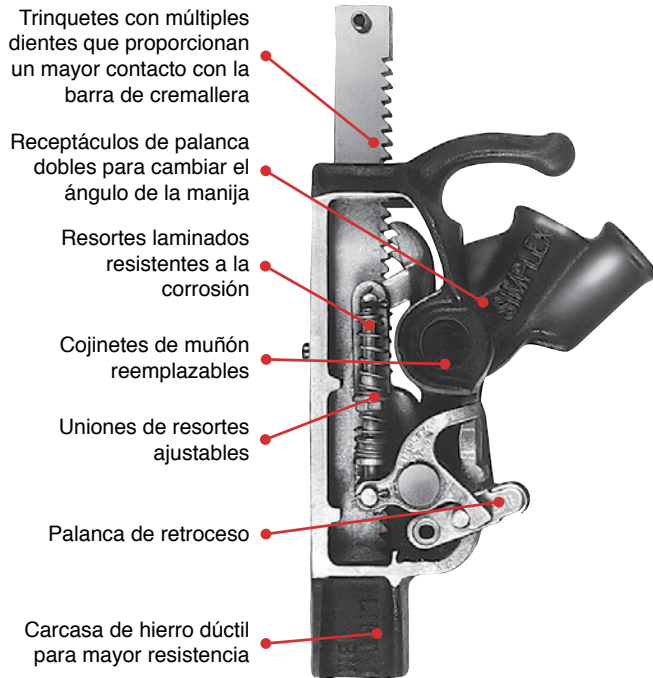

BARRAS DE PALANCA RECOMENDADAS
Consulte la página 148 para obtener más detalles.

* Barras de la palanca vendidas por separado

Modelo de gato de trinquete	Modelo de barra de palanca
<i>RJ84A</i>	SLB36
<i>RJ85A</i>	SLB36
<i>RJ86A</i>	SLB36
<i>RJ1017</i>	SLB60
<i>RJ22B</i>	SLB60
<i>RJ24A</i>	SLB70
<i>RJ2029</i>	SLB70
<i>RJA1022</i>	SLB60
<i>RJA1538</i>	SLB70

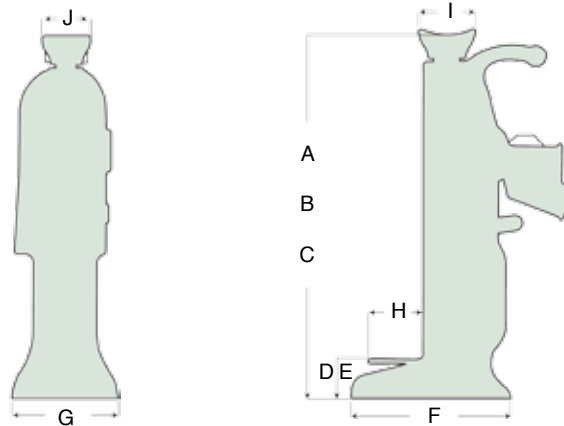

Dimensiones (pulg.)										Peso (lb)	Modelo
A	B	C	D	E	F	G	H	I	J		
Altura mín.	Altura máx.	Carrera	Talón Altura mínima	Talón Altura máxima	Longitud de base	Ancho de base	Talón Longitud	Tapa Longitud	Tapa Ancho		
14	21	7	1.75	8.75	7.38	5	2.5	2.62	2.31	28	<i>RJ84A</i>
17	27	10	1.75	11.75	7.38	5	2.5	2.62	2.31	30	<i>RJ85A</i>
20	33	13	1.75	14.75	7.38	5	2.5	2.62	2.31	35	<i>RJ86A</i>
17.25	26.75	9.5	1.62	11.13	8.75	6	2.4	2.87	2.62	40	<i>RJ1017</i>
21.62	33.62	12	2	14	10.25	6.5	2.4	3	2.5	70	<i>RJ22B</i>
23.25	36	12.75	2.25	15	10.25	8	2.62	3.5	2.87	93	<i>RJ24A</i>
28	46	18	2.25	20.25	11	8	2.62	3.5	2.87	104	<i>RJ2029</i>
21.62	33.62	12	2	14	10.25	6.5	2.4	3	2.5	42	<i>RJA1022</i>
37.62	59.13	21.25	---	---	8.13	8.25	---	---	---	62	<i>RJA1538</i>



Se muestra el modelo CR321B

- Rango de capacidad► 5 a 20 toneladas
- Rango de carrera.....► 9.5 a 11.5 pulgadas
- Rango de altura mínima► 21 a 34.5 pulgadas
- Receptáculos de palanca dobles para la elevación en espacios reducidos.
- Trinquetes con múltiples dientes para mayor resistencia y seguridad.
- Componentes termotratados de aleación de acero estampado en caliente.
- Uniones de resortes ajustables para una mayor capacidad de mantenimiento.
- Resortes laminados resistentes a la corrosión.
- Mecanizado de precisión en todo el producto.
- Las barras de palanca de acero se venden por separado.

gatos mecánicos



ASAS DE TRANSPORTE

La conveniente asa de transporte montada en el centro facilita la colocación y el transporte de este gato.



BASE LAMINADA

La base de madera laminada tratada proporciona un soporte sólido y una mayor durabilidad.



CUMPLE CON LAS NORMATIVAS CE

Las especificaciones de diseño de los gatos cumplen o superan las normas de seguridad ANSI/ASME B30.1.



CR320B



CRA1029R

Las bases de madera grandes y el bajo esfuerzo de palanca de estos gatos de bobina mejoran la seguridad y reducen la fatiga del operador.▼



Modelo	Capacidad/Par		Esfuerzo de palanca por tonelada (lb)	Carrera (pulg.)	Dimensiones (pulg.)					
					A	B	C	C ¹	C ²	C ³
	Ganchos laterales (t)	Ganchos superiores (t)			Altura mín.	Altura máx.	Altura mín.			
CR320B	5	10	72	9.5	20.75	30.25	15.25	---	---	---
CR321B	10	20	48	14	34.50	48.50	9.25	15.63	22.00	28.38
CRA1029R			11.63	31.13	42.75	24.87	---	---	---	
CRA1029L			11.63	31.13	42.75	24.87	---	---	---	

BARRAS DE PALANCA RECOMENDADAS

Consulte la página 148 para obtener más detalles.

* Barras de la palanca vendidas por separado

Modelo de gato de bobina	Modelo de barra de palanca
CR320B	SLB36
CR321B	SLB60
CRA1029R	SLB60
CRA1029L	SLB60

CR320B

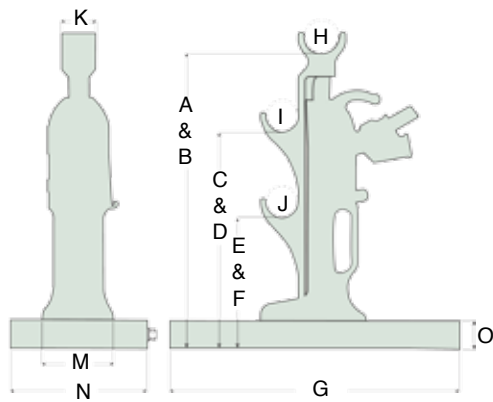

◀ Para sostener este carrete de cable de alimentación de línea, se utilizan dos gatos de bobina CR321B.

CR321B

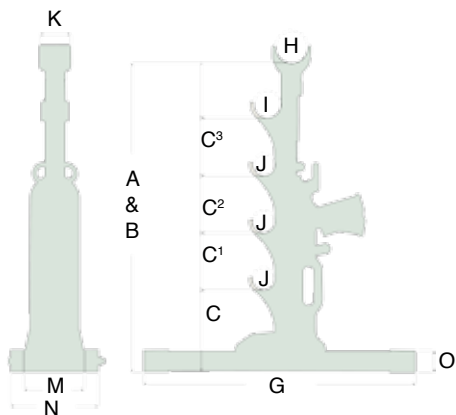

CRA1029R & CRA1029L

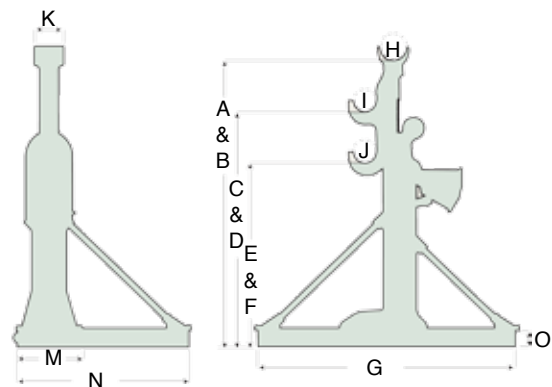

Dimensiones (pulg.)											Peso (lb)	Modelo
D	E	F	G	H	I	J	K	M	N	O		
Máximo	Mínimo	Máximo	Longitud	Diámetro	Diámetro	Diámetro	Ancho	Longitud	Ancho	Altura		
24.75	9.25	18.75	20.38	2.62	2.25	2.25	2.38	5.00	9.38	2.00	51	CR320B
---	---	---	30.37	3.63	3.00	2.38	3.50	6.50	9.75	2.50	125	CR321B
36.50	18.87	30.50	30.00	3.12	2.62	2.62	3.50	6.62	7.50	2.25	86	CRA1029R
36.50	18.87	30.50	30.00	3.12	2.62	2.62	3.50	6.62	7.50	2.25	86	CRA1029L



Se muestran los modelos CJ15 & CJ100

Rango de capacidad ▶ 1.65 a 11.13 toneladas

Rango de carrera ▶ 11.81 a 13.78 pulgadas

Rango de altura mínima ▶ 28.50 pulgadas

- ▶ Desarrollados de acuerdo con las últimas regulaciones de seguridad.
- ▶ Adecuados para elevar cargas de todo tipo.
- ▶ Los gatos están calificados para capacidad total en las elevaciones de cabezal y talón.
- ▶ Aptos para elevaciones con talón fijo o cabezal con garras.
- ▶ Aplicación baja de fuerza a través de una relación óptima.

gatos mecánicos



MANIJA PLEGABLE

Manivela de seguridad con manija plegable.



CUMPLE CON LAS NORMATIVAS CE

Las especificaciones de diseño de los gatos cumplen o superan las normas de seguridad ANSI/ASME B30.1.

En este caso, se usa un gato CJ100 para posicionar este contenedor de carga para repararlo. La base sólida proporciona mayor estabilidad y mayor área de superficie. ▼

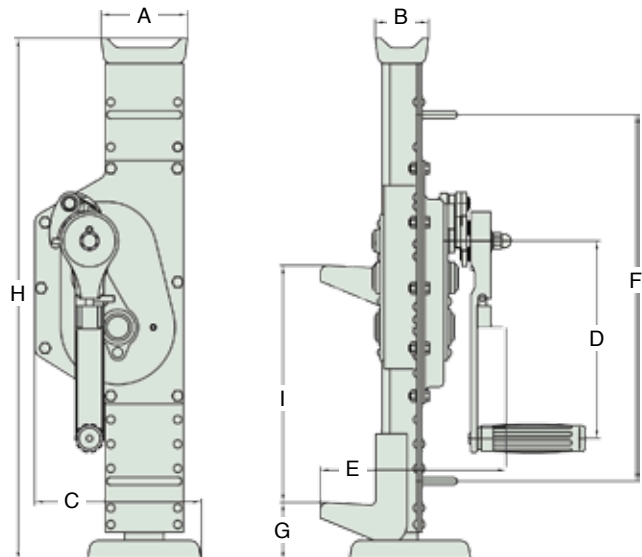

Modelo	Capacidad de talón (t)	Dimensiones (pulg.)									Peso (lb)
		A	B	C	D	E	F	G	H	I	
		Ancho	Profundidad	Ancho	Longitud	Profundidad	Longitud	Altura	mín. Altura	Carrera	
CJ15	1.65	3.54	1.97	5.94	9.84	7.95	20.67	2.56	28.54	13.78	29.76
CJ30	3.31	3.94	1.97	8.03	9.84	8.39	20.67	2.76	28.54	13.78	48.50
CJ50	5.51	4.33	2.68	8.31	9.84	9.29	20.67	2.76	28.54	13.78	61.72
CJ100	11.13	5.51	2.76	10.12	11.81	11.69	23.23	3.15	31.50	13.78	101.41



Se muestran los modelos LPC30 y LPC100

- Rango de capacidad ► 1,65 a 11,02 toneladas
- Rango de carrera ► 11,81 a 13,78 pulgadas
- Altura mínima ► 28,50 a 31,57 pulgadas
- Altura baja del cuerpo.
- Cremallera fresada, ruedas dentadas y engranajes templados.
- Adecuados para elevar cargas de todo tipo.
- Manivela de seguridad con manija plegable.
- Aplicación baja de fuerza a través de una relación óptima.
- Aptos para elevaciones con talón fijo o cabezal con garras.
- Todos los componentes de construcción estandarizados.

C E CUMPLE CON LAS NORMATIVAS CE
 Las especificaciones de diseño de los gatos cumplen o superan las normas de seguridad ANSI/ASME B30.1.



PIENSE EN LA SEGURIDAD
 Consulte las páginas 4 y 5 para ver una lista completa de consejos y recomendaciones de seguridad.

El gato LPC50 se utiliza para elevar este bloque de concreto. La capacidad del cabezal y talón junto con su movilidad hace que los gatos de cremallera sean ideales para diferentes aplicaciones. ▼

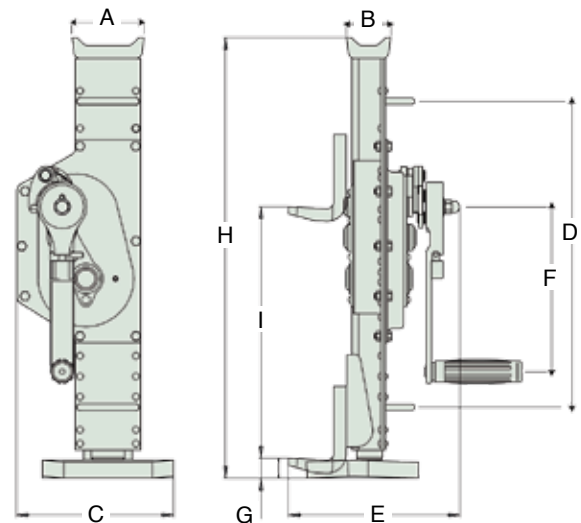

Modelo	Capacidad de talón (t)	Capacidad del cabezal (t)	Dimensiones (pulg.)									Peso (lb)
			A	B	C	D	E	F	G	H	I	
			Ancho	Profundidad	Ancho	Longitud	Profundidad	Longitud	Altura	mín. Altura	Carrera	
LPC15	1.65	3.54	1.97	6.54	20.67	8.58	9.84	1.18	28.50	13.78	35.27	35.27
LPC30	3.31	3.94	1.97	8.54	20.67	9.21	9.84	1.18	28.86	13.78	55.12	55.12
LPC50	5.51	4.33	2.68	9.41	20.67	10.24	9.84	1.18	28.74	11.81	70.55	70.55
LPC100	11.13	5.51	2.76	11.57	23.23	12.56	11.81	1.38	31.57	11.81	121.25	121.25

gatos mecánicos

Modelo: PP610



Modelo: PP61015

Capacidad centrada► 10 toneladas

Peso► 5 a 13 libras

Diámetro del tornillo► 1.25 pulgadas

- Se utiliza para empujar, tirar, sostener y mucho más.
- Es ideal para talleres de soldadura.
- Las tuercas del extremo están diseñadas para permitir el uso de cadenas con ganchos cerrados.
- Es adecuado para ajustar matrices, amortiguadores, portapiezas y chimeneas.
- Incorpora roscas derechas e izquierdas ACME 1.25-6 clase 2G.

PIENSE EN LA SEGURIDAD



Consulte las páginas 4 y 5 para ver una lista completa de consejos y recomendaciones de seguridad.



CUMPLE CON LAS NORMATIVAS CE

Las especificaciones de diseño de los gatos cumplen o superan las normas de seguridad ANSI/ASME B30.1.

El gato PP610 Simplex se utiliza para separar estas vigas en doble T y lograr que la reparación y el mantenimiento del puente sean adecuados. ▼



BARRAS DE PALANCA RECOMENDADAS

Consulte la página 148 para obtener más detalles.

* Barras de la palanca vendidas por separado

Modelo de gato de empuje y tracción	Modelo de barra de palanca
PP610	SLB24
PP61015	SLB24

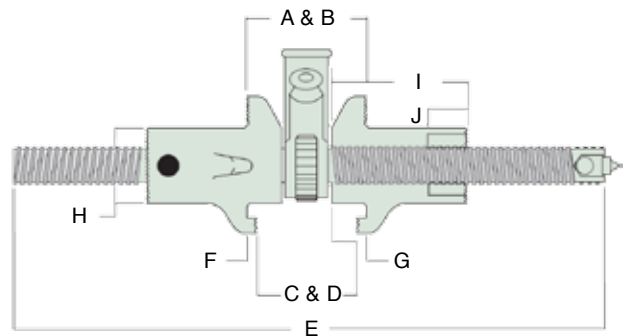

Modelo	Dimensiones (pulg.)									
	A	B	C	D	E	F	G	H	I	J
	Mínimo	Máximo	Mínimo	Máximo	Longitud	Longitud	Longitud	Longitud	Longitud	Longitud
PP610	3.38	8.13	2.87	7.62	10	.31	.31	2.38	3.19	1.25
PP61015	----	----	----	----	10	----	----	----	----	----

Modelo	Capacidad centrada (t)	Capacidad de carga de gancho/uña desviados (t)	Desplazamiento (pulg.)	Esfuerzo de palanca por tonelada (lb)	Diámetro del tornillo (pulg.)	Peso (lb)
PP610	10	2	4.5	15	1.25	13
PP61015	10	2	----	15	1.25	5

gatos mecánicos



Modelos: JJA2515C, JJ2510C

- Rango de capacidad► 15 a 50 toneladas
- Rango de carrera► 4 a 9 pulgadas
- Altura mínima► 10.25 a 15 pulgadas
- Diseño de gato de tornillo de trinquete.
- Sostiene la carga durante un tiempo indefinido y no se desliza.
- Tope positivo de reborde para mayor seguridad.
- Disponible con carcasa de aluminio o hierro dúctil.
- Cojinetes de bola para un funcionamiento uniforme y un bajo esfuerzo de palanca.

C E CUMPLE CON LAS NORMATIVAS CE
Las especificaciones de diseño de los gatos cumplen o superan las normas de seguridad ANSI/ASME B30.1.



TRINQUETE DE RETROCESO
Suba o baje la carga de manera precisa con el receptáculo del trinquete de retroceso con manija de giro rápido.

BARRAS DE PALANCA RECOMENDADAS

Consulte la página 148 para obtener más detalles.

* Barras de la palanca vendidas por separado

Modelo de gato de gran tamaño	Modelo de barra de palanca
JJ2510C	SLB36
JJ3510D	SLB36
JJ5010B	SLB56
JJA1510C	SLB36
JJA2510C	SLB36
JJA2515C	SLB36
JJA3510D	SLB36
JJA5010B	SLB56

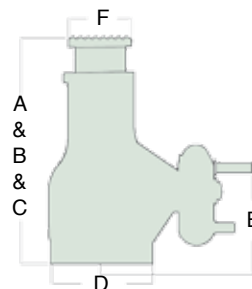

Modelo	Material de la carcasa del gato	Capacidad (t)	Dimensions (in)						Esfuerzo de de palanca por tonelada (lb)	Peso (lb)
			A	B	C	D	E	F		
			Altura mín.	Altura máx.	Carrera	Base Diámetro	Receptáculo	Tapa Diámetro		
JJ2510C	Acero	25	10.25	15.25	5	5.5	7.5	3.13	6	43
JJ3510D		35	10.25	15.25	5	5.5	7.5	3.13	6	44
JJ5010B		50	10.31	14.31	4	7.25	8.81	3.93	4	80
JJA1510C	Aluminio	15	10.25	15.25	5	5.5	7.5	2.38	6	38
JJA2510C		25	10.25	15.25	5	5.5	7.5	3.13	6	34
JJA2515C		25	14.87	23.87	9	5.5	7.5	3.13	6	43
JJA3510D		35	10.25	15.25	5	5.5	7.5	3.13	5	34
JJA5010B		50	10.31	14.31	4	7.25	8.81	3.93	4	61



- Rango de capacidad ► 12 a 24 toneladas
- Rango de carrera ► 3.75 a 14.25 pulgadas
- Altura mínima ► 9.62 a 23 pulgadas
- Tope positivo soldado para mayor seguridad.
- Soporta la carga durante un tiempo indefinido y no se desliza.
- Asa para facilitar su transporte.
- Cuatro orificios para facilitar la colocación de la barra de palanca.
- Silleta de 9° de inclinación que ayuda a centrar el punto de carga.

Se muestra la familia de gatos mecánicos de tornillo

C E CUMPLE CON LAS NORMATIVAS CE
 Las especificaciones de diseño de los gatos cumplen o superan las normas de seguridad ANSI/ASME B30.1.

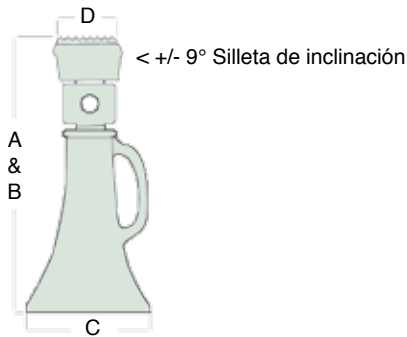

BARRAS DE PALANCA RECOMENDADAS

Consulte la página 148 para obtener más detalles.

* Barras de la palanca vendidas por separado

Modelo de gato de tornillo	Modelo de barra de palanca
<i>SJ156</i>	SLB24
<i>SJ158</i>	SLB24
<i>SJ1512</i>	SLB24
<i>SJ208</i>	SLB35
<i>SJ2010</i>	SLB35
<i>SJ2012</i>	SLB35
<i>SJ258</i>	SLB42
<i>SJ2512</i>	SLB42
<i>SJ2518</i>	SLB42

Modelo	Capacidad de soporte (t)	Dimensiones (pulg.)				Esfuerzo de de palanca por tonelada (lb)	Peso (lb)
		A	B	C	D		
		Altura cerrado	Carrera	Base Diámetro	Tapa Diámetro		
<i>SJ156</i>	12	9.63	3.75	4.75	2.88	15	10
<i>SJ158</i>		11.63	5.75	5.5	2.88	15	12
<i>SJ1512</i>		15.75	9.75	6.25	2.88	15	16
<i>SJ208</i>	20	11.88	5	6	3.13	15	17
<i>SJ2010</i>		13.75	7	6.5	3.13	15	20
<i>SJ2012</i>		15.75	9	6.75	3.13	15	24
<i>SJ258</i>	24	13	4.25	6.5	3.25	15	28
<i>SJ2512</i>		17	8.25	7.25	3.25	15	37
<i>SJ2518</i>		23	14.25	8.5	3.25	15	52



Se muestran los modelos SCN15 y SC156

- Capacidad de soporte ► 12 a 24 toneladas
- Rango de paso de rosca ► 1.5 a 2.5 pulgadas
- Rango de peso ► 5.5 a 29.25 libras
- Sostiene la carga durante un tiempo indefinido sin deslizarse.
- La tuerca de reborde se coloca en la tubería u otras matrices fijas, y el montaje de tornillo y tapa se enrosca a través de estos.

BARRAS DE PALANCA RECOMENDADAS

Consulte la página 148 para obtener más detalles.

* Las barras de palanca se venden por separado

Modelo de gato de tornillo	Modelo de barra de palanca
<i>SJ156</i>	SLB24
<i>SJ158</i>	SLB24
<i>SJ1512</i>	SLB24
<i>SJ208</i>	SLB35
<i>SJ2010</i>	SLB35
<i>SJ2012</i>	SLB35
<i>SJ258</i>	SLB42
<i>SJ2512</i>	SLB42
<i>SJ2518</i>	SLB42

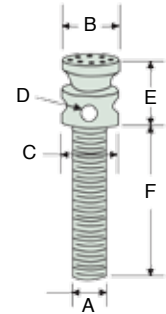
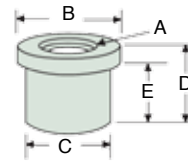

Modelo	Capacidad de soporte (t)	Dimensiones (pulg.)						Peso (lb)
		A	B	C	D	E	F	
		Diámetro de la rosca Acme modificada - Paso A (rosca)	Ancho		Diámetro	Altura		
<i>SC156</i>	12	1.5 - 3	2.87	2.25	.87	3.75	5.68	5.5
<i>SC158</i>		1.5 - 3	2.87	2.25	.87	3.75	7.68	6.25
<i>SC1512</i>		1.5 - 3	2.87	2.25	.87	3.75	11.68	7.75
<i>SC208</i>	20	2 - 2.5	3.13	2.87	.93	4	7.56	10.5
<i>SC2010</i>		2 - 2.5	3.13	2.87	.93	4	9.56	12
<i>SC2012</i>		2 - 2.5	3.13	2.87	.93	4	11.56	13.5
<i>SC258</i>	24	2.5 - 2.5	3.25	3.25	1.81	5	7.81	16.75
<i>SC2512</i>		2.5 - 2.5	3.25	3.25	1.81	5	11.86	21.75
<i>SC2518</i>		2.5 - 2.5	3.25	3.25	1.81	5	17.81	29.25
Tuercas de reborde								
<i>SCN15</i>	---	1.5 - 3	3	2.41	3	2.25	---	3.25
<i>SCN20</i>	---	2 - 2.5	4	3	3.25	2.25	---	5
<i>SCN25</i>	---	2.5 - 2.5	5	3.93	4	3	---	11



Se muestra la familia de gatos para tanques

Capacidad► 7.5 toneladas

Carrera► 2 pulgadas

Altura mínima► 6 a 18 pulgadas

► Sostiene y nivela tanques de almacenamiento y de filtro de apertura vertical, inferior o lateral.

► La capacidad nominal para todos los modelos es de 15,000 libras.

► El funcionamiento del tornillo ofrece innumerables ajustes para lograr la nivelación y el flujo por gravedad exactos del tanque.

gatos mecánicos

Modelo	Pedido Número	Base Diám. "A" (pulg.)	Base Altura "B" (pulg.)	Altura mínima "C" (pulg.)	Altura máxima "C" (pulg.)	Peso (lb)
4406	03820	5.75	4	6	8	10
4410	03840	6	8	10	12	12
4414	03860	6.5	12	14	16	17
4418	03880	8	16	18	20	26
Silleta						
4846	03993	-----	-----	-----	-----	2.5

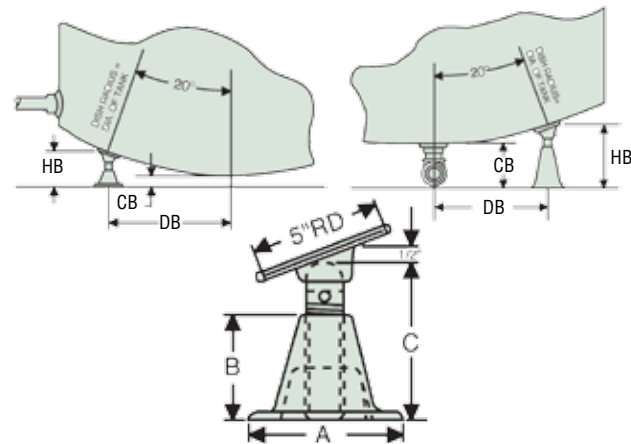

Utilice los cuadros de datos de instalación, junto con los planos adjuntos, para determinar el tamaño y la cantidad de gatos que necesitará su aplicación.

Modelo	Tanque Diám. (pies - pulg.)	Tubería Diám. (pulg.)	"DB" (pulg.)	"HB" (pulg.)	"CB" (pulg.)	Cantidad requerida		Modelo	Tanque Diám. (pies - pulg.)	Tubería Diám. (pulg.)	"DB" (pulg.)	"HB" (pulg.)	"CB" (pulg.)	Cantidad requerida	
						Por debajo de 12 pies	Por encima de 12 pies							Por debajo de 12 pies	Por encima de 12 pies
Para conexiones laterales de tuberías															
4406	3-6	---	14	6.5	4	4	4	4410	3-6	2	14	10.5	8	4	4
4406	4-0	---	16	6.38	3.5	4	4	4410	4-0	2.5	16	11.87	9	4	4
4406	4-6	---	18	6.75	3.5	4	4	4410	4-6	2.5	18	12.25	9	4	4
4406	5-0	---	20	7.13	3.5	4	4	4414	5-0	2.5	20	14.62	11	4	4
4406	5-6	---	22	7.5	3.5	4	4	4414	5-6	2.5	22	15	11	4	4
4406	6-0	---	24	6	1.5	4	4	4414	6-0	3	24	16.38	12	4	4
4406	6-6	---	26	6.13	1.5	4	4	4414	6-6	3	26	14.62	10	4	4
4406	7-0	---	28	6.5	1.5	4	6	4418	7-0	4	28	18.25	13.25	4	6
4406	7-6	---	30	6.87	1.5	4	6	4418	7-6	4	30	18.62	13.25	4	6
4406	8-0	---	32	7.25	1.5	6	8	4418	8-0	4	32	19	13.25	6	8
4406	8-6	---	34	7.62	1.5	6	8	4418	8-6	5	35	20	14	6	8
4406	9-0	---	36	8	1.5	6	8	4418	9-0	5	37	19.5	13	6	8
4410	9-6	---	38	10.38	3.5	8	8	4418	9-6	5	39	20	13	8	8
4410	10-0	---	42	10.75	3.5	8	8	4418	10-0	6	41	21	14	8	8



Se muestran los modelos SER20 y SER30

- Capacidad ► 20 toneladas
- Rango de desplazamiento ► 14 a 38 pulgadas
- Rango de tambor ► 18 a 42 pulgadas
- Peso ► 57 a 92 libras
- Los modelos con capacidad de 20 toneladas se utilizan para la conexión de barcazas de río y la tracción de matrices y placas de acero.
- Es ideal para construcción de puentes y proyectos de ingeniería de acero.
- Equipado con un trinquete accionado por resorte y un asa integrada de 26 pulgadas.
- Puede utilizarse en aplicaciones de “empuje” o “tracción”.

C E **CUMPLE CON LAS NORMATIVAS CE**
Las especificaciones de diseño de los gatos cumplen o superan las normas de seguridad ANSI/ASME B30.1.

PIENSE EN LA SEGURIDAD
Consulte las páginas 4 y 5 para ver una lista completa de consejos y recomendaciones de seguridad.



gatos mecánicos

El gato tensor se utilizó para sujetar las secciones de esta plataforma. ▼

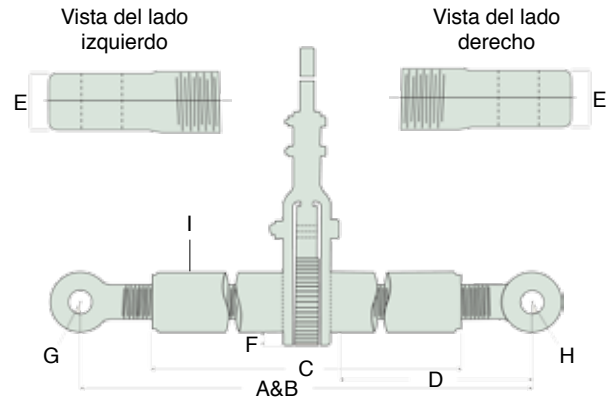

Modelo	Longitud de desplazamiento (pulg.)	Diámetro del tornillo (pulg.)	Dimensiones (pulg.)									Peso (lb)
			A	B	C	D	E	F	G	H	I	
			Ojo a ojo		Longitud del tambor	Longitud del tornillo izquierdo/derecho	Espesor del ojo del tornillo izquierdo/derecho	Longitud del receptáculo del trinquete	Diámetro interior del ojo del tornillo izquierdo/derecho	Radio	Diámetro exterior del tambor de la tubería	
Mínimo	Máximo											
SER10	14	2	23	37	18	11	1.87	.75	1.31	1.75	3.5	57
SER20	20	2	29	49	24	14	1.87	.75	1.31	1.75	3.5	66
SER30	26	2	35	61	30	17	1.87	.75	1.31	1.75	3.5	74
SER40	38	2	47	85	42	23	1.87	.75	1.31	1.75	3.5	92



Se muestran los modelos PJ1P, PJ2P, PJ3P y PJ4P

Capacidad de soporte ► 2 a 8 toneladas

Peso ► 1,5 a 12 libras

Elevación operable ► 1 a 4 pulgadas

- El tornillo de fijación lateral mantiene el gato extendido y evita la el descenso a causa de la vibración.
- El funcionamiento del tornillo ofrece innumerables ajustes para lograr la nivelación exacta.
- Gato ideal para nivelar bancadas planas, fresadoras y máquinas.
- La tapa de la rótula gira para centrar las fuerzas de carga.
- La base con muescas se ajusta con facilidad a bancos de máquina.

gatos mecánicos



PIENSE EN LA SEGURIDAD

Consulte las páginas 4 y 5 para ver una lista completa de consejos y recomendaciones de seguridad.



TAPA DE CARGA

La tapa de carga ranurada impide los posibles deslizamientos de la carga con aplicaciones en línea.



CUMPLE CON LAS NORMATIVAS CE

Las especificaciones de diseño de los gatos cumplen o superan las normas de seguridad ANSI/ASME B30.1.

Gracias a la base con muescas y la tapa giratoria del receptáculo, los versátiles gatos aplanadores son la opción perfecta para reparación y mantenimiento. ▼



Con muescas para ajustar

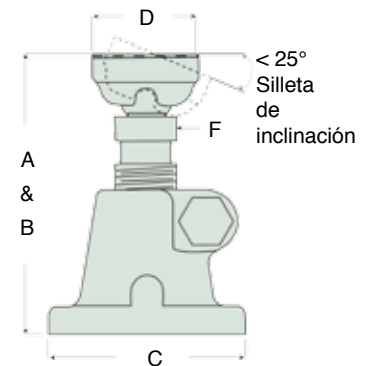
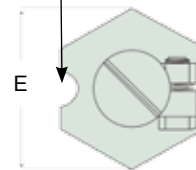

Modelo	Capacidad de soporte: (t)	Elevación de funcionamiento (pulg.)	Dimensions (in)						Peso (lb)
			A	B	C	D	E	F	
			Altura mínima	Altura máxima	En planas	Tapa Diámetro	En puntos	Hex. en caras	
PJ1P	2	1	2.75	3.75	2.38	1.25	2.75	.75	1.5
PJ2P	4	1.5	3.75	5.25	3.13	1.68	3.62	1	3
PJ3P	6	2.25	5.25	7.5	4	2.06	4.62	1.25	6
PJ4P	8	4	7.5	11.5	5.38	2.5	6.19	1.5	12



Se muestra el modelo S3A

- Capacidad de soporte ▶ 3 toneladas
- Elevación operable ▶ 1 pulgada
- Peso ▶ 3.3 libras

- ▶ Es perfecto para espacios reducidos.
- ▶ Soporta 3 toneladas y tiene una carrera de 1 pulgada para realizar ajustes.
- ▶ 3 pulgadas de altura cuando está cerrado.
- ▶ La tapa estriada gira y evita el deslizamiento de la carga.



CUMPLE CON LAS NORMATIVAS CE

Las especificaciones de diseño de los gatos cumplen o superan las normas de seguridad ANSI/ASME B30.1.



TAPA DE CARGA

La tapa de carga estriada de acero impide los posibles deslizamientos de la carga.

El gato S3A, con su perfil bajo y su huella pequeña, fue la solución perfecta para nivelar el banco de esta máquina de fresado. ▼

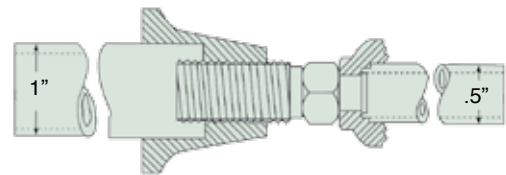
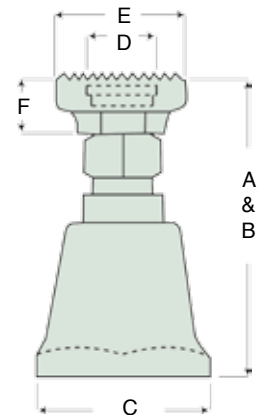

▲ El gato separador puede extenderse fácilmente, colocando una tubería de 5 pulgadas de diámetro en el asiento de la cabeza y una tubería de 1 pulgada de diámetro en el asiento de la carcasa.

Modelo	Capacidad de soporte (t)	Elevación de funcionamiento (pulg.)	Dimensiones (pulg.)						Peso (t)
			A	B	C	D	E	F	
			Altura mín.	Altura máx.	Base	Depósito Diámetro	Tapa Ancho	Tapa Altura	
S3A	3	1	3	4	2	.84	1.5	.68	3.25



Se muestran los modelos 09618, RS139AS78114

- Carrera▶ 20 a 38 pulgadas
- Altura mínima▶ 66 a 78 pulgadas
- Altura máxima▶ 102 a 114 pulgadas
- ▶ La familia 9225A es un soporte de techo de trinquete con una capacidad de soporte nominal de 4 toneladas.
- ▶ La familia 139A es un soporte de techo de extensión de tornillo con una capacidad de soporte nominal de 5 toneladas.
- ▶ La carcasa y la base de aleación de aluminio hacen que esta unidad sea liviana y portátil (familia A9225).
- ▶ Sostiene la carga durante un tiempo indefinido sin deslizarse.

gatos mecánicos



PIENSE EN LA SEGURIDAD

Consulte las páginas 4 y 5 para ver una lista completa de consejos y recomendaciones de seguridad.



CUMPLE CON LAS NORMATIVAS CE

Las especificaciones de diseño de los gatos cumplen o superan las normas de seguridad ANSI/ASME B30.1.



ASA DE TRANSPORTE

Asa soldada integrada para facilitar su transporte y colocación.

ESTILOS DE CABEZAL



Cabezal tipo E

Para todos los trabajos estándares.
Dimensión entre bridas: 8.13"



Cabezal tipo F

Para usar con cableado eléctrico. Dimensión entre bridas: 10.25"



Cabezal tipo S

36 pulgadas cuadradas en área de soporte.

Este soporte de techo serie RS se utilizó para sostener una viga en doble T horizontal mientras se realizaba un trabajo de soldadura en la viga en doble T vertical. ▼



Cabezal estilo S

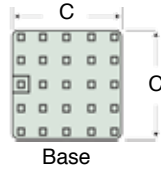
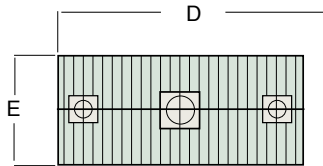

Cabezal estilo E y F

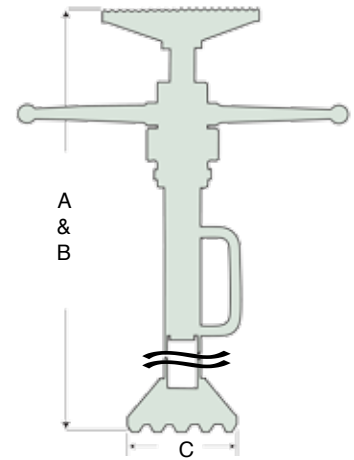
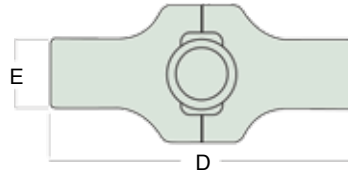

Modelo	Pedido Número	Carrera (pulg.)	Dimensiones (pulg.)					Peso (lb)
			A	B	C	D	E	
			Altura mín. (pulg.)	Altura máx. (pulg.)	Base (pulg.)	Longitud de cabezal (pulg.)	Ancho de cabezal (pulg.)	
Serie de unidades completas con extensión de tornillo - familia 139A								
E	09602	20	39	59	7.38	8.13	2	29
F	09603	20	39	59	7.38	10.25	2	29
S	09620	20	39	59	7.38	9	4	29
E	09606	26	45	71	7.38	8.13	2	33
F	09607	26	45	71	7.38	10.25	2	33
S	09621	26	45	71	7.38	9	4	33
E	09610	38	57	95	7.38	8.13	2	36
F	09611	38	57	95	7.38	10.25	2	36
S	09622	38	57	95	7.38	9	4	36
E	09614	38	69	107	7.38	8.13	2	39
F	09615	38	69	107	7.38	10.25	2	39
S	09623	38	69	107	7.38	9	4	39
E	09616	38	75	113	7.38	8.13	2	42
F	09617	38	75	113	7.38	10.25	2	42
S	09624	38	75	113	7.38	9	4	42
E	09618	38	88	126	7.38	8.13	2	48
F	09619	38	88	126	7.38	10.25	2	48
S	09625	38	88	126	7.38	9	4	48
Serie de unidades completas con extensión de tornillo - familia 139A								
E	09802	24	42	66	6	8.13	2	50
F	09803	24	42	66	6	10.25	2	50
S	09820	24	42	66	6	9	4	50
E	09806	30	48	78	6	8.13	2	52
F	09807	30	48	78	6	10.25	2	52
S	09821	30	48	78	6	9	4	52
E	09814	36	66	102	6	8.13	2	58
F	09815	36	66	102	6	10.25	2	58
S	RS139AS66102	36	66	102	6	9	4	58
E	09818	36	78	114	6	8.13	2	64
F	09819	36	78	114	6	10.25	2	64
S	RS139AS78114	36	78	114	6	9	4	64



Ensamblaje de la base
Modelo 09220

Ensamblaje del cabezal
Modelo 09267

- Carrera ► 15 pulgadas
- Capacidad de soporte ► 8 a 16 toneladas
- Altura extendida máxima ► 73 a 93 pulgadas

Las recomendaciones de longitud máxima de tubería se basan en las siguientes condiciones:

- Ensamblajes completamente extendidos, cargados a la capacidad nominal máxima.
- Todos los modelos incorporan una manija de tuerca de palanca.
- Los modelos de 8 toneladas se encuentran disponibles con cabezales estilo FS o S.
- Los modelos de 16 toneladas se encuentran disponibles solo con cabezales estilo FS.
- Cabezal y base fijados con seguridad para evitar el movimiento lateral.

PIENSE EN LA SEGURIDAD



Consulte las páginas 4 y 5 para ver una lista completa de consejos y recomendaciones de seguridad.



CUMPLE CON LAS NORMATIVAS CE

Las especificaciones de diseño de los gatos cumplen o superan las normas de seguridad ANSI/ASME B30.1.

ESTILOS DE CABEZAL

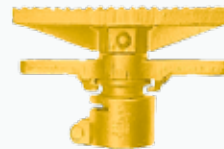

Cabezal tipo S
36 pulgadas cuadradas en área de soporte.



Cabezal tipo FS
Para soporte con piezas de tapa de madera o caucho.

Especificaciones de tuberías opcionales

Los ensamblajes de cabezales Simplex están diseñados para soportar techos en minas y otras áreas donde las alturas de los techos varían ampliamente. Utilice su propia tubería para construir un soporte personalizado para casi cualquier aplicación.

- ▶ Los modelos MS9 de 8 toneladas utilizan tuberías SCH 40 de 2" con un límite de elasticidad de 35,000 psi.
- ▶ Los modelos MS17 de 16 toneladas utilizan tuberías SCH 80 de 2" con un límite de elasticidad de 48,000 psi/16 toneladas.

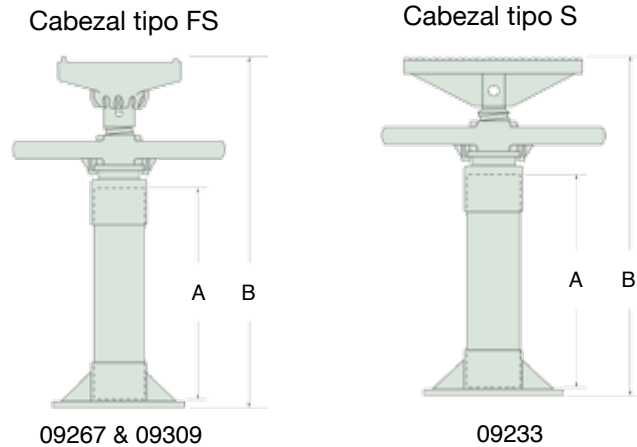

Dimensiones (pulg.)		
Modelo	"A" Longitud mínima de tubería	"B" Altura mínima cerrada
MS9L-FS	20.5	27
MS9L-S	20.62	25.5
MS17L-FS	21.75	28.75

Modelo	Pedido Número	Estilo de cabezal	Capacidad de soporte (t)	Carrera (pulg.)	*Longitud máxima de tubería (pulg.)	Máxima Altura extendido (pulg.)	Dimensión entre bridas (pulg.)	Peso (lb)
MS9L-FS	09267	FS	8	15	51.75	73	5.75	19
MS9L-S	09233	S	8	15	73.25	93	---	19
MS17L-FS	09309	FS	16	15	46.25	68	5.75	34
Base MB-17	09220	---	---	---	---	---	---	6



Los extremos de tornillo y de la cabeza se venden por separado

- Rango ajustable ▶ 7 a 10 pulgadas
- Tamaño de la tubería ▶ 1.5 a 2 pulgadas
- Longitud de la palanca ▶ 9.5 a 11 pulgadas
- ▶ Proporciona una protección económica y eficaz contra derrumbes y reexcavaciones costosas en la construcción y el mantenimiento.
- ▶ Las articulaciones de rótula se inclinan para una mayor seguridad en el montaje angular.
- ▶ Los orificios en cada extremo facilitan el montaje en los miembros de madera.

gatos mecánicos



PIENSE EN LA SEGURIDAD

Consulte las páginas 4 y 5 para ver una lista completa de consejos y recomendaciones de seguridad.



CUMPLE CON LAS NORMATIVAS CE

Las especificaciones de diseño de los gatos cumplen o superan las normas de seguridad ANSI/ASME B30.1.

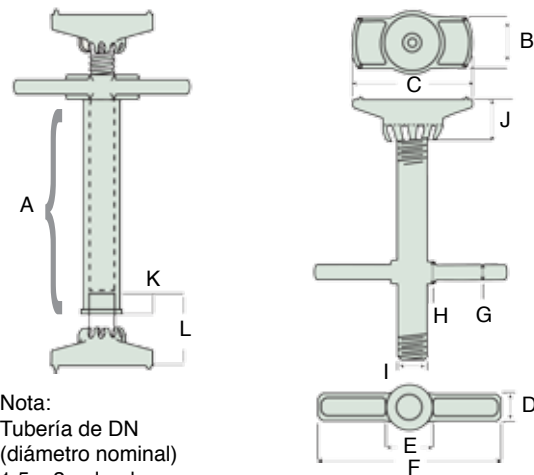

Nota:
Tubería de DN
(diámetro nominal)
1.5 o 2 pulgadas
suministrada por el cliente.

Las dimensiones suponen el uso de del extremo del tornillo y de la cabeza como un conjunto.

Modelo (extremo de tornillo)	Rango de ajuste (pulg.)	Longitud de la tubería (pulg.)	Dimensiones (pulg.)											
			A	B	C	D	E	F	G	H	I	J	K	L
			Mínima Longitud de tubería	Ancho	Longitud	Ancho de palanca	Diám. ext. de palanca	Longitud de palanca	Altura de palanca	Altura de la tuerca de palanca	Diám. ext. del tornillo	Altura	Diámetro interior Altura del extremo de cabeza	Altura del collar
SE12	7	1.5	12	2.44	5.75	1.25	2.13	9.5	.68	1.13	1.38	2.44	---	---
SE16	10	1.5	16	2.44	5.75	1.25	2.13	9.5	.68	1.13	1.38	2.44	---	---
SE18	10	2	18	2.75	7.5	1.5	2.68	11	.81	1.38	1.87	3	---	---
Modelo (Extremo de cabeza)	Los extremos de tornillos se deben usar con el extremo de cabeza.													
BE25	SE12 / SE16		---	2.44	---	---	---	---	---	---	---	---	1.5	3.87
BE35	SE18		---	2.75	---	---	---	---	---	---	---	---	1.93	4.87

Los elementos de entibación de zanjas Simplex proporcionan una protección económica y eficaz contra derrumbes y reexcavaciones costosas en las tareas de construcción y mantenimiento de servicios públicos. Los elementos de entibación se extienden girando una manija de tuerca de palanca. Las articulaciones de rótula se inclinan para una mayor seguridad en el montaje angular. Los orificios en cada extremo facilitan el montaje en los miembros de madera.

Los elementos de entibación de zanjas están diseñados para utilizarse con tuberías estándares SCH 40. Los modelos de extremos de tornillo SE-12, SE-16 y el modelo de extremo de cabeza BE-25 utilizan una tubería de 1.5" de diámetro. El modelo de extremo de tornillo SE18 y el modelo de extremo de cabeza BE35 utilizan una tubería de 2" de diámetro. La tubería debe cortarse a la longitud deseada según el cuadro que se muestra a continuación y el plano de la figura 1.

Los elementos de entibación de zanjas serie SE de Simplex se utilizan para apuntalar los muros de esta zanja para realizar trabajos de reparación de tuberías de agua subterráneas. ▼

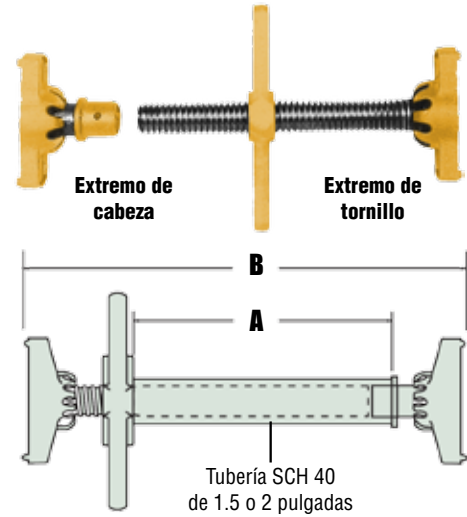

(Figura 1) Todos los modelos de entibación de zanjas

Tablas de referencia rápida de equivalencias entre vigas de madera y elementos de entibación de zanjas*

Las siguientes tablas se basan en los Cuadros de vigas de madera/entibación de zanjas de OSHA* que no consideran las condiciones de carga transversal.

Zanja Profundidad (pies)	Espacio horizontal (pies)	Entibación transversal			Espacio vertical (pies)	Cepos		Postes (pulg.)			
		Ancho de zanja (pies)				Tamaño (pulg.)	Espacio vertical (pies)	Espacio horizontal máximo permitido (pies)			
		hasta 4	hasta 6	hasta 8				4'	5'	6'	8'
Tipo de suelo - A $P^2 = 25 \times H + 72$ psf (2 pies de sobrecarga)											
5 a 10	hasta 6	SE12 SE16	SE12 SE16	SE18	4	---		---	---	2" x 6"	---
	hasta 8	SE12 SE16	SE12 SE16	SE18	4	---		---	---	---	2" x 6"
	hasta 10	SE18	SE18	SE18	4	8 x 8	4	---	2" x 6"	---	---
	hasta 12	SE18	SE18	---	4	8 x 8	4	---	---	2" x 6"	---
10 a 15	hasta 6	SE12 SE16	SE12 SE16	SE18	4	---		---	---	3" x 8"	---
	hasta 8	SE18	SE18	---	4	8 x 8	4	2" x 6"	---	---	---
Tipo de suelo - B $P^2 = 45 \times H + 72$ psf (2 pies de sobrecarga)											
Zanja Profundidad (pies)	Espacio horizontal (pies)	Entibación transversal		Espacio vertical (pies)	Cepos		Postes (pulg.)				
		Ancho de zanja (pies)			Tamaño (pulg.)	Espacio vertical (pies)	Espacio horizontal máximo permitido (pies) Horizontal Spacing (ft)				
		hasta 4	hasta 6				3'				
5 a 10	hasta 6	SE18	SE18	5	6 x 8	5	2" x 6"				

gatos mecánicos

BARRAS DE PALANCA Y ACCESORIOS DE ACERO

<i>Modelo</i>	Descripción	Longitud (mm)	Diámetro (mm)	Peso (kg)
SLB24	Barra de palanca redonda (cónica)	24	.75	4
SLB35	Barra de palanca redonda (cónica)	36	.81	6
SLB36	Barra de palanca redonda (cónica)	36	1	8
SLB42	Barra de palanca redonda (cónica)	42	1.13	12
SLB56	Barra de palanca redonda (cónica)	56	1.14	16
SLB60*	Barra de palanca con punta de cincel	60	1.25	17
SLB70	Barra de palanca con punta de cincel	72	1.25	20
IB1538	Base de viga en doble T	20	---	44
CHA1538	Cadena para trabajo pesado	84	.62	29

* Nota: las barras de palanca SLB60 pueden intercambiarse con el modelo SLB70, lo que genera un esfuerzo de palanca menor.

gatos mecánicos

ELEVACIÓN SIMPLE, ACCIONADA MANUALMENTE CON VÁLVULA CHECO

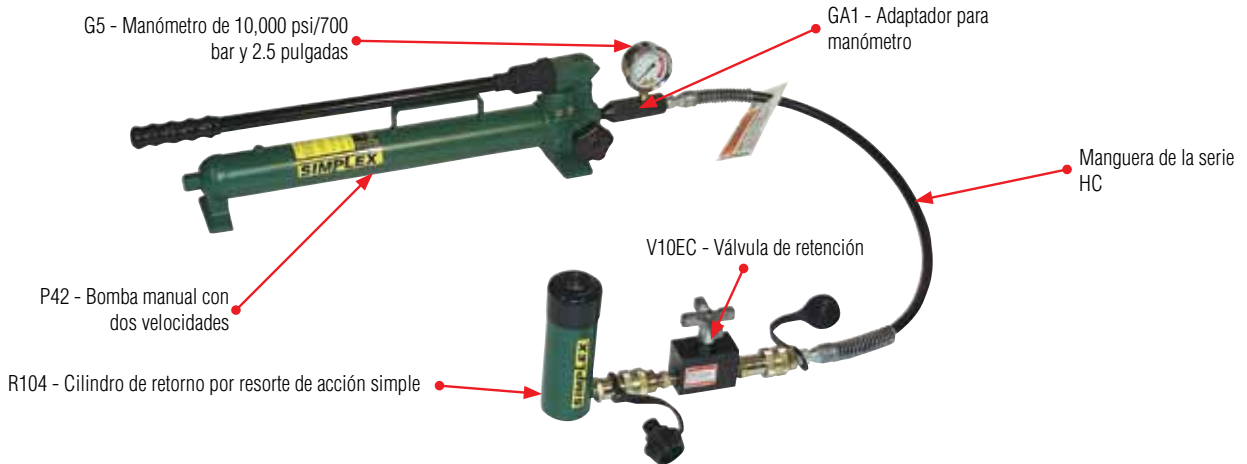

ELEVACIÓN DOBLE, ACCIONADA POR AIRE CON CONTROL DE CILINDRO INDIVIDUAL

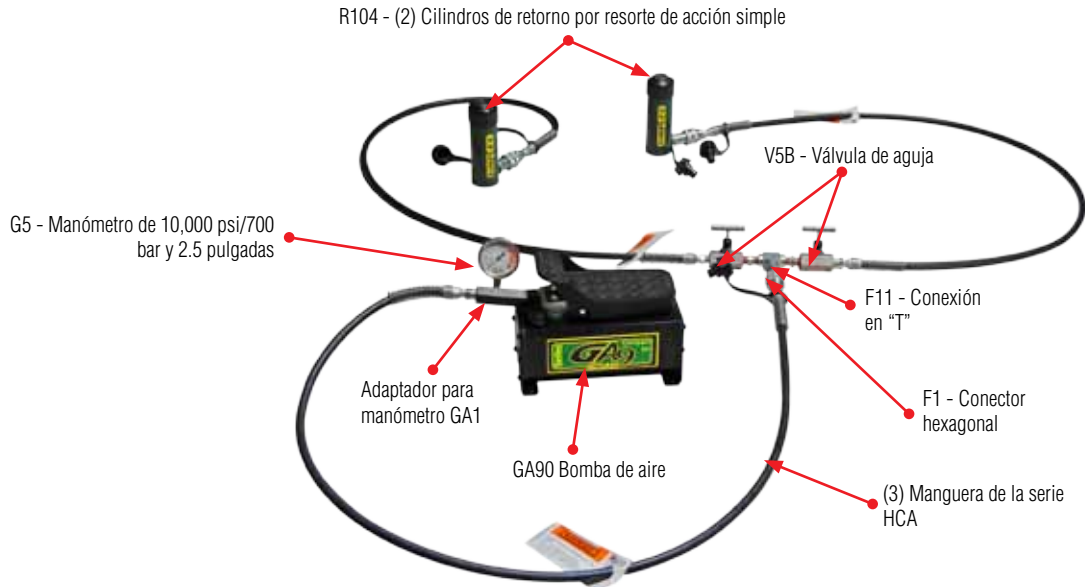

ELEVACIÓN DE CUATRO PUNTOS, ACCIONADA POR GAS CON MANITOL MI Y VÁLVULAS DE RETENCIÓN

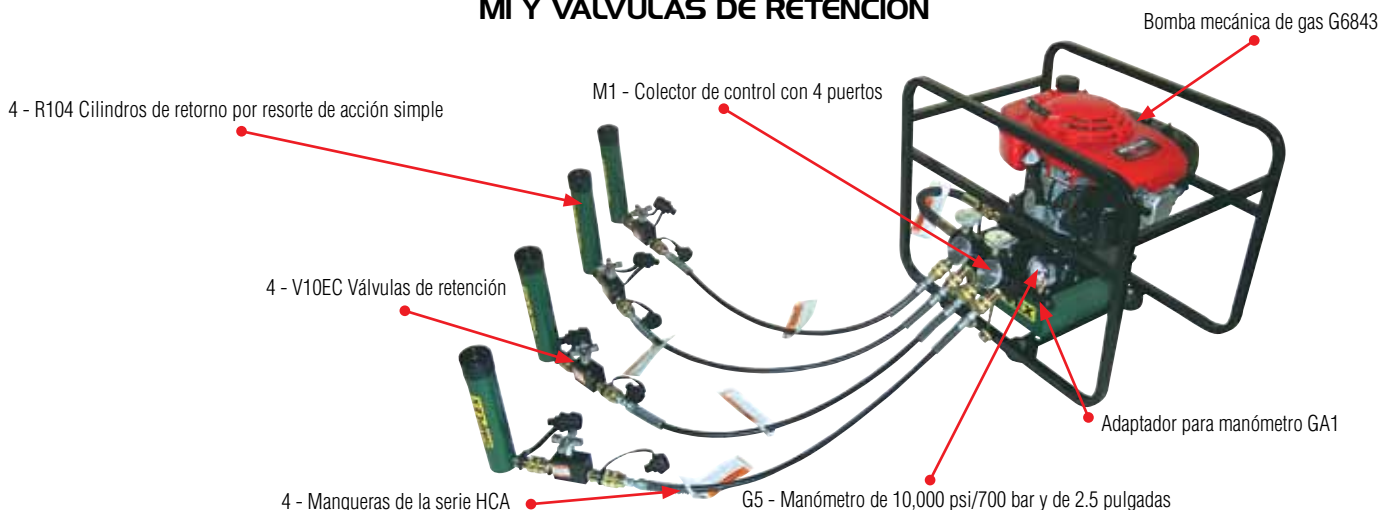

CUADRO DE CONVERSIÓN

SIMPLEX

Fracciones	Pulgadas	Milímetros	Fracciones	Pulgadas	Milímetros
1/64	.07	.39	33/64	.52	13.10
1/32	.03	.79	17/32	.53	13.49
3/64	.05	1.19	35/64	.55	13.89
1/16	.06	1.59	9/16	.56	14.29
5/64	.08	1.98	37/64	.58	14.68
3/32	.09	2.38	19/32	.59	15.08
7/64	.10	2.78	39/64	.61	15.49
1/8	.13	3.17	5/8	.62	15.88
9/64	.14	3.57	41/64	.64	16.27
5/32	.16	3.97	21/32	.65	16.67
11/64	.17	4.37	43/64	.67	17.07
3/16	.19	4.76	11/16	.68	17.46
13/64	.20	5.16	45/64	.70	17.86
7/32	.22	5.56	23/32	.72	18.26
15/64	.23	5.95	47/64	.73	18.65
1/4	.25	6.35	3/4	.75	19.05
17/64	.27	6.75	49/64	.77	19.45
9/32	.28	7.14	25/32	.78	19.84
19/64	.30	7.54	51/64	.80	20.24
5/16	.31	7.94	13/16	.81	20.64
21/64	.33	8.33	53/64	.83	21.03
11/32	.34	8.73	27/32	.84	21.43
23/64	.36	9.13	55/64	.86	21.83
3/8	.38	9.53	7/8	.87	22.23
25/64	.39	9.92	57/64	.89	22.62
13/32	.41	10.32	29/32	.90	23.02
27/64	.42	10.72	59/64	.92	23.42
7/16	.44	11.11	15/16	.93	23.81
29/64	.45	11.51	61/64	.95	24.20
15/32	.47	11.91	31/32	.97	24.60
31/64	.48	12.30	63/64	.98	25.00
1/2	.5	12.70	1.00	1.00	25.40

1 psi	= 0.069 bar
1 bar	= 14.7 psi
1 kPa	= 0.145 psi
1 pulg. ³	= 16.39 cm ³
1 cm ³	= 0.061 pulg. ³
1 litro	= 61.02 pulg. ³
1 litro	= 0.264 galones
1 galón de EE. UU.	= 3.78 litros
1 lb	= 0.4536 kg

1 kg	= 2.205 lb
1 tonelada métrica	= 2,205 lb
1 tonelada métrica	= 1,000 kg
1 tonelada (corta)	= 2,000 lb
1 tonelada (corta)	= 907.18 kg
1 pulg.	= 2.54 cm
1 pulg.	= 25.4 mm
1 mm	= 0.039 pulg.
1 pulg. ²	= 6.452 cm ²
1 cm ²	= 0.155 pulg. ²

1 m	= 39.37 pulg.
1 caballo de fuerza	= 0.735 kW
1 Nm	= 0.73756 libras pie
1 libra pie	= 1.355818
Grados centígrados	= 5/9 (°F - 32)
Grados Fahrenheit	= 9/5 (°C + 32)

HERRAMIENTAS DE INTERNET INTEGRADAS

EXCLUSIVAS HERRAMIENTAS DE CONVERSIÓN, CONSTRUCCIÓN DE DISPOSICIONES DE SISTEMAS y CRUCE EN LÍNEA

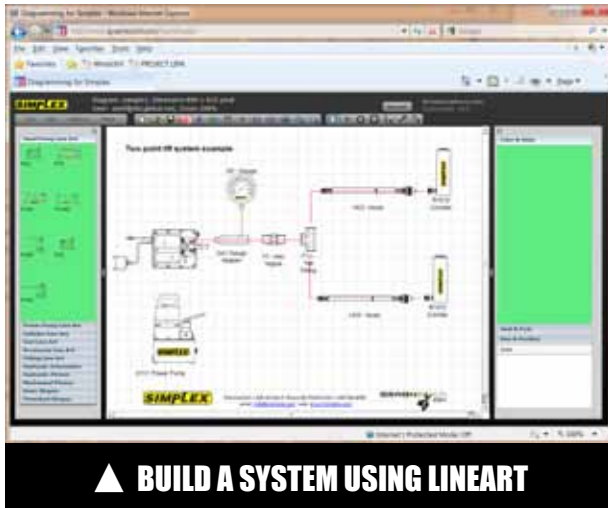

▲ BUILD A SYSTEM USING LINEART



BUILD A SYSTEM USING FULL
COLOR IMAGES ▶

Construya la disposición de su propio sistema

Simplemente tome y arrastre una imagen de línea a todo color desde la biblioteca hasta la ilustración y cree visualmente la disposición del sistema que desee. Luego, puede guardar las ilustraciones en su propia carpeta para poder usarlas en el futuro. Es una excelente herramienta para detallar los componentes específicos que integran su sistema.



Herramienta de entrecruzamiento con la competencia

Ingrese el número de pieza completo o parcial de la competencia para ver una lista de los números de modelo de repuesto de Simplex y, luego, haga clic en el número de su pieza para obtener las especificaciones detalladas del producto completo. Si el número de pieza no figura en nuestra base de datos, aparecerá un formulario rápido de Internet, simplemente complételo y responderemos su solicitud a la brevedad.



Herramienta de conversión de presión a tonelaje

Trabaje de manera más inteligente y no de manera más difícil. Genere rápidamente su tabla de conversión de presión a tonelaje en unidades imperiales y métricas.

Una vez que seleccione su modelo de cilindro Simplex o ingrese sus datos manualmente, nuestro motor de conversión generará una tabla de referencia de datos en unidades imperiales y métricas.



Un siglo de integridad de productos

OFICINA CENTRAL EN LOS ESTADOS UNIDOS

777 Oakmont Lane, Ste. 800
Westmont, IL 60559
Teléfono: 1 (630) 590-6990
Fax: 1 (630) 590-6955
Número de teléfono de llamadas gratuitas: 1 (800) 323-9114
Correo electrónico: sales@tksimplex.com
www.tksimplex.com

Canadá
canada@tksimplex.com

Europa
europe@tksimplex.com

Asia y países del Pacífico
asiapacific@tksimplex.com

México
mexico@tksimplex.com

América del Sur y América Central
latinamerica@tksimplex.com

Medio Oriente
mideast@tksimplex.com

Sudáfrica
southernafrica@tksimplex.com



SC106SP